

STHOR 78854

- PL MIESZARKA DO ZAPRAW
- GB MORTAR MIXER
- D MÖRTELMASCHINE
- RUS СТРОИТЕЛЬНЫЙ МИКСЕР
- UA БУДІВЕЛЬНИЙ МІКСЕР
- LT SKIEDINIO MAIŠYTUVAS
- LV JAVAS MAISĪTĀJS
- CZ MÍCHAČ NA MALTU
- SK MIEŠADLO NA MALTU
- H HABARCSKEVERŐ
- RO MIXER PENTRU MORTAR
- E MEZCLADORA PARA MORTERO
- F MIXER POUR MORTIER
- I MIXER PER MORTAIO
- NL MORTELMIXER
- GR ΑΝΑΜΕΙΚΤΗΣ ΓΙΑ ΚΟΝΙΑΜΑΤΑ



CE

STHOR STHOR STHOR STHOR STHOR STHOR

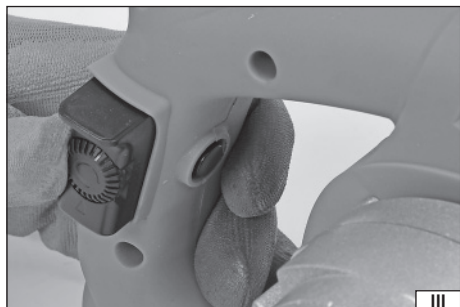
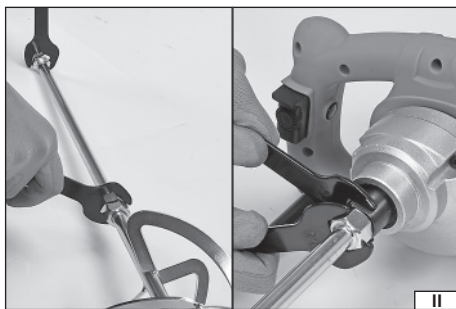
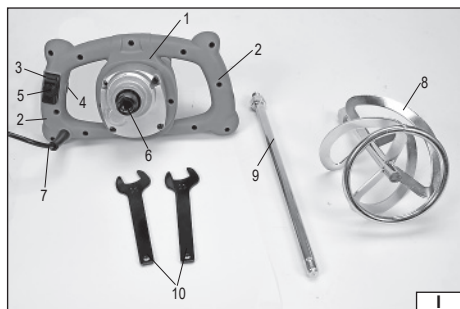

2019

Rok produkcji:
Production year:
Produktionsjahr:

Год выпуска:
Рік випуску:
Pagaminimo metai:

Ražošanas gads:
Rok výroby:
Rok výroby:

Gyártási év:
Anul producției utilajului:
Año de fabricación:

Année de fabrication:
Anno di produzione:
Bouwjaar:

Έτος παραγωγής:

TOYA S.A. ul. Soltysowicka 13-15, 51-168 Wrocław, Polska

PL

1. obudowa
2. rękojeść
3. włącznik
4. blokada włącznika
5. regulacja prędkości obrotowej
6. wrzeciono
7. kabel zasilający z wtyczką
8. mieszadło
9. trzpień mieszadła
10. klucz

RUS

1. корпус
2. рукоятка
3. включатель
4. блокировка включателя
5. регулировка скорости вращения
6. шпиндель
7. кабель питания с вилкой
8. мешалка
9. стрижень мешалки
10. ключ

LV

1. korpus
2. rokturis
3. ieslēdzējs
4. ieslēdzēja blokāde
5. griezes ātruma regulēšana
6. vārpsta
7. elektrības vads ar kontaktdakšu
8. jaucējs
9. jaucēja vārpsta
10. atslēga

H

1. ház
2. fogantyú
3. kapcsoló
4. a kapcsoló retesze
5. fordulatszám szabályzó
6. orsó
7. hálózati kábel dugasszal
8. keverő
9. keverő szára
10. kulcs

F

1. boîtier
- 2.ignée
3. commutateur
4. commutateur de verrouillage
5. contrôle de vitesse variable
6. broche
7. cordon d'alimentation avec prise
8. agitateur
9. pivot de l'agitateur
10. clé

GR

1. περίβλημα
2. λαβή
3. διακόπτης
4. κλειδίωμα διακόπτη
5. έλεγχος ταχύτητας
6. άξονας
7. καλώδιο τροφοδοσίας με βύσμα
8. αναδευτήρας
9. ράβδος του αναδευτήρα
10. κλειδί

GB

1. housing
2. grip handle
3. switch
4. switch lock
5. rotational speed control
6. spindle
7. power cord with plug
8. mixer
9. mixer's spindle
10. spanner

UA

1. корпус
2. рукоятка
3. вмикач
4. блокування вмикача
5. регулювання швидкості обертання
6. шпиндель
7. кабель живлення з вилкою
8. мішалка
9. стрижень мішалки
10. ключ

CZ

1. plášť
2. rukojeť
3. vypínač
4. aretace vypínače
5. regulace počtu otáček
6. vřeteno
7. napájecí kabel se zástrčkou
8. míchadlo
9. trn míchadla
10. klíč

RO

1. carcasă
2. mâner
3. comutator
4. blocare comutator
5. buton de reglare a turăției
6. ax
7. cablu electric cu ștecher
8. mixer
9. axul mixerului
10. cheie

I

1. corpo
2. oelsa
3. interruttore
4. Interruttore di bloccaggio
5. controllo di velocità variabile
6. mandrino
7. cavo di alimentazione con spina
8. agitatore
9. perno dell'agitatore
10. chiave

D

1. Gehäuse
2. Handgriff
3. Steuerschalter
4. Sperre für Steuerschalter
5. Drehzahleinstellung
6. Spindel
7. Stromkabel mit Stecker
8. Rührwerk
9. Rührwerkbolzen
10. Schlüssel

LT

1. korpusas
2. rankena
3. jungiklis
4. jungiklio blokuotė
5. apsuokį reguliavimas
6. velenas
7. maitinimo kabelis su kištuku
8. maišiklis
9. maišiklio strypas
10. veržiaraktis

SK

1. puzdro
2. rukovät
3. spínač
4. blokáda prepínača
5. regulácia rýchlosti otáčania
6. vretieno
7. napájací kábel so zástrčkou
8. miešačka
9. kolík miešačky
10. kľúč

E

1. carcasa
2. empuñadura
3. conmutador
4. bloqueo del conmutador
5. ajuste de velocidad
6. husillo
7. cable de alimentación con enchufe
8. agitador
9. barra agitadora
10. llave

NL

1. behuizing
2. handvat
3. schakelaar
4. schakelaarvergrendeling
5. afstelling toerental
6. spil
7. voedingskabel met stekker
8. roerder
9. roerderstam
10. sleutel



Przeczytać instrukcję
Read the operating instruction
Bedienungsanleitung durchgelesen
Прочитать инструкцию
Прочитать инструкцию
Perskaityti instrukciją
Jäläsa instrukciju
Přečteť návod k použití
Prečítať návod k obsluhu
Olvasni utasítást
Citești instrucțiunile
Lea la instrucción
Lisez la notice d'utilisation
Leggere il manuale d'uso
Lees de instructies
Διαβάστε τις οδηγίες χρήσης



Używać gogle ochronne
Wear protective goggles
Пользоваться защитными очками
Κοιτуйтесь захисними окулярами
Vartok apsauginius akinius
Jäläto drošības brilles
Používať ochranné brýle
Používaj ochranné okuliare
Használjon védőszemüveget!
Intrebuințeață ochelari de protejare
Use protectores del oído
Portez des lunettes de protection
Utilizzare gli occhiali di protezione
Draag een veiligheidsbril
Χρησιμοποιήστε τα γυαλιά προστασίας



Używać ochrony sluchu
Wear hearing protectors
Пользоваться средствами защиты слуха
Κοιτуйтесь засобами захисту слуху
Vartoti ausines klausai apsaugoti
Jäläieto dzirdes drošības līdzekļu
Používej chrániče sluchu
Používaj chrániče sluchu
Használjon fülvédőt!
Intrebuințeață antifoaie
Use protectores de la vista
Portez une protection auditive
Utilizzare i dispositivi di protezione dell'udito
Draag gehoorbescherming
Χρησιμοποιήστε τις ατισπίτιδες



Stosować rękawice ochronne
Schulzhandschuhe verwenden
Необходимо пользоваться защитными перчатками
Слід користуватися захисними рукавицями
Vartoti apsauginės pirštines
Lietot aizsardzības cimdus
Používejte ochranné rukavice
Používajte ochranné rukavice
Használjon védőkesztyűt
Utilizarea mănușilor de protecție
Use guantes de protección
Portez des gants de protection
Utilizzare i guanti di protezione
Gebruik beschermende handschoenen
Φορέστε τα γάντια προστασίας

220 - 240 V~ 50 / 60 Hz

Napięcie i częstotliwość znamionowa
Mains voltage and frequency
Spannung und Nennfrequenz
Номинальное напряжение и частота
Номинальна напруга та частота
[tampa ir nominalus dažnis
Nomināls spriegums un nomināla frekvence
Jmenovité napětí a frekvence
Menovitě napätie a frekvencia
Névleges feszültség és frekvencia
Tensiunea și frecvența nominală
Tensión y frecuencia nominal
Tension e fréquence nominale
Tensione e frequenza nominale
Nominale spanning en frequentie
Ονομαστική τάση και συχνότητα

1200 W

Moc znamionowa
Nominal power
Nennleistung
Номинальная мощность
Номинальна потужність
Nominali galia
Nomināla spēja
Jmenovitý výkon
Menovitý výkon
Névleges teljesítmény
Consum de putere nominală
Potencia nominal
Puissance nominale
Potenza nominale
Nominaal vermogen
Ονομαστική ισχύ

0 - 680 min⁻¹

Znamionowa prędkość obrotowa
Nominal rotation
Nennumdrehungsgeschwindigkeit
Номинальные обороты
Номинальні оберти
Nominalus apsisukimų greitis
Nomināls griezes ātrums
Jmenovitě otáčky
Menovitě otáčky
Névleges fordulatszám
Viteza de rotire nominală
Velocidad de la rotación nominal
Vitesse de rotation nominale
Velocità di rotazione nominale
Nominale omwentelingsnelheid
Ονομαστική ταχύτητα περιστροφής



Maks. średnica mieszadła
Max. mixer diameter
Rührwerksdurchmesser, max.
Макс. диаметр мешалки
Номинальні оберти
Maksimalus maišiklio skersmuo
Jaučėja stiprināsana
Max. průměr míchadla
Max. priemer miešačky
A keverő rögzítése
Diametrul maxim al mixerului
Diametro máximo del agitador
Diamètre max. de l'agitateur
Diametro max. dell'agitatore
Max. diameter roerder
Μέγιστη διάμετρος του αναδευτήρα

M14

Mocowanie mieszadła
Mixer mounting
Rührwerksaufnahme
Крепление мешалки
Кріплення мішалки
Maišiklio įtvirtinimas
Nominali apgriezieni
Připevnění míchadla
Montáž miešačky
A keverő max. átmérője
Montarea mixerului
Fijación del agitador
Fixation de l'agitateur
Fissazione dell'agitatore
Bevestiging van roerder
Στερέωση του αναδευτήρα



Elektronicznie regulowana prędkość obrotowa
Electronic adjustment of the rotation
Elektronisch geregelte Umdrehungsgeschwindigkeit
Elektronная регулировка оборотов
Електронне регулювання обертів
Elektroniniu būdu reguluojamas apsisukimų greitis
Elektroniski regulēts griezes ātrums
Elektronická regulace otáček
Elektronická regulácia otáčok
Elektromos fordulatszám-szabályozás
Ajustarea electronică a vitezei de rotire
Velocidad de la rotación ajustada electrónicamente
Vitesse de rotation à commande électronique
Velocità di rotazione regolata elettronicamente
Elektronisch instelbare omwentelingsnelheid
Ηλεκτρονικά ρυθμιζόμενη ταχύτητα περιστροφής



Druga klasa bezpieczeństwa elektrycznego
 Second class of insulation
 Zweite Klasse der elektrischen Sicherheit
 Второй класс электрической безопасности
 Другий клас електричної безпеки
 Antros klasės elektrinė apsauga
 Elektrišbas drošības II. klase
 Druhá třída elektrické bezpečnosti
 Druhá trieda elektrickej bezpečnosti
 Māsodik osztályú elektromos védelem
 Securitatea electrică de clasa a doua
 Segunda clase de la seguridad eléctrica
 Seconde classe de sécurité électrique
 Seconda classe di sicurezza elettrica
 Tweede klasse elektrische veiligheid
 Δεύτερη τάξη ηλεκτρικής ασφαλείας



OCHRONA ŚRODOWISKA

Symbol wskazujący na selektywne zbieranie zużytego sprzętu elektrycznego i elektronicznego. Zużyte urządzenia elektryczne są surowcami wtórnymi - nie wolno wyrzucać ich do pojemników na odpady domowe, ponieważ zawierają substancje niebezpieczne dla zdrowia ludzkiego i środowiska! Prosimy o aktywną pomoc w oszczędnym gospodarowaniu zasobami naturalnymi i ochronie środowiska naturalnego przez przekazanie zużytego urządzenia do punktu składowania zużytych urządzeń elektrycznych. Aby ograniczyć ilość usuwanych odpadów konieczne jest ich ponowne użycie, recykling lub odzysk w innej formie.

ENVIRONMENTAL PROTECTION

Correct disposal of this product: This marking shown on the product and its literature indicates this kind of product mustn't be disposed with household wastes at the end of its working life in order to prevent possible harm to the environment or human health. Therefore the customers is invited to supply to the correct disposal, differentiating this product from other types of refusals and recycle it in responsible way, in order to re - use this components. The customer therefore is invited to contact the local supplier office for the relative information to the differentiated collection and the recycling of this type of product.

UMWELTSCHUTZ

Das Symbol verweist auf ein getrenntes Sammeln von verschlissenen elektrischen und elektronischen Ausrüstungen. Die verbrauchten elektrischen Geräte sind Sekundärrohstoffe – sie dürfen nicht in die Abfallbehälter für Haushalte geworfen werden, da sie gesundheits- und umweltschädigende Substanzen enthalten! Wir bitten um aktive Hilfe beim sparsamen Umgang mit Naturressourcen und dem Umweltschutz, in dem die verbrauchten Geräte zu einer Annahmestelle für solche elektrischen Geräte gebracht werden. Um die Menge der zu beseitigenden Abfälle zu begrenzen, ist ihr erneuter Gebrauch, Recycling oder Wiedergewinnung in anderer Form notwendig.

ОХРАНА ОКРУЖАЮЩЕЙ СРЕДЫ

Данный символ обозначает селективный сбор изношенной электрической и электронной аппаратуры. Изношенные электроустройства – вторичное сырье, в связи с чем запрещается выбрасывать их в корзины с бытовыми отходами, поскольку они содержат вещества, опасные для здоровья и окружающей среды! Мы обращаемся к Вам с просьбой об активной помощи в отрасли экономного использования природных ресурсов и охраны окружающей среды путем передачи изношенного устройства в соответствующий пункт хранения аппаратуры такого типа. Чтобы ограничить количество уничтожаемых отходов, необходимо обеспечить их вторичное употребление, рециклинг или другие формы возврата.



ОХОРОНА НАВКОЛИШНЬОГО СЕРЕДОВИЩА

Вказаний символ означає селективний збір спрацьованої електричної та електронної апаратури. Спрацьовані електропристрої є вторинною сировиною, у зв'язку з чим заборонено викидати їх у смітники з побутовими відходами, оскільки вони містять речовини, що загрожують здоров'ю та навколишньому середовищу! Звертаємося до Вас з просябою стосовно активної допомоги у галузі охорони навколишнього середовища та економічного використання природних ресурсів шляхом передачі спрацьованих електропристроїв у відповідний пункт, що займається їх переробленням. З метою обмеження об'єму відходів, що знищуються, необхідно створити можливість для їх вторинного використання, рециклінгу або іншої форми повернення до промислового обігу.

APLINGS APSAUSGA

Simbolis nurodo, kad suvartoti elektroniniai ir elektriniai įrenginiai turi būti selektyviai surenkami. Suvartoti elektriniai įrenginiai, – tai antrinės žaliavos – jų negalima išmesti į namų ūkio atliekų konteinerį, kadangi savo sudėtyje turi medžiagų pavojingų žmogaus sveikatai ir aplinkai! Kviečiame aktyviai bendradarbiauti ekonomiskame natūralių išteklių tvarkyme perduodant netinkamą vartoti įrangą į suvartotojų elektros įrenginių surinkimo punktą. Šalinamų atliekų kiekiui apriboti yra būtinas jų pakartotinis panaudojimas, reciklingas arba medžiagų atgavimas kitoje perdirbtose formoje.

VIDES AIZSARDŽĪBA

Simbols rāda izlietoto elektrisko un elektronisko iekārtu selektīvu savākšanu, Izlietotas elektriskas iekārtas ir atreizējās izejvielas – nevar būt izmestas ar mājaismniecības atkritumiem, jo satur substances, bīstamas cilvēku veselībai un videi! Lūdzam aktīvi palīdzēt saglabāt dabisku bagātību un sargāt vidi, pasniedzot izlietoto iekārtu izlietotas elektriskas ierīces savākšanas punktā. Lai ierobežot atkritumu daudzumu, tiem jābūt vēlēti izlietotiem, pārstrādātiem vai dabūtiem atpakaļ citā formā.

ОХРАНА ЖИВОТНОГО ПРОСТРІДІ

Symbol rāda izlietoto elektrisko un elektronisko iekārtu selektīvu savākšanu, Izlietotas elektriskas iekārtas ir atreizējās izejvielas – nevar būt izmestas ar mājaismniecības atkritumiem, jo satur substances, bīstamas cilvēku veselībai un videi! Lūdzam aktīvi palīdzēt saglabāt dabisku bagātību un sargāt vidi, pasniedzot izlietoto iekārtu izlietotas elektriskas ierīces savākšanas punktā. Lai ierobežot atkritumu daudzumu, tiem jābūt vēlēti izlietotiem, pārstrādātiem vai dabūtiem atpakaļ citā formā.

ОХРАНА ЖИВОТНОГО ПРОСТРЕДИА

Symbol poukazuje na nutnosť separovaného zberu opotrebovaných elektrických a elektronických zariadení. Opatrebované elektrické zariadenia sú zdrojom druhotných surovín – je zakázané vyhadzovať ich do kontajnerov na komunálny odpad, nakoľko obsahujú látky nebezpečné ľudskému zdraviu a životnému prostrediu! Prosíme o aktívnu pomoc pri úsporném hospodárení s prírodnými zdrojmi a ochrane životného prostredia tým, že odevzdáte použité zariadenie do sberného strediska použitých elektrických zariadení. Aby sa obmedzilo množstvo odpadů, je nevyhnutné jejich opětovné využití, recyklace nebo jiná forma regenerace.

КӨРНӨЙЗӨТӨДЕЛЕМ

A használt elektromos és elektronikus eszközök szelektív gyűjtésére vonatkozó jelzés: A használt elektromos berendezések újrafelhasználható nyersanyagok – nem szabad őket a háztartási hulladékokkal kidobni, mivel az emberi egészségre és a környezetre veszélyes anyagokat tartalmaznak! Kérjük, hogy aktívan segítsen a természeti forrásokkal való aktív gazdálkodás az elhasznált berendezéseknek a tonkrement elektromos berendezéseket gyűjtő pontra történő beszállításával. Ahhoz, hogy megemlessen a hulladékok mennyiségének csökkentése érdekében szükséges a berendezések ismételt vagy újra felhasználása, illetve azoknak más formában történő visszanyerése.

PROTEJAREA MEDIULUI

Simbolul adunării selective a utilajelor electrice și electronice. Utilajele electrice uzate sunt materie primă repetată – este interzisă aruncarea lor la gunoi, deoarece conțin substanțe dăunătoare sănătății omenești cât și dăunătoare mediului! Vă rugăm deci să aveți o atitudine activă în ceace privește gospodăria economică a resurselor naturale și protejarea mediului natural prin predarea utilajului uzat la punctul care se ocupă de asemenea utilaje electrice uzate. Pentru a limita cantitățile deșeurilor eliminate este necesară întrebuințarea lor din nou , prin reciclind sau recuperarea în altă formă.

PROTECCIÓN DEL MEDIO AMBIENTE

El símbolo que indica la recolección selectiva de los aparatos eléctricos y electrónicos usados. ¡Aparatos eléctricos y electrónicos usados son reciclados – se prohíbe tirarlos en contenedores de desechos domésticos, ya que contienen sustancias peligrosas para la salud humana y para el medio ambiente! Les pedimos su participación en la tarea de la protección y de los recursos naturales y del medio ambiente, llevando los aparatos usados a los puntos de almacenamiento de aparatos eléctricos usados. Con el fin de reducir la cantidad de los desechos, es menester utilizarlos de nuevo, reciclarlos o recuperarlos de otra manera.

PROTECTION DE L'ENVIRONNEMENT

Le symbole qui indique la collecte sélective des déchets d'équipements électriques et électroniques. Les dispositifs électriques usés sont des matières recyclables – il est interdit de les jeter dans des récipients pour des ordures ménagères car ils contiennent des substances nocives pour la santé humaine et l'environnement ! Nous vous prions de nous aider à soutenir activement la gestion rentable des ressources naturelles et à protéger l'environnement naturel en rendant le dispositif usé au point de stockage des dispositifs électriques usés. Pour réduire la quantité de déchets éliminés il est nécessaire de les réutiliser, de les recycler ou de les récupérer sous une autre forme.

TUTELA DELL'AMBIENTE

Simbolo della raccolta selezionata dei prodotti elettrici ed elettronici fuori uso. I dispositivi elettrici fuori uso sono rifiuti riciclabili - non vanno buttati in contenitori per rifiuti domestici, in quanto contengono sostanze pericolose per la salute e l'ambiente! Agite attivamente a favore della gestione economica delle risorse naturali e a favore della protezione dell'ambiente, consegnando gli utensili fuori uso ai centri di raccolta. Per ridurre la quantità dei rifiuti buttati, è necessario che siano riusati, riciclati o recuperati in qualsiasi modo.

BESCHERMING VAN HET MILIEU

Het symbool wijst op de selectieve inzameling van oude elektrische en elektronische apparatuur. Verbruikte elektrische apparaten kunnen worden gerecycled. Het is verboden dit bij het huishoudelijk afval te gooien aangezien dit stoffen bevat die schadelijk kunnen zijn voor de gezondheid en voor het milieu! Wij vragen u actief bij te dragen de economische natuurlijke hulpbronnen te besparen en het milieu te beschermen door deze gebruikte apparaten in te leveren bij een speciaal punt dat hiervoor is bestemd. Om de verwijdering van afvalstoffen te verminderen is hergebruik, recycling of het op een andere wijze herstellen noodzakelijk.

Η ΠΡΟΣΤΑΣΙΑ ΤΩΝ ΠΕΡΙΒΑΛΛΟΝΤΩΝ

Ο σύμβολο που υποδεικνύει την επιλεκτική συλλογή του αναλωμένου εξοπλισμού ηλεκτρικού και ηλεκτρονικού. Ο αναλωμένος ηλεκτρικός εξοπλισμός είναι ανακυκλώσιμο υλικό – δεν πρέπει να πετάγεται στον κοινό κάδο σκουπίδιών, διότι περιέχει συστατικά επικίνδυνα για την ανθρώπινη υγεία και το περιβάλλον! Παρακαλούμε να βοηθήτε δραστήια στην εξοικονομημένη διαχείριση των φυσικών πόρων και την προστασία του φυσικού περιβάλλοντος μέσω της παράδοσης της αναλωμένης συσκευής στο σημείο διάθεσης των αναλωμένων ηλεκτρικών συσκευών. Για να περιορίσετε την ποσότητα των αφαιρούμενων απόβλητων είναι απαραίτητη η εκ νέου χρήση τους, η ανακύκλωση ή ανακύκλωση σε άλλη μορφή.

CHARAKTERYSTYKA PRODUKTU

Mieszarka do zapraw jest elektronarzędziem które umożliwia szybkie i dokładne mieszanie zapraw, farb, klejów oraz innych płynnych mas budowlanych. Regulacja prędkości obrotowej oraz możliwość wymiany mieszadła zapewnia łatwe dostosowanie charakterystyki pracy do mieszanej masy. Prawidłowa, niezawodna i bezpieczna praca narzędzia zależna jest od właściwej eksploatacji, dlatego:

Przed przystąpieniem do pracy z narzędziem należy przeczytać całą instrukcję i zachować ją.

Za szkody powstałe w wyniku nie przestrzegania przepisów bezpieczeństwa i zaleceń niniejszej instrukcji dostawca nie ponosi odpowiedzialności.

WYPOSAŻENIE PRODUKTU

Produkt jest dostarczany w stanie kompletnym, jednak przed rozpoczęciem pracy należy dokonać czynności montażowych opisanych w dalszej części instrukcji.

PARAMETRY TECHNICZNE

Parametr	Jednostka miary	Wartość
Numer katalogowy		78854
Napięcie znamionowe	[V~]	220 – 240
Częstotliwość znamionowa	[Hz]	50/60 Hz
Moc znamionowa	[W]	1200
Klasa izolacji		II
Obroty znamionowe	[min ⁻¹]	0 – 680
Mocowanie mieszadła		M14
Maks. średnica mieszadła	[mm]	120
Poziom hałasu		
ciśnienie akustyczne L _{pa}	[dB(A)]	92 ± 3
moc akustyczna L _{wa}	[dB(A)]	103 ± 3
Poziom drgań	[m/s ²]	2,874 ± 1,5
Stopień ochrony		IP20
Masa	[kg]	3,4

OGÓLNE WARUNKI BEZPIECZEŃSTWA

UWAGA! Przeczytać wszystkie poniższe instrukcje. Nieprzestrzeganie ich może prowadzić do porażenia elektrycznego, pożaru albo do uszkodzeń ciała. Pojęcie „narzędzie elektryczne” użyte w instrukcjach odnosi się do wszystkich narzędzi napędzanych prądem elektrycznym zarówno przewodowych jak i bezprzewodowych.

PRZESTRZEGAĆ PONIŻSZYCH INSTRUKCJI

Miejsce pracy

Miejsce pracy należy utrzymywać dobrze oświetlone i w czystości. Nieporządek i słabe oświetlenie mogą być przyczynami wypadków.

Nie należy pracować narzędziami elektrycznymi w środowisku o zwiększonym ryzyku wybuchu, zawierającym palne ciecze, gazy lub opary. Narzędzia elektryczne generują iskry, które mogą spowodować pożar w kontakcie z palnymi gazami lub oparami.

Nie należy dopuszczać dzieci i osób postronnych do miejsca pracy. Utrata koncentracji może spowodować utratę kontroli nad narzędziem.

Bezpieczeństwo elektryczne

Wtyczka przewodu elektrycznego musi pasować do gniazdka sieciowego. Nie wolno modyfikować wtyczki. Nie wolno stosować żadnych adapterów w celu przystosowania wtyczki do gniazdka. Niemodyfikowana wtyczka pasująca do gniazdka zmniejsza ryzyko porażenia prądem elektrycznym.

Unikać kontaktu z uziemionymi powierzchniami takimi jak rury, grzejniki i chłodziarki. Uziemienie ciała zwiększa ryzyko porażenia prądem elektrycznym.

Nie należy narażać narzędzi elektrycznych na kontakt z opadami atmosferycznymi lub wilgocią. Woda i wilgoć, która dostanie się do wnętrza narzędzia elektrycznego zwiększa ryzyko porażenia prądem elektrycznym.

Nie przeciążać kabla zasilającego. Nie używać kabla zasilającego do noszenia, podłączania i odłączania wtyczki od gni-

azdka sieciowego. Unikać kontaktu kabla zasilającego z ciepłem, olejami, ostrymi krawędziami i ruchomymi elementami. Uszkodzenie kabla zasilającego zwiększa ryzyko porażenia prądem elektrycznym.

W przypadku pracy poza pomieszczeniami zamkniętymi należy używać przedłużaczy przeznaczonych do pracy poza pomieszczeniami zamkniętymi. Użycie odpowiedniego przedłużacza zmniejsza ryzyko porażenia prądem elektrycznym.

W przypadku, gdy używanie elektronarzędzia w środowisku wilgotnym jest nieuniknione, jako ochronę przed napięciem zasilania należy stosować urządzenie różnicowoprądowe (RCD). Zastosowanie RCD zmniejsza ryzyko porażania prądem elektrycznym.

Bezpieczeństwo osobiste

Przystępuj do pracy w dobrej kondycji fizycznej i psychicznej. Zwracaj uwagę na to, co robisz. Nie pracuj będąc zmęczonym lub pod wpływem leków lub alkoholu. Nawet chwila nieuwagi podczas pracy może prowadzić do poważnych obrażeń ciała.

Używaj środków ochrony osobistej. Zawsze zakładaj gogle ochronne. Stosowanie środków ochrony osobistej, takich jak maski przeciwpylowe, obuwie ochronne, kaski i ochronniki słuchu zmniejszają ryzyko poważnych obrażeń ciała.

Unikaj przypadkowego włączenia narzędzia. Upewnij się, że włącznik elektryczny jest w pozycji „wyłączony” przed podłączeniem narzędzia do sieci elektroenergetycznej. Trzymanie narzędzia z palcem na włączniku lub podłączanie narzędzia elektrycznego, gdy włącznik jest w pozycji „włączony” może prowadzić do poważnych obrażeń ciała.

Przed włączeniem narzędzia elektrycznego usuń wszelkie klucze i inne narzędzia, które zostały użyte do jego regulacji. Klucz pozostawiony na obracających się elementach narzędzia może prowadzić do poważnych obrażeń ciała.

Utrzymuj równowagę. Przez cały czas utrzymuj odpowiednią postawę. Pozwoli to na łatwiejsze zapanowanie nad narzędziem elektrycznym w przypadku niespodziewanych sytuacji podczas pracy.

Stosuj odzież ochronną. Nie zakładaj luźnej odzieży i biżuterii. Utrzymuj włosy, odzież i rękawice robocze z dala od ruchomych części narzędzia elektrycznego. Luźna odzież, biżuteria lub długie włosy mogą zaczepić o ruchome części narzędzia.

Stosuj odciąg pyłu lub pojemniki na pył, jeśli narzędzie jest w takie wyposażone. Zadbaj o to, aby je poprawnie podłączyć. Użycie odciągu pyłu zmniejsza ryzyko poważnych obrażeń ciała.

Użytkowanie narzędzia elektrycznego

Nie przeciążaj narzędzia elektrycznego. Używaj narzędzia właściwego do danej pracy. Odpowiedni dobór narzędzia do danej pracy, zapewni wydajniejszą i bezpieczniejszą pracę.

Nie używaj narzędzia elektrycznego, jeśli nie działa jego włącznik sieciowy. Narzędzie, które nie daje się kontrolować za pomocą włącznika sieciowego jest niebezpieczne i należy je oddać do naprawy.

Odłącz wtyczkę od gniazdka zasilającego przed regulacją, wymianą akcesoriów lub przechowywaniem narzędzia. Pozwoli to na uniknięcie przypadkowego włączenia narzędzia elektrycznego.

Przechowuj narzędzie w miejscu niedostępnym dla dzieci. Nie pozwól pracować osobom nieprzeszkolonym w zakresie obsługi narzędzia. Narzędzie elektryczne może być niebezpieczne w rękach nieprzeszkolonej obsługi.

Zapewnij właściwą konserwację narzędzia. Sprawdzaj narzędzie pod kątem niedopasowań i luzów ruchomych części. Sprawdź czy jakikolwiek element narzędzia nie jest uszkodzony. W przypadku wykrycia usterek należy je naprawić przed użyciem narzędzia elektrycznego. Wiele wypadków jest spowodowanych przez niewłaściwie konserwowane narzędzia.

Narzędzia tnące należy utrzymywać czyste i naostrzone. Właściwie konserwowane narzędzia tnące jest łatwiej kontrolować podczas pracy.

Stosuj narzędzia elektryczne i akcesoria zgodnie z powyższymi instrukcjami. Stosuj narzędzia zgodnie z przeznaczeniem biorąc pod uwagę rodzaj i warunki pracy. Stosowanie narzędzi do innej pracy niż zostały zaprojektowane może zwiększyć ryzyko powstawania niebezpiecznych sytuacji.

Naprawy

Naprawiaj narzędzie tylko w uprawnionych do tego zakładach, używających tylko oryginalnych części zamiennych. Zapewni to właściwe bezpieczeństwo pracy narzędzia elektrycznego.

DODATKOWE INSTRUKCJE BEZPIECZEŃSTWA

Nie stosować produktu w innym charakterze niż mieszarka do zapraw, farb oraz innych płynnych mas budowlanych. Nie montować do mieszarki innych akcesoriów niż mieszadła, np. tarcz szlifierskich, polerskich, wiertel itp. Nie wykorzystywać mieszarki do mieszania sypkich produktów.

Wszystkie akcesoria montowane do mieszarki mieszarki muszą mieć maksymalną prędkość obrotową większą niż prędkość znamionowa produktu. Zabronione jest stosowanie akcesoriów o maksymalnej dopuszczalnej prędkości obrotowej mniejszej niż znamionowa prędkość obrotowa produktu.

Nie wolno stosować mieszadeł uszkodzonych. W przypadku zauważenia pęknięć lub wygięcia trzpienia mieszadła należy zastąpić je mieszadłem wolnym od wad. Sprawdzać stan akcesoriów oraz produktu przed każdym uruchomieniem.

Stosować mieszadła przeznaczone do pracy z danym typem materiału do mieszania.

Rozmiar gwintu mocującego mieszadła musi być tak jak gwint mocujący w mieszarce. Nie wolno stosować elementów redukcyjnych w celu montażu mieszadła w narzędziu. Zabronione jest przerabianie mocowania mieszarki lub mocowania akcesoriów

w celu dostosowania do siebie. W celu upewnienia się, że mieszadło jest poprawnie zamocowane, uruchomić mieszarkę bez obciążenia na 30 sekund w pozycji bezpiecznej. Gdy wystąpią nadmierne drgania lub inne objawy nieprawidłowej pracy lub uszkodzenia, natychmiast zatrzymać urządzenie i sprawdzić poprawność montażu. Podczas próbnego uruchomienia oraz podczas pracy należy kabel zasilający trzymać z dala od mieszadła. Uchroni to kabel zasilający przed pochwyceniem przez mieszadło, co może prowadzić do obrażeń i/ lub porażenia prądem.

Zapewnić drożność otworów wentylacyjnych. Jeśli to konieczne odłączyć produkt od zasilania przez wyciągnięcie wtyczki z gniazdka i oczyścić narzędzie z pyłu. Nie stosować do tego metalowych przedmiotów.

Zawsze stosować okulary ochronnych i ochronników słuchu. Inne środki ochrony osobistej takie jak maski przeciwpyłowe, rękawice, kaski, fartuchy powinny być zakładane. Długie włosy powinny być upięte.

Po wyłączeniu narzędzia mieszadło przez jakiś czas jeszcze wiruje.

Zachować uwagę, aby mieszadło nie zaczepiło i/ lub pochwyciło części garderoby lub włosy. W tym celu należy zachować szczególną ostrożność podczas włączania jak i pracy narzędziem.

OBSŁUGA NARZĘDZIA

Przed rozpoczęciem pracy należy sprawdzić czy obudowa oraz przewód przyłączeniowy z wtyczką nie są uszkodzone. W przypadku stwierdzenia uszkodzeń zabrania się dalszej pracy.

Przygotowanie do pracy

Uwaga! Wszystkie czynności związane z mocowaniem i wymianą akcesoriów oraz regulacją obrotów itp. należy przeprowadzać przy wyłączonym napięciu zasilającym urządzenie, dlatego przed przystąpieniem do tych czynności: Wyciągnąć wtyczkę kabla zasilającego z gniazda sieciowego!

Montaż mieszadła (II)

Końcówkę mieszającą dokręcić za pomocą kluczy do trzpienia mieszadła. Połączenie dokręcić mocno i pewnie, tak by nie rozłączyło się samodzielnie podczas pracy.

Regulacja prędkości obrotowej (III)

Uwaga! Ze względu na umieszczenie pokrętki regulacji prędkości obrotowej na włączniku produktu, może dojść do przypadkowego uruchomienia produktu podczas regulacji. Dlatego regulację należy przeprowadzać zawsze przy odłączonej od gniazdka wtyczce kabla zasilającego.

Mieszarka wyposażona jest w płynną regulację obrotów w zakresie podanym w tabeli z danymi technicznymi. Prędkość obrotową należy dobrać w zależności od rodzaju mieszanego materiału. Prędkość obrotową należy zmniejszać wraz ze wzrostem gęstości masy. Podczas pracy należy cały czas obserwować mieszaną masę i zmieniać prędkość aby uniknąć rozchlapywania masy. Jeżeli nie jest się pewnym gęstości masy należy rozpocząć mieszanie przy najniższej prędkości obrotowej i zwiększyć ją w trakcie pracy.

Regulacja prędkości obrotowej odbywa się przez obrót pokrętki umieszczonego na włączniku produktu. Kierunku grubszej części strzałki powoduje zwiększenie prędkości obrotowej. Obrót w kierunku przeciwnym zmniejszenie prędkości obrotowej.

Uruchamianie i zatrzymywanie mieszarki

Uwaga! Przed każdym rozpoczęciem pracy należy dokonać próbnego uruchomienia na czas ok. 30 sekund. Próbnego uruchomienia powinno odbyć się bez mieszadła zanurzonego w masie do mieszania. W trakcie próbnego uruchomienia należy obserwować pracę mieszadła i mieszarki. Właściwą pracę można rozpocząć dopiero, gdy próbny rozruch nie wykaże żadnych objawów nieprawidłowej pracy takich, jak np. nadmierne drgania, nadmierny hałas czy podejrzany zapach.

Używać mieszadeł właściwych dla wykonywanej pracy. Zadbaj o to, aby trzpień mieszadła nie był wygięty.

Założyć odzież roboczą i środki ochrony wzroku i słuchu oraz inne środki ochrony osobistej wymagane przy pracy z danym materiałem.

Upewnić się, że włącznik narzędzia znajduje się w położeniu „wyłączony”, włożyć wtyczkę przewodu mieszarki do gniazda sieci elektrycznej.

Chwyć mieszarkę oburącz za uchwyty narzędzia.

Przyjmując pewną i stabilną postawę.

Zanurzyć mieszadło w mieszanym produkcie. Głowica mieszadła powinna znajdować się całkowicie pod powierzchnią mieszanego płynu. Pozwoli to uniknąć rozchlapywania mieszanego płynu.

Włączyć mieszarkę wciskając palcem włącznik elektryczny.

Wyłączenie mieszarki następuje po zwolnieniu nacisku na przycisk włącznika.

W przypadku długotrwałej pracy można wykorzystać blokadę włącznika. Aby uruchomić blokadę należy jednocześnie nacisnąć przycisk włącznika oraz przycisk blokady. W celu zwolnienia blokady należy nacisnąć przycisk włącznika.

W trakcie pracy należy unikać uderzania mieszadłem o ściany i dno pojemnika w którym odbywa się mieszanie. Nie opierać mieszadła o dno pojemnika. Nie trzymać mieszadła w jednej pozycji, przemieszczać je w pojemniku, zapewni to bardziej równomierne i szybsze mieszanie.

Uwaga! W przypadku zaobserwowania podejrzanych hałasów, trzasków, zapachu itp. natychmiast wyłączyć mieszarkę i wyciągnąć wtyczkę kabla zasilającego z gniazda sieci elektrycznej.

Konserwacja mieszadła

Zaleca się przeprowadzić konserwację mieszadła zaraz po zakończeniu pracy. Pozwoli to uniknąć zaschnięcia pozostałości mieszanej masy na mieszadle lub jego trzpieniu.

Przed rozpoczęciem oczyszczania mieszadła należy je zdemontować z mieszarki. Mieszadło należy oczyścić za pomocą rozpuszczalnika właściwego do mieszanej substancji. Po oczyszczeniu resztki rozpuszczalnika należy zmyć za pomocą wody i dokładnie osuszyć mieszadło. Podczas czyszczenia należy stosować środki ochrony osobistej właściwe dla pracy z daną substancją. Należy zapoznać się z informacjami dołączonymi do substancji.

Uwagi dodatkowe

Nie wolno dopuścić do przeciążenia narzędzia, temperatura powierzchni zewnętrznych nigdy nie może przekroczyć 60°C.

Po zakończonej pracy wyłączyć wyrzynarkę, wyjąć wtyczkę z gniazda sieci elektrycznej i dokonać konserwacji i oględzin.

Deklarowana, całkowita wartość drgań została zmierzona za pomocą standardowej metody badań i może być użyta do porównania jednego narzędzia z drugim. Deklarowana, całkowita wartość drgań może zostać użyta we wstępnej ocenie ekspozycji.

Uwaga! Emisja drgań podczas pracy narzędziem może się różnić od zadeklarowanej wartości, w zależności od sposobu użycia narzędzia.

Uwaga! Należy określić środki bezpieczeństwa mające chronić operatora, które są oparte na ocenie narażenia w rzeczywistych warunkach użytkowania (wliczając w to wszystkie części cyklu pracy, jak na przykład czas kiedy narzędzie jest wyłączone lub pracuje na biegu jałowym oraz czas aktywacji).

KONSERWACJA I PRZEGLĄDY

UWAGA! Przed przystąpieniem do regulacji, obsługi technicznej lub konserwacji wyciągnij wtyczkę narzędzia z gniazda sieci elektrycznej. Po zakończonej pracy należy sprawdzić stan techniczny elektronarzędzia poprzez oględziny zewnętrzne i ocenę: korpusu i rękojeści, przewodów elektrycznego z wtyczką i odgiętką, działania włącznika elektrycznego, drożności szczelin wentylacyjnych, iskrzenia szczotek, głośności pracy łożysk i przekładni, rozruchu i równomierności pracy. W okresie gwarancji użytkownik nie może demontować elektronarzędzi, ani wymieniać żadnych podzespołów lub części składowych, gdyż powoduje to utratę praw gwarancyjnych. Wszelkie nieprawidłowości obserwowane przy przeglądzie, lub w czasie pracy, są sygnałem do przeprowadzenia naprawy w punkcie serwisowym. Po zakończeniu pracy, obudowę, szczeliny wentylacyjne, przełączniki, rękojeść dodatkową i osłony należy oczyścić np. strumieniem powietrza (o ciśnieniu nie większym niż 0,3 MPa), pędzlem lub suchą szmatką bez użycia środków chemicznych i płynów czyszczących. Narzędzia i uchwyty oczyścić suchą czystą szmatką.

PRODUCT CHARACTERISTICS

A mortar mixer is a power tool allowing fast and accurate mixing of mortars, paints, adhesives and other liquid construction masses. Adjustment of rotational speed and possibility of replacing an agitator allows easy adapting the operating characteristics to type of mass to be mixed. Correct, reliable and safe operation of the product depends on proper operation, therefore:

Before starting the work with this tool, please read this manual and keep it properly.

The supplier does not assume any liability for damages resulting from failure to follow safety regulations and recommendations specified in this manual.

PRODUCT ACCESSORIES

The product is supplied as complete, however, prior to work make the assembly described in later part of this manual.

TECHNICAL PARAMETERS

Parameter	Measuring unit	Value
Catalogue number		78854
Rated voltage	[V~]	220 – 240
Rated frequency	[Hz]	50/60 Hz
Rated power	[W]	1200
Insulation class		II
Rated rpm	[min ⁻¹]	0 – 680
Mixer mounting		M14
Max. mixer diameter	[mm]	120
Noise level		
Acoustic pressure L _{pa}	[dB(A)]	92 ± 3
Acoustic power L _{wa}	[dB(A)]	103 ± 3
Vibration level	[m/s ²]	2.874 ± 1.5
Protection class		IP20
Weight	[kg]	3.4

GENERAL SAFETY CONDITIONS

NOTE! Get acquainted with all the instructions below. Failure to observe them may lead to an electric shock, fire or injuries. The notion of electric tool used in the instructions applies to all the tools which are powered with electric current, both wire tools and wireless ones.

OBSERVE THE FOLLOWING INSTRUCTIONS

Place of work

The place of work must be properly illuminated and clean. Disorder and poor illumination may be a cause of accidents.

Do not work with electric tools in explosive environments, or those which contain inflammable liquids, gases or vapours.

Electric tools generate sparks, which may cause a fire in case of contact with inflammable gases or vapours.

Do not allow children and outsiders to the place of work. A lack of concentration may result in a loss of control over the tool.

Electric safety

The plug of the power supply cable must fit the mains socket. Do not modify the plug. Do not use any adapters whatsoever in order to adapt the plug to the socket. Unmodified plug which fits the socket reduces the risk of an electric shock.

Avoid contact with grounded surfaces, such as pipes, heaters and refrigerators. Grounding of the body increases the risk of an electric shock.

Do not expose electric tools to precipitation or humidity. Water and humidity which gets into the electric tool increases the risk of an electric shock.

Do not overload the power supply cable. Do not use the power supply cable in order to carry the tool or to connect and disconnect the plug from the mains socket. Avoid contact of the power supply cable with heat, oils, sharp tools and moving elements. Damage to the power supply cable increases the risk of an electric shock.

In case work is realised outside closed areas, it is necessary to use extension cords designed for applications outside closed areas. Using a correct extension cord permits to reduce the risk of an electric shock.

If operating a power tool in a damp location is unavoidable, use a residual current device (RCD) protected supply. Use of an RCD reduces the risk of electric shock.

Personal safety

Commence work in good physical and psychological conditions. Pay attention to what you do. Do not work if you are tired or under effects of medicines or alcohol. Even a moment's inattention during work may lead to serious injuries.

Always use individual means of protection. Always wear goggles. Using individual means of protection, such as dust-masks, protective shoes, helmets and hearing protections permits to reduce the risk of serious injuries.

Avoid accidental activation of the tool. Make sure the switch is in the OFF position, before you connect the tool to the mains. Holding the tool with a finger on the switch or connecting an electric tool when the switch is in the ON position may lead to serious injuries.

Before you turn an electric tool on remove all the spanners and other tools, which have been used for adjustments. A spanner left on rotating elements of the tool may lead to serious injuries.

Keep your balance. Maintain an appropriate position. It will permit to control the electric tool in case of unpredicted situations during its operation.

Use protective clothes. Do not wear loose clothes or jewellery. Keep your hair, clothes and gloves away from moving elements of the electric tool. Loose clothes, jewellery or long hair may get caught on moving elements of the tool.

Use dust extractors or dust containers, if the tool is equipped with any. Make sure they are properly connected. Using of dust extractors permits to reduce the risk of serious injuries.

Operation of the electric tool

Do not overload the electric tool. Use a proper tool for the given purpose. A correct selection of the tool for the given work will result in a more efficient and safer work.

Do not use the electric tool if the switch is not functioning properly. A tool which may not be controlled by means of a switch is dangerous and must be repaired.

Disconnect the plug from the mains socket before any adjustment, replacement of accessories or storage of the tool. It will permit to avoid accidental activation of the electric tool.

Store the tool away from children. Do not allow untrained persons to operate the tool. An electric tool may be dangerous in hands of an untrained person.

Make sure the tool is properly maintained. Check the tool in order to detects any unfitting or loose moving elements. Check whether the elements of the tool are not damaged. In case any damaged elements of the tool are detected, they must be repaired before the electric tool is operated. Many accidents are caused by improper maintenance of tools.

Cutting tools must be sharp and clean. Properly maintained cutting tools are easier to control during work.

Use electric tools and accessories in accordance with the aforementioned instructions. Use the tool in accordance with its purpose, taking into account the kind and conditions of work. Should the tool be used for other applications than the ones it has been designed for, the risk of a dangerous situation increases.

Repairs

The tool may be repaired only by authorised service centres, which must use solely original spare parts. It will guarantee a proper level of safety of operation of the electric tool.

ADDITIONAL SAFETY INSTRUCTIONS

Do not use the product for other purposes than mixing mortars, paints and other liquid construction masses. Do not assemble with a mixer other accessories than agitator, e.g. nog plates, polishers, drills etc. Do not use mixer for mixing powdery products.

All accessories mounted with mixer must have maximum rotational speed not higher than rated speed of the product. It is forbidden to use accessories of maximum permissible rotational speed lower than rated speed of the product.

Do not use defective agitators. If any cracks or bends of the mixer's spindle are found, it should be replaced with an agitator free from defects. Check the condition of accessories and the product before each start.

Use agitators designed for particular type of material to be mixed.

Size of agitator's clamping thread must be the same as the clamping thread in the mixer. It is forbidden to use downsizing elements to fix the agitator in the tool. It is forbidden to remake mixer mounting or mounting of accessories to adjust them to each other. To make sure that the agitator is properly fixed, start the mixer without load for 30 seconds in safe position. In case of excessive oscillations or other symptoms of improper operation or defect, immediately stop the device and check the correctness of assembly. During trial start and during operation, a power cable should be kept away from the mixer. This will prevent the power cable from being seized by the mixer which may lead to injuries and/or electric shock.

Provide patency of ventilation slats. If it is necessary, disconnect the product from power supply by removing the plug from mains socket and clean the tool of dust. Do not use metal objects for this purpose.

Always wear protective goggles and ear protectors. Other personal safety equipment such as anti-dust masks, gloves, helmets, aprons should be worn. Long hair should be pinned up.

After switching off the tool, agitator is still rotating for a while.

Pay attention to prevent the agitator from hooking and/or seizing elements of clothes or hair. To this end, keep special care when switching in and operating the tool.

TOOL HANDLING

Before starting the work make sure that the housing and connecting cable with a plug are not damaged. Should any damage was found, it is forbidden to continue the work.

Preparation to work

Warning! All actions associated with fixing and replacing of accessories, and adjustment of rotational speed etc. should be carried out with the power supply off, so prior to these actions: Pull out the plug of power cable from the mains socket!

Assembly of agitator (II)

Tighten the agitator's tip using spanners for mixer's spindle. The connector to be tighten firmly to prevent its spontaneous disconnection during operation.

Adjustment of rotational speed (III)

Warning! Due to the fact that the rotational speed control knob is placed on the product's switch, it may lead to accidental start of the product during the adjustment. That is why the adjustment should be done with power cord plug disconnected from a mains socket.

The mixer is fitted with smooth rotation adjustment within range specified in the table with technical data. Rotational speed should be selected depending on the type of material to be mixed. Rotational speed should be lowered along with increase in density of mass. It is required to observe the mass that is being mixed during the work and change the speed to avoid mass sloshing. If you are not sure about the mass density, begin mixing at the lowest rotational speed and increase it gradually.

The adjustment of rotational speed is done by turning a knob placed on the product's switch. Direction marked with the thicker part of arrow indicates rotational speed increase. Turning in opposite direction lowers the rotational speed.

Starting and stopping the mixer

Note! Prior to each start of operation, make a trial start for approx. 30 seconds. Trial start should be done without agitator submerged in the mass to be mixed. During trial start, please observe the operation of the agitator and the mixer. Proper work may be started provided no symptoms of improper operation such as e.g. excessive oscillations, excessive noise or queer odour were found during the trial start-up.

Use agitators appropriate for the specific job. Make sure that the swindle is not bent.

Take on working clothes as well as eye and ear protectors, and other personal safety equipment required when working with particular material.

Make sure, that the switch of the tool remains in "off" position, insert the plug of mixer's power cable to mains socket.

Grab both mixer's grip handles with your hands.

Adopt a firm and stable posture.

Immerse the agitator in product to be mixed. Agitator's head should stay completely under the surface of the liquid being mixed. This will prevent sloshing of liquid being mixed.

Turn on the mixer by pressing on the electric switch with a finger.

Mixer's switching off takes place after release of pressure on switch button.

In the event of long lasting operation you may use the switch lock. To enable the lock press the switch button and switch lock at the same time. To release the lock press the switch button.

During the work avoid hitting the agitator against walls and bottom of container in which mixing is being carried out. Do not lean the agitator against bottom of container. Do not keep the agitator in one position, displace it within the container, this will ensure more homogenous and faster mixing.

Note! If any suspicious noise, crackles, odour, etc. were observed, immediately switch off the mixer and pull the plug out of the mains.

Mixer maintenance

It is recommended to carry out maintenance of the agitator immediately after the work. This will prevent residues of mass being mixed from drying on the agitator or its swindle.

Prior to agitator cleaning, it should be dismantled from the mixer. The agitator to be cleaned using solvent for particular substance that has been mixed. After the cleaning, solvent's residues should be washed away with water and then the agitator should be thoroughly dried out. While cleaning, use personal safety equipment relevant for work with particular substance. Carefully read instructions attached to this substance.

Additional notes

Do not overload the tool, temperature of outside surfaces can never exceed 60 °C.

After completed work, turn off the mixer, unplug the tool from the mains socket and carry out the maintenance and inspection.

Declared total value of vibration was measured by means of standardized test method and can be used to compare one tool with

the other. Declared total value of vibration can be used in the initial exposure assessment.

Note! Emission of vibration when working with the tool may vary from the declared value, depending on how the tool is used.

Note! Determine safety measures to protect the operator, which are based on assessment of risk under real operating conditions (including all phases of work cycle, such as for example the time when the device is switched off or idling period and activation time).

MAINTENANCE AND OVERHAUL

ATTENTION! Before any adjustment, technical service or maintenance operations unplug the tool. Once the operations have been finished, the technical conditions of the tool must be assessed by means of external evaluation and inspection of the following elements: body and handle, conductor with a plug and deflection, functioning of the electric switch, patency of ventilation slots, sparking of brushes, noise level of functioning of bearings and gears, start-up and smoothness of operation. During the guarantee period, the user cannot dismantle the electric tools or change any sub-assemblies or elements, since it will cancel any guarantee rights. All irregularities detected at overhaul or during functioning of the tools are a signal to have the tool repaired at a service shop. Once the functioning has been concluded, the casing, ventilation slots, switches, additional handle and protections must be cleansed with a stream of air (at a pressure not exceeding 0.3 MPa), with a brush or a cloth without any chemical substances or cleaning liquids. Tools and handles must be cleansed with a clean cloth.

PRODUKTBESCHREIBUNG

Mit der elektrischen Mörtelmaschine können Mörtel, Farben, Kleber sowie andere flüssige Baustoffe schnell und gründlich verrührt werden. Mit der Drehzahleinstellung und einem wechselfreundlichen Rührwerk können die Betriebsparameter an den jeweiligen Stoff angepasst werden. Der korrekte, zuverlässige und sichere Werkzeugbetrieb setzt eine fachmännische Bedienung voraus, deshalb:

diese Anleitung vor Arbeitsbeginn gründlich lesen und sicher aufbewahren.

Der Lieferant kann nicht für Schäden haftbar gemacht werden, die infolge der Nichtbeachtung der Sicherheitsvorschriften und der Empfehlungen in dieser Anleitung entstehen.

ZUBEHÖR

Das Produkt wird komplett geliefert, vor Einsatzbeginn sind jedoch einige, weiter in dieser Anleitung beschriebene Montageeinträge erforderlich.

TECHNISCHE DATEN

Parameter	ME	Wert
Katalog-Nr.		78854
Nennspannung	[V~]	220 – 240
Nennfrequenz	[Hz]	50/60 Hz
Nennleistung	[W]	1200
Isolationsklasse		II
Nennndrehzahl	[min ⁻¹]	0 – 680
Rührwerksaufnahme		M14
Rührwerksdurchmesser, max.	[mm]	120
Lärmpegel		
Schalldruckpegel L _{pa}	[dB (A)]	92 ± 3
Schalleistung L _{wa}	[dB (A)]	103 ± 3
Vibrationspegel	[m/s ²]	2,874 ± 1,5
Schutzgrad		IP20
Gewicht	[kg]	3,4

ALLGEMEINE SICHERHEITSBEDINGUNGEN

ACHTUNG! Die nachstehenden Anweisungen durchlesen. Die Nichteinhaltung der nachstehenden Anweisungen kann einen elektrischen Schlag, Brand oder Körperverletzungen führen. Der Begriff „Elektrowerkzeug“ bezieht sich auf alle mit dem elektrischen Strom angetriebenen Werkzeuge sowohl mit der Netzleitung als auch ohne Netzleitung.

DIE NACHSTEHENDEN ANWEISUNGEN EINHALTEN!

Arbeitsplatz

Der Arbeitsplatz soll gut beleuchtet sein und in der Sauberkeit gehalten werden. Das Durcheinander und nicht ausreichende Beleuchtung können Arbeitsunfälle verursachen.

Die Elektrowerkzeuge dürfen in der Umgebung mit erhöhter Explosionsgefahr, oder brennbaren Flüssigkeiten Gasen oder Dunste nicht verwendet werden. Die Elektrowerkzeuge erzeugen Funken, die in Berührung mit brennbaren Gasen oder Dunsten Brand verursachen können.

Kindern und unbefugte Personen fern von dem Arbeitsplatz halten. Die Konzentrationsschwäche kann zum Verlieren des Beherrschens über dem Werkzeug führen.

Elektrische Sicherheit

Leitungsstecker muss an die Netzsteckdose passen. Der Stecker darf nicht modifiziert werden. Keine Adapter zur Anpassung des Leitungssteckers an die Netzsteckdose verwenden. Der nicht modifizierte Leitungsstecker, der genau an die Netzsteckdose passt vermindert die Gefahr des elektrischen Schlages.

Den Kontakt mit geerdeten Flächen wie Rohre, Heizkörper, Kühlschränke vermeiden. Die Körpererdung erhöht das Risiko des elektrischen Schlages. Die Elektrowerkzeuge dürfen dem Einfluss von atmosphärischen Niederschlägen oder Der Feuchtigkeit nicht ausgesetzt werden. Wasser und Feuchtigkeit, die in das Innere des Elektrowerkzeuges eindringen, erhöhen die Gefahr des elektrischen Schlages.

Den Netzkabel nicht überlasten. Die Netzkabel nicht zum Tragen, Abschalten und Einschalten des Leitungssteckers zum

Netzsteckdose verwenden. Den Kontakt des Leitungskabels mit der Wärme, Öl, scharfen Kanten und beweglichen Teilen vermeiden. Beschädigung des Leitungskabels erhöht die Gefahr des elektrischen Schlages.
Be idem Einsatz außerhalb der geschlossener Räume sollen für Außen geeignete Verlängerungsschnüre verwendet werden. Die Verwendung der geeigneten Verlängerungsschnüre vermindert die Gefahr des elektrischen Schlages.
In dem Fall, wenn der Einsatz des Elektrowerkzeuges in einem feuchten Umfeld unvermeidlich ist, dann muss man als Schutz vor der Spannung der Stromversorgung ein Differentialstromgerät (RCD) verwenden. Die Anwendung des RCD verringert das Risiko eines elektrischen Stromschlages.

Personensicherheit

Bei Arbeit soll bei guter körperlicher und geistlicher Verfassung ausgeführt werden. Immer darauf achten was gemacht wird. Die Arbeit darf nicht bei der Ermüdung oder unter Einfluss von Alkohol oder Medikamenten ausgeführt werden. Sogar eine momentane Unaufmerksamkeit während der Arbeit kann zu ernsthaften Körperverletzungen führen.

Die persönlichen Schutzmittel verwenden. Immer die Schutzbrille tragen. Die Verwendung von persönlichen Schutzmitteln wie Staubmasken, Schutzschuhe, Helme und Gehörschutz vermindern die Gefahr der ernsthaften Körperverletzungen.

Das zufällige Einschalten des Elektrowerkzeuges vermeiden. Bitte prüfen ob der Schalter in der Stellung „AUS“ steht bevor das Elektrowerkzeug an das elektrische Netz angeschlossen wird. Das Halten der Finger auf dem Schalter oder Anschluss des Elektrowerkzeuges bei dem eingeschalteten Schalter kann zu ernsthaften Körperverletzungen führen.

Vor Einschalten des Elektrowerkzeuges sollen alle Schlüssel und Werkzeuge entfernt werden, die zur Einstellung verwendet worden waren. Der an den beweglichen Teilen des Werkzeuges hintergelassene Schlüssel kann ernsthafte Körperverletzungen herbeiführen.

Gleichgewicht halten. Durch die ganze Zeit entsprechende Arbeitsstellung einnehmen. Dadurch lässt sich das Elektrowerkzeug in den unerwarteten Nottfällen bei der Arbeit leichter beherrschen.

Schutzkleidung tragen. Keine lose Kleidung oder Schmuck tragen. Haare, Kleidung und Arbeitshandschuhe fern von den beweglichen Teilen des Elektrowerkzeuges halten. Lose Kleidung, Schmuck oder lange Haare können an die bewegliche Teile des Elektrowerkzeuges anhaften.

Staubabsaugung oder Staubbehälter verwenden falls das Werkzeug damit ausgestattet wird. Bitte sorgen Sie dafür damit sie sachgemäß angeschlossen sind. Verwendung der Staubabsaugung vermindert die Gefahr der ernsthaften Körperverletzungen.

Verwendung des Elektrowerkzeuges

Das Elektrowerkzeug nicht überlasten. Das zur ausführende Aufgabe geeignete Werkzeug verwenden. Entsprechende Auswahl des Werkzeuges gewährleistet eine leistungsfähige und sichere Arbeit.

Das Werkzeug darf nicht verwendet werden, falls der Netzschalter nicht funktioniert. Das Werkzeug, welches sich mit dem Schalter nicht kontrollieren lässt, ist gefährlich und soll zur Reparatur geliefert werden.

Den Leitungsstecker von der Netzsteckdose herausziehen wenn das Werkzeug eingestellt oder Zubehör ausgetauscht bzw. das Werkzeug aufbewahrt wird. Dadurch wird das zufällige Einschalten des Elektrowerkzeuges vermieden.

Das Elektrowerkzeug vor den Zutritt von Kindern schützen. Die bei der Bedienung des Werkzeuges nicht eingeschulten Personen dürfen das Werkzeug nicht verwenden. Das Elektrowerkzeug kann in den Händen der nicht geschulten Personen gefährlich sein.

Entsprechende Instandhaltung des Werkzeuges gewährleisten. Das Werkzeug auf nicht eingepasste Teile und Spiele der beweglichen Teile prüfen. Bitte überprüfen, ob irgendein Bestandteil des Werkzeuges nicht beschädigt ist. Die Störungen sollen vor dem Einsatz des Werkzeugen beseitigt werden. Viele Unfälle sind durch nicht sachgemäße Instandhaltung des Werkzeuges verursacht.

Schneidewerkzeuge sollten sauber und geschärft sein. Sachgemäß geschärfte Schneidewerkzeuge lassen sich besser während der Arbeit kontrollieren.

Bei Elektrowerkzeuge und Zubehör gemäß der vorstehenden Anweisungen benutzen. Die Werkzeuge entsprechend der Aufgabe und die Arbeitsbedingungen einsetzen. Die nicht bestimmungsgemäße Verwendung des Werkzeuges kann das Risiko der Gefahren erhöhen.

Instandsetzungen

Die Werkzeuge sollen nur in den autorisierten Werkstätten bei der Verwendung der Originalersatzteile repariert werden. Dadurch wird die entsprechende Arbeitssicherheit des Elektrowerkzeuges gewährleistet.

ZUSÄTZLICHE SICHERHEITANWEISUNGEN

Produkt ausschließlich zum Verrühren von Mörteln, Farben sowie anderen flüssigen Baustoffen einsetzen. Keine anderen Zubehörteile, wie bspw. Schleif- oder Polierscheiben, Bohrer usw., als Rührwerke einbauen. Mörtelmaschine nicht zum Verrühren von schüttfähigen Produkten einsetzen.

Alle Zubehörteile, die in der Mörtelmaschine eingebaut werden, müssen eine höhere Höchstdrehzahl als die Nennzahl des Produktes aufweisen. Es ist verboten, Zubehörteile mit einer kleineren Höchstdrehzahl als die Nennzahl des Produktes zu verwenden.

Beschädigte Rührwerke dürfen nicht eingesetzt werden. Werden Risse oder Verformungen der Rührwerksspindel festgestellt, ist das Rührwerk gegen ein mangelfreies zu ersetzen. Zubehörteile und Produkt vor jedem Einsatz auf Beschaffenheit prüfen. Nur zum Verrühren des jeweiligen Baustoffes bestimmte Rührwerke verwenden.

Der Schraubanschluss des Rührwerkes muss dem Schraubanschluss der Mörtelmaschine entsprechen. Keine Reduzierstücke für die Befestigung des Rührwerkes in der Maschine verwenden. Es ist verboten, die Befestigungselemente des Rührwerkes und der Maschine zu modifizieren, um das Rührwerk zu montieren. Mörtelmaschine für ca. 30 Sekunden unbelastet in einer sicheren Lage in Betrieb nehmen, um das Rührwerk auf korrekte Montage zu prüfen. Werkzeug bei festgestellten übermäßigen Vibrationen oder sonstigen Fehlfunktionssymptomen sofort stillsetzen und auf die korrekte Montage prüfen. Bei der Testinbetriebnahme sowie beim Betrieb ist das Stromkabel fern vom Rührwerk zu halten, um es vor der Mitnahme durch das Rührwerk und sich selbst vor Verletzungen und/oder dem elektrischen Schlag zu schützen.

Belüftungsöffnungen frei von Schmutz halten. Werkzeug bei Bedarf (Werkzeug mit Staub verschmutzt) abstellen, dabei Stecker ziehen, und gründlich reinigen. Keine Metallgegenstände zum Reinigen verwenden.

Bei der Arbeit immer Schutzbrille und Gehörschutz tragen. Andere persönliche Schutzausrüstungen, wie Staubmasken, Schutzhandschuhe, Schutzhelme, Arbeitskittel sollten auch bei Bedarf getragen werden. Langes Haar ist zu binden.

Nach dem Abstellen rotiert das Rührwerk noch eine kurze Zeit.

Bei der Arbeit darauf achten, dass das Rührwerk die Kleidungsstücke oder Haare nicht mitnimmt. Dazu beim Einschalten und Bedienen des Werkzeuges besonders vorsichtig vorgehen.

GERÄTEBEDIENUNG

Gerät vor jedem Arbeitsbeginn auf eventuelle Beschädigungen des Gehäuses und Stromkabels mit dem Stecker prüfen. Sonst ist der weitere Geräteeinsatz verboten.

Vorbereitungen vor der Arbeit

Achtung! Zuerst Versorgungsspannung des Werkzeuges abschalten, dabei Stecker ziehen, erst dann Zubehör einbauen / wechseln bzw. Drehzahl einstellen!

Rührwerk einbauen (II)

Rührendstück an der Rührwerksspindel mit den Schlüsseln sicher festziehen, sodass die Verbindung sich nicht beim Werkzeugsatz selbstständig löst.

Drehzahl einstellen (III)

Achtung! Der Drehzahleinstelldrehknopf ist im Steuerschalter des Produktes eingebaut, deshalb kann das Werkzeug bei der Drehzahleinstellung unerwartet in Betrieb genommen werden. Zuerst immer Stecker ziehen, erst dann Drehzahl einstellen.

Die Mörtelmaschine kann in ihrer Drehzahl nach den Werten in der Tabelle mit technischen Daten stufenlos eingestellt werden. Die Drehzahl ist an den jeweiligen Baustoff anzupassen und mit der steigenden Baustoffdichte zu reduzieren. Bei der Arbeit ist es darauf zu achten, dass der bearbeitete Stoff nicht verschüttet wird; dazu ist die Drehzahl entsprechend zu ändern. Bei einer unbekanntem Baustoffdichte ist das Verrühren zuerst mit der niedrigsten Drehzahl zu beginnen, die dann entsprechend erhöht werden kann.

Die Drehzahl wird mit dem im Steuerschalter des Produktes eingebauten Einstelldrehknopf eingestellt. Die Drehzahl wird erhöht / reduziert, indem der Drehknopf im Uhrzeigersinn / entgegen dem Uhrzeigersinn verstellt wird.

Mörtelmaschine starten und stillsetzen

Achtung! Produkt vor jedem Arbeitsbeginn für ca. 30 Sekunden versuchsweise starten, ohne das Rührwerk im jeweiligen Stoff zu tauchen. Dabei Funktion der Mörtelmaschine und des Rührwerkes beobachten. Mit der Arbeit kann es erst begonnen werden, wenn keine Unregelmäßigkeiten, wie übermäßiger Vibrations- oder Lärmpegel oder ein abnormaler Geruch, festgestellt werden. Nur an den jeweiligen Stoff angepasste Rührwerke verwenden. Darauf achten, dass die Rührwerksspindel nicht verbogen ist. Arbeitskleidung, Schutzbrille und Gehörschutz sowie andere, für das Bearbeiten des jeweiligen Baustoffes erforderliche persönliche Schutzausrüstungen tragen.

Sicherstellen, dass der Steuerschalter in der „Aus“ Position steht, Stecker des Stromkabels in der Steckdose anschließen.

Mörtelmaschine mit beiden Händen an den Handgriffen fassen.

Eine stabile und sichere Stehposition einnehmen.

Rührwerk im Produkt eintauchen. Der Rührwerkspindel muss sich vollständig im bearbeiteten Stoff befinden. Damit wird das Produkt nicht verschüttet.

Mörtelmaschine mit dem Steuerschalter einschalten.

Steuerschalter loslassen, um die Mörtelmaschine still zu setzen.

Für einen längeren Betrieb kann die Steuerschaltperrre verwendet werden. Dazu Steuerschalter und Steuerschaltperrre gleichzeitig drücken. Steuerschalter drücken, um ihn zu entsperren.

Beim Betrieb mit dem Rührwerk nicht gegen den Boden und die Wände des Rührbehälters schlagen. Rührwerk nicht am Behälterboden stützen. Rührwerk nicht in einer Position halten, sondern es im Behälter verlagern, um gleichmäßiges und schnelleres Verrühren sicherzustellen.

Achtung! Werden nicht normale Geräusche, Gerüche usw. festgestellt, ist die Mörtelmaschine sofort still zu legen und der Stecker zu ziehen.

Produktwartung

Das Rührwerk muss sofort nach Arbeitsende gereinigt werden. Dadurch wird das Antrocknen der Baustoffrestmengen auf dem Rührwerk und seiner Spindel verhindert.

Rührwerk vor der Reinigung von der Mörtelmaschine demontieren und mit einem dem verrührten Stoff entsprechenden Lösungsmittel reinigen. Restmengen des Lösungsmittels nach der Reinigung mit Wasser spülen und Rührwerk trocknen lassen. Bei der Reinigung die dem verrührten Stoff entsprechenden persönlichen Schutzausrüstungen verwenden. Dem verrührten Stoff beigefügte Hinweise gründlich lesen.

Zusatzbemerkungen

Das Werkzeug nicht überlasten – die Oberflächentemperaturen dürfen keinesfalls 60° C überschreiten.

Mörtelmaschine nach Arbeitsende ausschalten, Stecker ziehen und das Werkzeug visuell kontrollieren und warten.

Der deklarierte Gesamtschwingungswert wurde mit einem standardmäßigen Messverfahren gemessen und kann für den Vergleich der Werkzeuge miteinander verwendet werden. Der deklarierte Gesamtschwingungswert kann für die Erstbeurteilung der Exposition verwendet werden.

Achtung! Die Schwingungsemission kann sich je nach dem jeweiligen Werkzeugeinsatz vom deklarierten Wert unterscheiden.

Achtung! Sicherheitsmaßnahmen für den Schutz des Bedieners sind festzulegen, die auf der Beurteilung der Exposition unter tatsächlichen Einsatzbedingungen basieren (inklusive alle Arbeitsprozesssteile, wie bspw. die Dauer der Werkzeugabschaltung, des -leerlaufes sowie die Einschaltdauer).

KONSERVIERUNG UND ÜBERSICHTUNGEN

ACHTUNG! Vor dem Beitritt zur Regulierung, technischen Bedienung und Konservierung soll man die Einrichtung von der Elektrizität durch die Herausziehung des Steckers aus der Netzdose abschalten. Nach der Beendigung der Arbeit soll man technischen Stand durch äußere Besichtigungen und die Beurteilung von: Gestell und Handgriff, Elektroleitung mit Stecker und Abbiegestück, Tätigkeit des Elektroschalters, Durchgängigkeit von Lüftungsschlitzen, Funken von Bürsten, Arbeitslautstärke von Lager und Getriebe, Anfahren und Arbeitsgleichmäßigkeit überprüfen. In der Garantiezeit kann der Benutzer keine Elektrowerkzeuge demontieren oder keine Bauteile sowie Bestandteile austauschen, weil dies eine Verletzung der Garantierechte verursacht. Alle beobachtete bei der Übersicht oder in der Arbeitszeit Unrichtigkeiten bestimmen das Signal zur Durchführung der Reparatur im Service. Nach der Beendigung der Arbeit soll man Gehäuse, Lüftungsschlitze, Schalter, Zusatzhandgriff und Bedeckungen z.B. mit dem Druckluftstrahl (vom Druck nicht größer als von 0,3 MPa), Pinsel oder trockenen Lappen ohne Benutzung von Chemiemittel und Reinigungsflüssigkeiten reinigen. Die Werkzeuge und Handgriffe soll man mit dem sauberen, trockenen Lappen reinigen.

ХАРАКТЕРИСТИКА ИЗДЕЛИЯ

Строительный миксер – это электроинструмент, который позволяет быстро и тщательно размешивать растворы, краски, клеи и другие жидкие строительные массы. Регулировка скорости вращения и возможность замены мешалки облегчают подбор рабочей характеристики к смешиваемой массе. Правильная, надежная и безопасная работа инструмента зависит от правильной эксплуатации, поэтому:

Перед тем как приступить к работе с инструментом, следует прочитать всю инструкцию и сохранить ее.

За ущерб, возникший в результате несоблюдения правил безопасности и рекомендаций данной инструкции, поставщик ответственности не несет.

ОСНАЩЕНИЕ ИЗДЕЛИЯ

Продукт поставляется в комплектном состоянии, но перед началом работ необходимо выполнить действия по монтажу, описанные ниже.

ТЕХНИЧЕСКИЕ ПАРАМЕТРЫ

Параметр	Единица измерения	Значение
№ по каталогу		78854
Номинальное напряжение	[В~]	220 – 240
Номинальная частота	[Гц]	50/60 Гц
Номинальная мощность	[Вт]	1200
Класс защиты		II
Номинальные обороты	[мин ⁻¹]	0 – 680
Крепление мешалки		M14
Макс. диаметр мешалки	[мм]	120
Уровень шума		
Акустическое давление L_{pa}	[дБ(A)]	92 ± 3
акустическая мощность L_{wa}	[дБ(A)]	103 ± 3
Уровень вибраций	[м/с ²]	2,874 ± 1,5
Степень защиты		IP20
Вес	[кг]	3,4

ОБЩИЕ ПРАВИЛА БЕЗОПАСНОСТИ

ВНИМАНИЕ! Детально ознакомиться с указанными инструкциями. Их несоблюдение может стать причиной удара электрическим током, пожара или телесных повреждений. Понятие „электроустройство“, применяемое в инструкциях, касается всех устройств с электроприводом, как проводных, так и беспроводных.

СОБЛЮДАТЬ УКАЗАННЫЕ ИНСТРУКЦИИ

Рабочее место

Необходимо обеспечить надлежащее освещение рабочего места и содержать его в чистоте. Беспорядок и недостаточное освещение могут стать причиной несчастного случая.

Не рекомендуется работа с электроустройствами в местах с высоким риском взрыва, где обнаружены горючие жидкости, газы или испарения. Во время работы электроустройств образуются искры, которые могут вызвать пожар в результате реакции с горючими газами или испарениями.

Детям и посторонним лицам запрещается пребывать на рабочем месте. Недостаточная сосредоточенность может вызвать потерю контроля над устройством.

Электрическая безопасность

Штепсель электроустройства должен совпадать с сетевым гнездом. Запрещается модифицировать штепсель. Запрещается пользоваться адаптерами с целью соединения штепселя с гнездом. Не модифицированный штепсель, совпадающий с гнездом, уменьшает риск поражения электрическим током.

Необходимо избегать контакта с заземленными поверхностями, такими, как трубы, батареи и холодильники. Заземление тела повышает риск удара электрическим током.

Не подвергать электроустройства влиянию атмосферных осадков или влаги. Вода и влага, проникая внутрь электроустройства, повышают риск поломки устройства и телесных повреждений.

Не перегружать провода питания. Не пользоваться проводом питания с целью передвижения, подключения и от-

ключения штепселя от гнезда сети питания. Избегать контакта провода питания с теплыми предметами, маслом, острыми краями и подвижными элементами. Повреждение провода питания повышает риск поражения электрическим.

В случае работы вне закрытых помещений следует пользоваться удлинителями, предназначенными для работы вне закрытых помещений. Пользование соответственными удлинителями уменьшает риск поражения электрическим током.

Если использование электроинструмента во влажной среде является неизбежным, тогда в качестве защиты от напряжения необходимо использовать устройство защитного отключения (УЗО). Применение УЗО снижает риск поражения электрическим током.

Личная безопасность

Необходимо приступать к работе в хорошем физическом и психическом состоянии. Внимательно следить за ходом проводимой операции. Не работать усталым, после приема медикаментов или употребления спиртного. Не забывать о том, что потеря концентрации на долю секунды может вызвать серьезные телесные повреждения.

Пользоваться средствами личной безопасности. Обязательно одеть защитные очки. Пользование средствами личной защиты, такими, как противопыльные маски, каски и ушные вкладыши, уменьшает риск серьезных телесных повреждений.

Избегать случайного пуска устройства. Перед подключением устройства к электросети питания убедиться в том, что выключатель находится в позиции «выкл.». Не держать палец на выключателе и не подключать электроустройство к сети питания, если выключатель находится в позиции «вкл.», поскольку это может вызвать серьезные телесные повреждения.

Перед пуском электроустройства необходимо убрать все ключи и другие инструменты, которые использовались во время его регулировки. Ключ, оставшийся на вращательных элементах устройства, может стать причиной серьезных телесных повреждений.

Соблюдать равновесие. Постоянно работать в соответственной позе. Это облегчит контроль над пневматическим устройством в случае непредвиденных происшествий во время работы.

Одеть защитную одежду. Не носить просторную одежду и украшения. Волосы, одежду и перчатки держать вдали от подвижных частей устройства. Просторная одежда, украшения или длинные волосы могут зацепиться за подвижные части устройства.

Пользоваться отсосом пыли или мешками для пыли, если устройство оснащено ними. Позаботиться о том, чтобы правильно подключить их. Использование отсоса пыли уменьшает риск серьезных телесных повреждений.

Пользование электроустройством

Не перегружать электроустройство. Пользоваться устройством, отвечающим данному виду работы. Выбор устройства, соответствующего данному виду работы, обеспечивает повышение производительности и трудовой безопасности.

Запрещается пользоваться электроустройством, если не работает сетевой выключатель. Устройство, которое невозможно контролировать с помощью сетевого выключателя, опасное; следует отдать его в ремонт.

Необходимо отключить штепсель от гнезда сети питания перед регулировкой, заменой аксессуаров или хранением устройства. Благодаря этому удастся избежать случайного пуска электроустройства.

Хранить устройства в месте, недоступном для детей. Не разрешать работать с устройством лицам, не обученным обслуживать его. Электроустройство может быть опасным в руках необученного оператора.

Обеспечить соответственную консервацию устройства. Проверять, нет ли в нем несоответствий и зазоров в подвижных частях. Проверять, не повредились ли какие-то элементы устройства. Если обнаружены повреждения, то следует устранить их перед пуском электроустройства. Много несчастных случаев вызывает неправильная консервация устройства.

Режущие инструменты должны быть чистыми и отточенными. Благодаря правильной консервации режущие инструменты легче контролировать во время работы.

Пользоваться электроустройствами и аксессуарами согласно вышеуказанным инструкциям. Пользоваться инструментами в соответствии с их назначением, учитывая вид работы и условия на рабочем месте. Пользование инструментами для проведения других операций, чем те, для которых они были разработаны, повышает риск опасных моментов во время работы.

Ремонты

Ремонтировать устройство исключительно в уполномоченных предприятиях, пользующихся только оригинальными запасными частями. Это обеспечивает требуемую трудовую безопасность во время работы с электроустройством.

ДОПОЛНИТЕЛЬНАЯ ИНСТРУКЦИЯ ПО БЕЗОПАСНОСТИ

Используйте изделие только в качестве строительного миксера для растворов, красок и других жидких строительных масс. Не устанавливайте другие комплектующие, кроме мешалок, такие как шлифовальные диски, полировочные круги,

сверла и т. д. Не используйте строительный миксер для смешивания сыпучих продуктов. Все комплектующие, установленные на миксере должны иметь максимальную скорость вращения, превышающую номинальную скорость изделия. Запрещается использовать комплектующие с максимально допустимой скоростью вращения меньше номинальной скорости вращения изделия.

Запрещается использовать поврежденные мешалки. В случае обнаружения трещин или изгиба стержня мешалки замените его мешалкой без дефектов. Перед каждым запуском проверьте состояние соединения комплектующих и изделия.

Используйте мешалки, предназначенные для работы с данным типом смешиваемого материала.

Размер крепежного винта мешалки должен быть таким же, как и крепежный винт миксера. Запрещается использовать редукционные элементы с целью установки мешалки в инструменте. Запрещается изменять крепления миксера или крепить комплектующие с целью приспособления к себе. Чтобы убедиться, что мешалка установлена правильно, запустите миксер без нагрузки на 30 секунд в безопасном положении. При возникновении чрезмерной вибрации или других признаков неисправной работы или повреждений немедленно остановите устройство и убедитесь, что правильность монтажа. Кабель питания следует держать подальше от мешалки во время пробного запуска и работы. Это защитит кабель питания от попадания в мешалку, что может привести к травме и/или поражению электрическим током.

Обеспечьте проходимость вентиляционных отверстий. При необходимости отсоедините устройство от сети, вытащив вилку из розетки, и удалите пыль с инструмента. Не используйте металлические предметы.

Всегда используйте защитные очки и наушники. Следует использовать также и другие средства индивидуальной защиты, такие как маски, перчатки, каски, фартуки. Длинные волосы следует собрать.

После выключения инструмента мешалка еще вращается в течение некоторого времени.

Убедитесь, чтобы мешалка не цепляла и/или не зацепила одежду или волосы. Для этого необходимо соблюдать особую осторожность как при включении, так и при работе с инструментом.

ОБСЛУЖИВАНИЕ ИНСТРУМЕНТА

Перед началом работ убедитесь, что корпус и соединительный кабель с вилкой не повреждены. Если обнаружены повреждения, дальнейшая работа запрещена.

Подготовка к работе

Внимание! Все действия, связанные с креплением и заменой комплектующих, а также с регулировкой скорости вращения и т. д., должны выполняться при отключенном питании, поэтому перед началом выполнения этих действий: Высуньте вилку кабеля питания из розетки!

Монтаж мешалки (II)

С помощью ключа прикрутить насадку к стержню мешалки. Соединение прикрутить плотно и надежно, чтобы самопроизвольно не отсоединилось во время работы.

Регулировка скорости вращения (III)

Внимание! Из-за расположения ручки регулировки скорости вращения на выключателе изделия при регулировке может произойти случайное включение миксера. Поэтому регулировку всегда производите при отсоединенной вилке кабеля питания от розетки.

Миксер плавно регулирует обороты в диапазоне, указанном в таблице технических данных. Скорость вращения необходимо подбирать в зависимости от типа смешиваемого материала. Скорость вращения следует снижать при увеличении густоты массы. Во время работы следите за смешиваемой массой и меняйте скорость, чтобы избежать разбрызгивания. Если вы не уверены в густоте массы, начните перемешивание с наименьшей скоростью вращения миксера и увеличьте ее во время работы.

Вращение регулируется с помощью ручки на выключателе изделия. Направление с более толстой стрелкой увеличивает скорость вращения. Вращение в противоположном направлении уменьшает скорость.

Запуск и выключение миксера

Внимание! Перед началом работ следует пробно запустить инструмент примерно на 30 секунд. Пробный запуск должен выполняться без мешалки, погруженной в массу для смешивания. Во время пробного запуска проследите за работой мешалки и миксера. Работу с инструментом можно начать только тогда, когда в при пробном запуске не обнаружено каких-либо признаков неправильной работы, таких как чрезмерная вибрация, чрезмерный шум или подозрительный запах. Используйте соответствующие выполняемой работе мешалки. Позаботьтесь о том, чтобы стержень мешалки не был согнут.

Наденьте рабочую одежду, средства защиты глаз и слуха, и другие средства индивидуальной защиты, необходимые для работы с этим материалом.

Убедитесь, что выключатель инструмента находится в положении «выключено», вставьте вилку кабеля питания в розетку.

Возьмите миксер двумя руками за рукоятки инструмента.

Примите стабильное положение.

Погрузите мешалку в смешиваемый продукт. Головка мешалки должна быть полностью под поверхностью смешиваемой

жидкости. Это позволит избежать разбрызгивания смешиваемой жидкости.

Включите миксер, нажав на электрический выключатель.

Выключение миксера происходит после ослабления нажатия на кнопку.

В случае продолжительной работы можно использовать блокировку выключателя. Нажмите одновременно выключатель и кнопку блокировки, чтобы активировать блокировку. Нажмите выключатель, чтобы снять блокировку.

Во время работы избегайте ударов мешалки со стенками и дном емкости для смешивания. Не упирайте мешалку о дно емкости. Не держите мешалку в одном положении, перемещайте ее по емкости, это обеспечит более равномерное и быстрое перемешивание.

Внимание! Если вы заметили подозрительный шум, потрескивание, запах и т.д., немедленно выключите миксер и отсоедините вилку кабеля питания от розетки.

Обслуживание мешалки

Рекомендуется проводить техническое обслуживание мешалки сразу после окончания работ. Это позволит избежать высыхания остатков смешиваемой массы на мешалке или стержне.

Перед началом очистки мешалки отсоедините мешалку от миксера. Мешалку следует чистить растворителем, который соответствует смешиваемому веществу. После очистки остатки растворителя следует смыть водой и тщательно высушить мешалку. Во время очистки используйте средства индивидуальной защиты, подходящие для работы с данным веществом. Необходимо ознакомиться с информацией, поставляемой вместе с этим веществом.

Дополнительные примечания

Не допускайте перегрузки инструмента, температура наружной поверхности не может превышать 60°C.

После окончания работ, выключите миксер, выньте вилку из розетки и проведите техническое обслуживание и осмотр.

Объявленное общее значение вибрации измерялось с использованием стандартизованного метода испытаний и может использоваться для сравнения одного инструмента с другим. Объявленное общее значение вибрации может быть использовано при первоначальной оценке воздействия.

Внимание! Эмиссия вибраций во время работы с инструментом может отличаться от заявленных значений, в зависимости от способа использования инструмента.

Внимание! Необходимо указать меры безопасности для защиты оператора, которые основаны на оценке риска в реальных условиях эксплуатации (включая все составные цикла работы, как например время, когда инструмент выключен или работает на холостом ходу, и время включения).

КОНСЕРВАЦИЯ И ОСМОТРЫ

ВНИМАНИЕ! Перед началом настройки, технического обслуживания или консервации следует вынуть штепсель устройства из гнезда электросети. После завершения работы следует проверить техническое состояние электроустройства путем внешнего осмотра и оценки: корпуса и рукоятки, электропровода со штепселем и отгибкой, работы электрического выключателя, проходимости вентиляционных щелей, искрения щеток, уровня шума при работе подшипников и передачи, запуска и равномерности работы. В течение гарантийного периода потребитель не может проводить дополнительного монтажа электроустройств и проводить замену любых частей и составных, поскольку это вызывает потерю гарантийных прав. Все перебои, обнаруженные во время осмотра или работы, являются сигналом для проведения ремонта в сервисном пункте. После завершения работы корпус, вентиляционные щели, переключатели, дополнительную рукоятку и щетки следует очистить, напр., струей воздуха (давление не более 0,3 МПа), кистью или сухой тряпочкой без применения химических средств и мощных жидкостей. Устройство и зажимы очистить сухой чистой тряпочкой.

ХАРАКТЕРИСТИКА ВИРОБУ

Будівельний міксер – це електроінструмент, який дозволяє швидко і ретельно розмішувати розчини, фарби, клеї та інші рідкі будівельні маси. Регулювання швидкості обертання і можливість заміни мішалки полегшують підбір робочої характеристики до маси, що змішується. Правильна, надійна та безпечна робота інструменту залежить від правильної експлуатації, тому:

Перед тим як приступити до роботи з інструментом, слід прочитати всю інструкцію і зберегти її.

За шкоду, заподіяну в результаті недотримання правил безпеки та рекомендацій даної інструкції, постачальник відповідальності не несе.

ОСНАЩЕННЯ ВИРОБУ

Виріб поставляється в комплектному стані, але перед початком робіт необхідно виконати монтажні дії, які описані нижче.

ТЕХНІЧНІ ПАРАМЕТРИ

Параметр	Одиниця вимірювання	Значення
№ по каталогу		78854
Номінальна напруга	[В~]	220 – 240
Номінальна частота	[Гц]	50/60 Гц
Номінальні потужність	[Вт]	1200
Клас захисту		II
Номінальні оберти	[хв ⁻¹]	0 – 680
Кріплення мішалки		M14
Макс. діаметр мішалки	[мм]	120
Рівень шуму		
Акустичний тиск L _{ра}	[дБ(A)]	92 ± 3
Акустична потужність L _{ва}	[дБ(A)]	103 ± 3
Рівень вібрацій	[м/с ²]	2,874 ± 1,5
Ступінь захисту		IP20
Вага	[кг]	3,4

ЗАГАЛЬНІ ПРАВИЛА БЕЗПЕКИ

УВАГА! Необхідно детально ознайомитися з усіма інструкціями. Недотримання їх може стати причиною удару електричним струмом, пожежі або тілесних пошкоджень. Термін „електропристрій”, який вживається в інструкціях, стосується усіх пристроїв з електроприводом, як провідних, так і безпровідних.

ДОТРИМУВАТИСЯ ВКАЗАНИХ ІНСТРУКЦІЙ

Робоче місце

Робоче місце повинно бути чистим та добре освітленим. Безладдя та недостатнє освітлення можуть стати причинами нещасливих випадків.

Не слід працювати з електроприроями в середовищі з підвищеним ризиком вибуху, у якому викрито пальні рідини, гази або випари. Під час роботи пристроїв утворюються іскри, які можуть викликати пожежу внаслідок реакції з паливними газами або випарами.

Дітям та стороннім особам забороняється перебувати на робочому місці. Втрата зосередження може викликати втрату контролю над пристроєм.

Електрична безпека

Штепсель електропровода повинен пасувати до гнізда мережі. Забороняється модифікувати штепсель. Забороняється використовувати будь-які адаптери з метою з'єднання штепселя з гніздом. Не модифікований штепсель, що пасує до гнізда, зменшує ризик удару електричним струмом.

Слід уникати контакту з заземленими поверхнями, такими, як труби, батареї та холодильники. Заземлення тіла підвищує ризик удару електричним струмом.

Не слід виставляти пневматичні пристрої на контакт з атмосферними опадами та вологою. Після проникнення всередину електропристрою вода та волога підвищує ризик удару електричним струмом.

Не перевантажувати провід живлення. Не користуватися проводом живлення з метою перенесення, під'єднання та від'єднання штепселя від гнізда мережі. Уникати контакту провода живлення з теплими предметами, маслом, го-

стрими краями та рухомими елементами. Пошкодження проводу живлення підвищує ризик удару електричним струмом. У випадку роботи поза закритими приміщеннями слід користуватися здовжувачами, пристосованими до роботи поза закритими приміщеннями. Користування відповідними здовжувачами зменшує ризик удару електричним струмом. Якщо використання електроінструменту у вологому середовищі є неминучим, тоді для захисту від напруги необхідно використовувати пристрій захисного відключення (ПЗВ). Застосування ПЗВ знижує ризик ураження електричним струмом.

Особиста безпека

Слід починати роботу, будучи у доброму фізичному та психічному стані. Необхідно уважно слідкувати за виконаною операцією. Не слід працювати втомленим, після прийому медикаментів та вживання алкогольних напоїв. Не забувайте про те, що навіть секундна неуважність може привести до поважних тілесних пошкоджень.

Слід користуватися засобами особистої безпеки. Обов'язково одягти захисні окуляри. Користування засобами особистої безпеки, такими, як протипилові маски, захисне взуття, каски та вушні вклади зменшує ризик поважних тілесних пошкоджень.

Слід уникати випадкового пуску пристрою. Необхідно переконатися у тому, що вимикач знаходиться у позиції “вкл.”, перед ввімкненням пристрою у електромережу. Не слід тримати палець на вимикачі або під'єднувати електропристрій, якщо вимикач знаходиться у позиції “вкл.”, оскільки це може викликати поважні тілесні пошкодження.

Перед пуском електропристрою необхідно усунути всі ключі та інструменти, які використовувалися під час його регулювання. Ключ, що залишився на обертальних елементах пристрою, може стати причиною поважних тілесних пошкоджень.

Необхідно утримувати рівновагу. Постійно працювати у відповідній позі. Завдяки цьому полегшиться контроль над електропристроєм у випадку несподіваних ситуацій під час роботи.

Слід користуватися захисним одягом. Не носити просторний одяг та прикраси. Волосся, одяг та рукавиці слід тримати здала від рухомих частин електропристрою. Просторний одяг, волосся або прикраси можуть зачепитися або бути втягнутими рухомими частинами пристрою.

Слід користуватися відводом пилу або мішками для пилу, якщо пристрій оснащений ними. Подбайте про те, щоб правильно під'єднати їх. Користування відводом пилу зменшує ризик поважних тілесних пошкоджень.

Користування електропристроєм

Не перевантажуйте електропристрій. Слід користуватися інструментами, що відповідають даному виду роботи. Відповідний добір інструменту до даної роботи гарантує підвищення продуктивності та трудової безпеки.

Забороняється користуватися електропристроєм, якщо не працює його вимикач мережі. Пристрій, який неможливо контролювати за допомогою вимикача мережі, небезпечний; слід віддати його у ремонт.

Слід виняти штепсель з гнізда мережі перед регулюванням, заміною аксесуарів та переховуванням пристрою. Завдяки цьому Ви уникнете випадкового пуску електропристрою.

Пристрої слід переховувати у місці, недоступному для дітей. Забороняється працювати з пристроєм особам, які не навчені обслуговувати його. Електропристрій в руках не навченого оператора може стати небезпечним.

Забезпечити відповідну консервацію пристрою. Перевіряти пристрій з точки зору невірних з'єднань та зазорів у рухомих частинах. Перевіряти, чи не пошкоджений будь-який елемент пристрою. Якщо викрито поломки, то слід усунути їх перед початком роботи з електропристроєм. Багато нещасливих випадків викликано внаслідок неправильної консервації пристрою.

Ріжучі інструменти слід переховувати чистими та наточеними. Правильна консервація ріжучих інструментів полегшує контроль над ними під час роботи.

Користуватися електропристроями та аксесуарами згідно з вказаними вище інструкціями. Користуватися пристроями та інструментами згідно з їх призначенням та враховувати умови на робочому місці. Використовування пристроїв та інструментів всупереч їх призначенню підвищує ризик небезпечних ситуацій.

Ремонт

Слід проводити ремонти пристрою виключно в уповноважених закладах, що користуються лише оригінальними запчастинами. Це гарантує відповідний рівень безпеки під час роботи з електропристроєм.

ДОДАТКОВА ІНСТРУКЦІЯ З БЕЗПЕКИ

Використовуйте виріб тільки в якості будівельного міксера для розчинів, фарб та інших рідких будівельних мас. Не встановлюйте інші комплектуючі, крім мішалок, такі як шліфувальні диски, полірувальні кола, свердла і т. д. Не використовуйте будівельний міксер для змішування сипучих продуктів.

Всі комплектуючі, що встановлені на міксері повинні мати максимальну швидкість обертання, що перевищує номінальну швидкість виробу. Забороняється використовувати комплектуючі з максимально допустимою швидкістю обертання менше номінальної швидкості обертання виробу.

Не користуйтеся пошкодженими мішалками. У разі виявлення тріщин або вигину стержня мішалки замініть мішалкою без дефектів. Перед кожним запуском перевіряйте стан комплектуючих і виробу.

Використовуйте мішалки, призначені для роботи з типом змішуваного матеріалу. Розмір кріпильного гвинта мішалки повинен бути таким же, як і кріпильний гвинт міксер. Забороняється використовувати редуційні елементи з метою встановлення мішалки в інструменті. Забороняється змінювати кріплення міксер або кріпити комплектуючі з метою пристосування до себе. Щоб переконатися, що мішалка встановлена правильно, запустіть міксер без навантаження на 30 секунд у безпечному положенні. При виникненні надмірної вібрації або інших ознак несправної роботи або пошкодженень негайно зупиніть пристрій і переконайтеся в правильності монтажу. Кабель живлення слід тримати подалі від мішалки під час пробного запуску і роботи. Це захистить кабель живлення від попадання в мішалку, що може привести до травми і / або ураження електричним струмом. Забезпечте прохідність вентиляційних отворів. При необхідності від'єднайте пристрій від мережі, витягнувши вилку з розетки, і видаліть пил з інструменту. Не використовуйте металеві предмети. Завжди користуйтеся захисними окулярами та навушниками. Слід використовувати також і інші засоби індивідуального захисту, такі як маски, рукавички, каски, фартухи. Довге волосся слід зібрати. Після вимкнення інструменту мішалка ще обертається протягом деякого часу. Переконайтеся, щоб мішалка не чіпляла та / або не зачепила одяг або волосся. Для цього необхідно дотримуватися особливої обережності як при увімкненні, так і при роботі з інструментом.

ОБСЛУГОВУВАННЯ ІНСТРУМЕНТУ

Перед початком робіт переконаєтеся, що корпус і кабель живлення з вилкою не пошкоджені. Якщо були виявлені пошкодження, то подальша робота заборонена.

Підготовка до роботи

Увага! Всі дії, пов'язані з кріпленням і заміною комплектуючих, а також з регулюванням швидкості обертання і т. д., повинні виконуватися при відключеному живленні, тому перед початком виконання цих дій: Висуньте вилку з розетки!

Монтаж мішалки (II)

За допомогою ключа прикрутіть насадку до стрижня мішалки. З'єднання прикрутіти щільно і надійно, щоб воно мимоволі не від'єдналося під час роботи.

Регулювання швидкості обертання (III)

Увага! Через розташування ручки регулювання швидкості обертання з вмикачі виробу при регулюванні може статися випадкове увімкнення міксер. Тому регулювати тільки коли вилка кабелю живлення не підключена до розетки.

Міксер плавню регулює обороти в діапазоні, зазначеному в таблиці технічних даних. Швидкість обертання необхідно підбирати в залежності від типу змішуваного матеріалу. Швидкість обертання слід знижувати при збільшенні густоти маси. Під час роботи слідкуйте за масою, яку змішуєте, та змінійте швидкість, щоб уникнути розбризкування. Якщо ви не впевнені в густоті маси, почніть перемішування з найменшою швидкістю обертання та збільште її під час роботи.

Обертання регулюється за допомогою ручки на вмикачі виробу. Напрямок з більш товстою стрілкою – збільшення швидкості обертання. Обертання в протилежному напрямку зменшує швидкість.

Запуск і вимкнення міксер

Увага! Перед початком робіт слід зробити тестовий запуск інструменту приблизно на 30 секунд. Тестовий запуск повинен виконуватися без мішалки, зануреної в масу для змішування. Під час тестового запуску простежте за роботою мішалки і міксер. Роботу з інструментом можна почати тільки тоді, коли при тестовому запуску не виявлено будь-яких ознак невірної роботи, таких як надмірна вібрація, надмірний шум або підозрілий запах.

Користуйтеся мішалками, відповідними до роботи, що виконується. Подбайте про те, щоб стрижень мішалки не був зігнутий.

Одягніть робочий одяг, засоби захисту очей і слуху, та інші засоби індивідуального захисту необхідні для роботи з цим матеріалом.

Переконайтеся, що вмикач інструменту знаходиться у положенні «вимкнено», вставте вилку в розетку.

Візьміть міксер двома руками за рукоятки інструменту.

Прийміть стабільне положення.

Зануріть мішалку в продукт, що змішується. Головка мішалки повинна бути повністю під поверхню рідини, що змішується.

Це дозволить уникнути розбризкування рідини.

Увімкніть міксер, натиснувши на електричний вмикач.

Вимкнення міксер відбувається після ослаблення натискання на кнопку.

У разі тривалої роботи можна використовувати блокування вмикача. Натисніть одночасно вмикач і кнопку блокування, щоб активувати блокування. Натисніть вмикач, щоб зняти блокування.

Під час роботи уникайте ударів мішалки зі стінками і дном ємності для змішування. Не опирайтеся мішалкою на дно ємності. Не тримайте мішалку в одному положенні, проводьте нею по ємності, це забезпечить більш рівномірне і швидке перемішування.

Увага! Якщо ви помітили підозрілий шум, потрiскування, запах i т.д., негайно вимкнiть мiксер i вiд'єднайте вилку кабелю живлення вiд розетки.

Обслуговування мiшалки

Рекомендується проводити технiчне обслуговування мiшалки вiдразу пiсля закінчення робiт. Це дозволить уникнути висихання залишкiв маси, що змiшувалася, на мiшалцi або стрижнi.

Перед початком очищення мiшалки вiд'єднайте мiшалку вiд мiксера. Мiшалку слiд чистити розчинником, який вiдповiдає речовинi, що змiшується. Пiсля очищення залишки розчинника слiд змити водою i ретельно висушити мiшалку. Пiд час очищення користуйтеся засоби iндивiдуального захисту, якi пiдходять для роботи з цiєю речовиною. Необхiдно ознайомитися з iнформацiєю, що поставляється разом з цiєю речовиною.

Додатковi примiтки

Не допускайте перевантаження iнструменту, температура зовнiшньої поверхнi не може перевищувати 60 °С.

Пiсля закінчення робiт вимкнiть мiксер, висуньте вилку з розетки та проведiть технiчне обслуговування i огляд.

Заявлена, загальна величина вiбрацiй була вимiряна за допомогою стандартного методу дослiджень i може бути використана для порiвняння одного iнструменту з iншим. Заявлена, загальна величина вiбрацiй може бути використана для попередньої оцiнки експозицiї.

Увага! Емiсія вiбрацiй пiд час роботи з iнструментом може вiдрiзнятися вiд заявлених значень, в залежностi вiд способу використання iнструменту.

Увага! Необхiдно вказати заходи безпеки для захисту оператора, якi заснованi на оцiнцi ризику в реальних умовах експлуатацiї (в тим усi складовi циклу роботи, як наприклад час, коли iнструмент вимкнений або працює на холостому ходi, i час вклучення).

КОНСЕРВАЦIЯ ТА ОГЛЯД

УВАГА! Перед початком регулювання, технiчного обслуговування або консервацiї слiд вийняти штепсель приладу з гнiзда електромережi. Пiсля завершення роботи слiд перевiрити технiчний стан електроприладу шляхом зовнiшнього огляду та оцiнки: корпусу та рукоятки, електропровода з штепселем i вiдгинкою, роботи електричного вимикача, прохiдностi вентиляцiйних щiлин, искрення щiток, рiвня шуму при роботi пiдшипникiв та передачi, запуску та рiвномирностi роботи. Протягом гарантiйного перiоду користувач не може проводити додатковий монтаж електроприладiв або заміну будь-яких елементiв та частин, оскiльки це викликає втрату гарантiйних прав. Всiякi перебої, вкритi пiд час огляду або роботи, є сигналом до проведення ремонту у сервісному пунктi. Пiсля завершення роботи корпус, вентиляцiйнi щiлини, перемикачi, додаткову рукоятку та щiтки слiд прочистити, напр., струменем повітря (тиск не бiльше 0,3 МПа), пензлем або сухою шматкою без застосування хiмiчних речовин та миючих рiдин. Прилад та затиски прочистити сухою чистою шматкою.

GAMINIO CHARAKTERISTIKA

Skiedinio maišytuvus, tai elektrinis įrankis skirtas greitai ir kruopščiam skiedinių, dažų, klijų bei kitokių skystų statybinų medžiagų maišymui. Apsisukimų greičio reguliavimas bei galimybė pakeisti maišiklį užtikrina galimybę lengvai pritaikyti darbo charakteristiką prie maišomos masės tipo. Taisyklingas, patikimas ir saugus įrankio darbas priklauso nuo tinkamo jo eksploataavimo, todėl:

Prieš imantis dirbti su įrankiu būtina perskaityti visą instrukciją ir ją išsaugoti.

Už nuostolius kilusius dėl saugos taisyklių ir šios instrukcijos reikalavimų nesilaikymo tiekėjas neneša atsakomybės.

GAMINIO AKSESUARAI

Gaminys yra pristatomas sukomplektuotoje būklėje, tačiau prieš pradėdam jį naudoti yra reikalingi tam tikri tolesnėje instrukcijos dalyje aprašyti montажiniai darbai.

TECHNINIAI PARAMETRAI

Parametras	Mato vienetas	Vertė
Kataloginis numeris		78854
Nominali įtampa	[V~]	220 – 240
Nominalus dažnis	[Hz]	50/60 Hz
Nominali galia	[W]	1200
Izoliacijos klasė		II
Nominalūs apsisukimai	[min ⁻¹]	0 – 680
Maišiklio įtvirtinimas		M14
Maksimalus maišiklio skersmuo	[mm]	120
Triukšmingumo lygis		
akustinis slėgis L _{pa}	[dB(A)]	92 ± 3
akustinė galia L _{WA}	[dB(A)]	103 ± 3
Virpėjimų lygis	[m/s ²]	2,874 ± 1,5
Apsaugos laipsnis		IP20
Masė	[kg]	3,4

BENDROS SAUGOS SĄLYGOS

DĖMESIO! Būtina perskaityti visas žemiau aprašytas instrukcijas. Jų nesilaikymas gali būti elektros smūgio, gaisro arba kūno sužalojimo priežastim. Vartojama instrukcijoje „elektrinio įrankio“ sąvoka yra taikoma visiems elektra varomiems įrenginiams, maitinamiems elektros laidų pagalba, o tai pat bevieliniu būdu.

LAIKYKITĖS ŽEMIAU IŠDĖSTYTŲ INSTRUKCIJŲ

Darbo vieta

Darbo vieta turi būti gerai apšviesta ir laikoma švarioje būklėje. Tinkama ir silpnas apšvietimas gali būti nelaimingų įvykių priežastim.

Nevartoti elektrinių įrankių padidintos sprogimo rizikos aplinkoje, kurioje yra liepsnieji skysčiai, dujos bei garai. Elektriniai įrankiai kibirkščiuoja, o tai, sąlytyje su liepsniaisiais skysčiais arba dujomis, gali sukelti gaisrą.

Į darbo aplinką negalima prileisti vaikų bei pašalinių asmenų. Išsiblaškymo pasekmėje galima prarasti įrankio kontrolę.

Elektrinė apsauga

Elektrinio įrankio kištukas turi tiktai prie elektros tinklo rozetės. Kištuko negalima modifikuoti. Taip pat negalima vartoti jokių adaptavimo elementų, kurių pagalba galima būtų kištuką sujungti su elektros tinklo rozete.

Nemodifikuotas kištukas, deramai sutaikytas su originalia rozete, sumažina elektros smūgio riziką. Reikia vengti kontakto su įžemintų įrenginių, tokių kaip vamzdžiai, šildytuvai bei šaldytuvai, paviršiais. Kūno įžeminimas didina elektros smūgio riziką.

Elektrinius įrankius būtina saugoti nuo atmosferinių kritulių bei drėgmės poveikio. Vandens ir drėgmės įsiskverbimo į elektros įrankio vidų atveju, didėja elektros smūgio rizika.

Maitinimo kabelio negalima perkrauti. Negalima nešti įrankio, laikant jį už maitinimo kabelio, o įjungiant ir išjungiant kištuką iš elektros tinklo rozetės, negalima traukti už laido. Vengti maitinimo kabelio kontakto su šilumos šaltiniais, tepalais, aštriomis briaunomis ir judamais elementais. Maitinimo kabelio sužalojimas didina elektros smūgio riziką.

Atliekant darbą uždary patalpų išorėje, būtina vartoti ilgutuvus atitinkamai pritaikytus darbui lauko sąlygomis. Tinkamo ilgutuvo vartojimas sumažina elektros smūgio riziką.

Tuo atveju, kai elektros įrankio naudojimo drėgnoje aplinkoje negalima išvengti, apsaugai nuo maitinimo įtampos užtikrinti reikia vartoti skirtuminės srovės apsaugos įtaisą (RCD). RCD įtaiso panaudojimas sumažina elektros smūgio patyrimo riziką.

Asmenišką saugumą

Imkis darbo būdamas geroje fizinėje ir psichinėje būklėje. Sukaupk dėmesį į tai, ką darai. Nedirbk būdamas nuvargęs arba vaistų arba alkoholio poveikio įtakoje. Net momentinis dėmesio išblaškymas darbo metu, gali būti rimtų kūno sužalojimų priežastim.

Vartok asmenišką apsaugos priemones. Visada užsidėk apsauginius akinius. Tokių asmenišką apsaugos priemonių vartojimas, kaip dulkių kaukės, apsauginė avalynė, šalmai ir klausos apsaugos ausinės, sumažina rimtų kūno sužalojimų pavojų.

Venk atsitiktinio įrankio įjungimo. Prieš prijungdamas įrankį prie elektros energijos tinklo, įsitikink, ar jungiklis yra „išjungimo“ pozicijoje. Įrankio laikymas su pirštu ant jungiklio arba pneumatinio įrankio jungimas, kai jungiklis yra „įjungtoje“ pozicijoje gali sukelti rimtus kūno sužalojimus.

Prieš įjungiant pneumatinį įrankį pašalink visus veržliarakčius ir kitus įrankius vartotus jam sureguliuoti. Veržliaraktis paliktas ant rotojančių įrankio elementų, gali sukelti rimtus kūno sužalojimus.

Dirbdamas, visą laiką išlaikyk pusiausvyrą ir stabilią padėtį. Tai leis lengviau valdyti pneumatinį įrankį, visokių netikėtumų darbo metu atvejais.

Dėvėk apsauginę aprangą. Nenešiok laisvų drabužių ir juvelyrinių dirbinių. Plaukai, drabužiai ir pirštinės turi būti pakankamai tol nuo judamų elektrinio įrankio dalių. Laisvi drabužiai, juvelyriniai dirbiniai arba ilgi plaukai gali įsivelti į judamas įrankio dalis.

Vartok dulkių siurbimo priemones arba dulkių kaupimo rezervuarus, jeigu įrankis yra jais aprūpintas. Pasirūpink, kad jie būtų taisyklingai prijungti. Vartojant dulkių siurbimo priemones, mažėja sunkių kūno sužalojimo pavojus.

Elektrinio įrankio vartojimas

Neperkrauk elektrinio įrankio. Ketinamą darbą atlik jam tinkamu įrankiu. Taisyklingas įrankio parinkimas atliekamam darbu užtikrins produktyvesnį ir saugesnį jo atlikimą.

Nevartok elektrinio įrankio, jeigu jo tinklo jungiklis neveikia. Įrankis, kurio negalima valdyti tinklo jungikliu yra pavojingas vartoti ir reikia jį atiduoti į taisyklą.

Prieš įrankį reguliuojant ar keičiant jo aksesuarus, o taip pat prieš jį sandėliuojant, ištrauk kištuką iš elektros tinklo rozetės. Tai leis išvengti atsitiktinio elektrinio įrankio įjungimo.

Įrankį laikyk vaikams neprieinamoje vietoje. Neleisk įrankio vartoti asmenims neapmokytiems jo aptarnavime. Elektrinis įrankis neapmokyto personalo rankose gali būti pavojingas.

Užtikrink tinkamą įrankio konservavimą. Tikrink judamųjų dalių tarpusavį suderinimą. Tikrink visus įrankio elementus, ar kuris nors iš jų nėra sužalotas. Defektų atsiradimo atveju, prieš pneumatinį įrankį vartojant, reikia juos pašalinti. Daugelio nelaimingų įvykių priežastim yra netinkamai atliktas įrankio konservavimas.

Pjovimo įrankius reikia laikyti švarioje būklėje ir tinkamai išaštrintus. Tinkamai konservuotus pjovimo įrankius, darbo metu yra lengviau kontroliuoti.

Elektrinius įrankius ir aksesuarus vartok vadovaudamasis aukščiau išdėstytais instrukcijomis. Įrankius taikyk pagal paskirtį, atsižvelgdamas į darbo pobūdį ir jo atlikimo sąlygas. Įrankių vartojimas kitokiam darbu negu jie yra suprojektuoti, didina pavojingų situacijų kilimo riziką.

Taisymai

Taisyk įrankį vien tik įteisintose tokiems taisymams taisyklose, kuriose yra vartojamos tiktai originalios keičiamosios dalys. Tai tinkamai užtikrins saugų elektrinio įrankio darbą.

PAPILOMOS SAUGOS INSTRUKCIJOS

Gaminio nenaudoti kitiems tikslams nei skiedinių, dažų ir kitokių skystų statybinų medžiagų bei masių maišymas. Maišytuvo neįjungti su kitokiais negu maišikliai aksesuarais, kaip pvz. šlifavimo, poliravimo diskais, grąžtais ar kitokiais įrankiais. Nenaudoti maišytuvo birių medžiagų maišymui.

Visų su maišytuvu jungiamų aksesuarų apsisukimų greitis turi būti didesnis negu paties maišytuvo nominalus apsisukimų greitis. Draudžiama jungti su maišytuvu aksesuarus, kurių leistinas maksimalus apsisukimų greitis yra mažesnis negu nominalus maišytuvo greitis.

Pažeisti maišikliai negali būti naudojami. Pastebėjus, kad maišiklio strypas yra įtrūkęs arba iškreivintas, reikia maišiklį nedelsiant pakeisti defektų neturinčiu maišikliu. Prieš kiekvieną gaminio paleidimą reikia patikrinti naudojamų aksesuarų būklę.

Naudoti tik maišiklius skirtus dirbti su duotojo tipo maišoma medžiaga.

Maišiklio tvirtinimo sriegių dydis turi būti tapatus su maišytuve esančių tvirtinimo sriegių dydžiu. Montuojant maišiklį maišytuve, negalima naudoti jokių strypo diametrą redukuojančių elementų. Siekiant įtvirtinti aksesuarą maišytuve, jų tarpusavio suderinimo tikslu perdirti maišytuvo griebtuvą draudžiama. Tam, kad įsitikinti jog maišiklis maišytuve yra taisyklingai įtvirtintas, reikia, stovint saugioje pozicijoje, maišytuvą paleisti be apkrovos 30 sekundžių. Jeigu pasireiškė pernelyg dideli virpėjimai arba kitokie netaisyklingo darbo požymiai arba pažeidimai, reikia tuojau pat įrenginį išjungti ir patikrinti ar montavimas yra atliktas taisyklingai.

Bandomojo paleidimo, kaip ir įrenginio darbo metu maitinimo kabelį reikia laikyti atokiai nuo maišytuvo. Tai leis išvengti pavojaus, koks galėtų kilti, jeigu besisukantis maišiklis sugriebtų maitinimo kabelį, ko pasekmėje būtų galimi kūno pažeidimai, kaip ir elektros smūgio patyrimas.

Užtikrinti ventiliacinių angų pralaidumą. Jeigu reikia įrankį išvalyti nuo dulkių, būtina jį visų pirma atjungti nuo maitinimo šaltinio, t. y. reikia ištraukti maitinimo kabelio kištuką iš elektros tinklo rozetės. Valymo tikslu nenaudoti metalinių elementų.

Dirbant visada nešioti apsauginius akinius ir klausą apsaugančias ausines. Reikia taip pat naudoti asmens apsaugos priemones, tokias kaip kaukės nuo dulkių, pirštines, šalmai bei prijuostės. Ilgi plaukai turi būti susėti arba surišti.

Įrankį išjungus maišiklis dar kurį laiką sukasi.

Dirbant yra būtinas budrumas, reikia žiūrėti, kad maišiklis nesugriebtų drabužių arba plaukų. Ypatingas atsargumas yra būtinas maišytuvo paleidimo momentu, kaip ir tolesnio darbo eigoje.

ĮRANKIO APTARNAVIMAS

Prieš pradėdamas darbą, reikia patikrinti ar įrankio korpusas ir prijungimo kabelis su kištuku nėra pažeisti. Jų sužalojimo pastebėjimo atveju, tolesnis darbas yra draudžiamas.

Paruošimas darbui

Dėmesio! Visi veiksmai susiję su aksesuarų įtvirtinimu, keitimu, apsisukimų reguliavimu ir pan. turi būti atliekami esant išjungtai įrankį maitinančiai įtampai, todėl prieš imantis tokių veiksmų: ištraukti maitinimo laido kištuką iš elektros tinklo rozetės!

Maišiklio montavimas (II)

Dirbinį maišymo antgalį veržliarakių pagalba prisukti prie maišiklio stryo. Sujungimas turi būti tvirtas ir patikimas, kad darbo metu dirbinis aksesuaras netikėtai nuo stryo neatsijungtų.

Apsukų reguliavimas (III)

Dėmesio! Kadangi apsisukimų reguliavimo rankenėlė patogumo dėlei yra įtaisyta ant gaminio jungiklio, reguliavimo metu yra galimas atsitiktinis įrankio paleidimas. Todėl reguliavimą visada atlikti, prieš tai atjungus maitinimo kabelio kištuką nuo elektros tinklo rozetės.

Maišytuvą turi tolygų apsisukimų greičio reguliavimą, kurio diapazonas yra patektas techninių duomenų lentelėje. Apsisukimų greitį reikia parinkti priklausomai nuo maišomos medžiagos tipo. Didėjant masės tankiui apsisukimų greitį reikia atitinkamai mažinti. Darbo metu reikia visą laiką stebėti maišomą masę ir siekiant masės taškymo atitinkamai keisti apsisukimų greitį. Jeigu masės tankis pradžioje nėra žinomas, maišymą reikia pradėti taikant žemiausią apsisukimų greitį ir po to darbo eigoje jį atitinkamai didinti.

Apsisukimų greičio reguliavimas atliekamas sukant ant įrankio jungiklio esančią rankenėlę. Rankenėlės sukimas rodyklės storesnės dalies kryptimi greitį padidina. Rankenėlės sukimas priešinga kryptimi apsisukimų greitį sumažina.

Maišytuvo paleidimas ir sustabdymas

Dėmesio! Kiekvieną kartą, prieš pradėdamas darbą reikia atlikti bandomąjį paleidimą maždaug per 30 sekundžių. Bandomasis paleidimas turi būti atliekamas maišiklį napanardinus į maišomąją masę. Bandomojo paleidimo metu reikia stebėti maišiklio ir maišytuvo elgesį. Normalu darbą galima pradėti tada, kai bandomojo paleidimo metu nepasireiškė jokie nenormalaus darbo požymiai, tokie kaip pvz. pernelyg dideli virpėjimai, pernelyg didelis triukšmingumas lygis arba įtartinas kvapas. Naudoti maišiklius tinkamus atliekamam darbui. Žiūrėti, kad maišytuvo strypas nebūtų išlenktas.

Vilkėti darbinę aprangą ir užsidėti apsauginius akinius, ausines klausai apsaugoti bei kitas asmenines apsaugos priemones tinkamas atliekant duotąjį darbą.

Įsitikinti, kad įrankio jungiklis yra „išjungtoje“ pozicijoje ir po to įspausti maišytuvo kabelio kištuką į elektros tinklo rozetę.

Sugriebkite maišytuvą abiem rankomis už įrankio rankenas.

Užimkite patikimą ir stabilią poziciją.

Panardinkite maišiklį į maišymui skirtą masę. Visa maišiklio galva turi būti po maišomo skysčio paviršiumi. Tai leis išvengti maišomo skysčio taškymo į aplinką.

Įjungti maišytuvą nuspaudžiant elektros jungiklio mygtuką.

Įrankio išjungimas įvyksta jungiklio mygtuką atleidus.

Ilgalaikio darbo atveju jungiklį su įspausu mygtuku galima užblokuoti. Mygtuko įjungtoje pozicijoje užblokavimo tikslu reikia jungiklio mygtuką ir blokuotės mygtuką nuspausti vienu metu. Blokuotei pašalinti užtenka paspausti tik jungiklio mygtuką.

Darbo metu vengti maišiklio trankymo į talpyklos su maišoma mase sienas bei dugną. Maišiklio neatremti į talpyklos dugną. Dirbant, nelaikyti maišiklio vienoje pozicijoje, o stumdyti jį visame maišomos masės turinyje, tai užtikrins tolygesnį ir greitesnį sumaišymą.

Dėmesio! Pastebėjus darbo metu įtartinus požymius: padidintą triukšmingumą, traškėjimą, degusių kvapą ir pan., reikia tuoj pat įrankį išjungti ir ištraukti kištuką iš elektros tinklo rozetės.

Maišiklio konservavimas

Rekomenduojama atlikti maišiklio konservavimą tuojau po darbo užbaigimo. Tai leis išvengti maišomos masės likučių išdžiūvimo ant maišiklio ir/arba ant strypo paviršiaus.

Prieš pradėdant maišiklį valyti reikia jį iš maišytuvo išmontuoti. Maišiklį reiki nuvalyti duotajai maišomai medžiagai tinkamu tirpikliu. Atlikus maišiklio valymą, tirpiklio likučius reikia nuplauti vandeniu ir maišiklį kruopščiai nusausinti. Valymo metu reikia naudoti asmeninės apsaugos priemones tinkamas dirbant su duotąja medžiaga. Todėl reikia susipažinti su informacija pridėta prie duotosios medžiagos.

Papildomos pastabos

Neprireisti prie įrankio perkrovimo, išorinių įrankio korpuso paviršių temperatūra niekada negali viršyti 60°C.

Užbaigus darbą maišytuvą išjungti, ištraukti maitinimo laido kištuką iš elektros tinklo rozetės ir atlikti įrankio apžiūrą bei konservavimą.

Deklaruota bendroji virpėjimų vertė buvo išmatuota standartiniu tyrimo metodu ir gali būti panaudota vienam įrankiui palyginti su kitu. Deklaruota bendroji virpėjimų vertė gali būti panaudota preliminariam eksponavimo įvertinimui.

Dėmesio! Virpėjimų emisija dirbant su įrankiu gali skirtis nuo deklaruotos vertės priklausomai nuo įrankio panaudojimo būdo.

Dėmesio! Reikia apibrėžti apsaugos priemones operatoriaus atžvilgiu priklausomai nuo pavojaus grėsmės realiomis įrankio naudojimo sąlygomis (atsižvelgiant į visus darbo ciklo etapus, kaip pavyzdžiui laiką, kada įrankis yra išjungtas arba dirba tuščiai arba aktyvavimo metu).

KONSERVACIJA IR PERŽIŪRA

DĖMESIO! Prieš pradėdant siaurapjūklį reguliavimą, techninį aptarnavimą ar konservaciją ištrauk įrankio laido kištuką iš elektros tinklo rozetės. Užbaigus darbą reikia patikrinti elektros įrankio techninį stovį apžiūrint jį iš išorės ir tikrinant: korpusą ir rankeną, elektros laidą su kištuku ir atlenkimu, elektros jungiklio veikimą, ventilacijos angų praeinamumą, šepetėlių kibirkščiavimą, guolių ir pavarų darbo garsumą, paleidimą ir darbo tolygumą. Garantijos metu vartotojas negali demontuoti elektros įrenginių nei keisti bet kokių mazginius surinkimus arba sudedamąsias dalis, kadangi to pasekmėje būtų prarastos garantijos teisės. Visokie pastebėti peržiūros metu, arba darbo metu netaisyklingumai – tai signalas, kad reikia įrankį atiduoti pataisymui į serviso dirbtuvę. Užbaigus darbą reikia išvalyti korpusą, ventilacijos angas, jungiklius, papildomą rankenėlę ir gaubtus, pvz. oro srautu (su slėgiu nedidesniu negu 0,3 MPa), teptuku arba sausa šluoste, be jokių chemiškų priemonių bei ploviklių. Įrankius ir rankenas išvalyti sausa švaria šluoste.

PRODUKTA RAKSTUROJUMS

Javas maisītājs ir elektroierīce, kas ļauj ātri un rūpīgi samaisīt javu, krāsu, līmi un citu šķidru būvmasu. Pateicoties griezes ātruma regulēšanai un iespējai mainīt jaucēju ir iespējama vieglā darba rakstura pielāgošana maisītai masai. Pareiza, uzticama un droša ierīces darbība ir atkarīga no pareizas ekspluatācijas, tāpēc:

Pirms darbības ar ierīci uzsākšanas salasiet un saglabājiet visu šo instrukciju.

Piegādātājs nenes atbildību par zaudējumiem, ierosinātiem drošības noteikumu un instrukcijas rekomendāciju neievērošanas dēļ.

PRODUKTA APGĀDĀŠANA

Produkts ir piegādāts komplektā, bet pirms darba uzsākšanas jābūt sagatavota pēc instrukcijas norādījumiem.

TEHNISKIE PARAMETRI

Parametrs	Mērvienība	Vērtība
Kataloga numurs		78854
Nomināls spriegums	[V~]	220 – 240
Nominālā frekvence	[Hz]	50/60 Hz
Nomināla jauda	[W]	1200
Izolācijas klase		II
Nomināli apgriezieni	[min ⁻¹]	0 – 680
Jaucēja stīprināšana		M14
Maks. jaucēja diametrs	[mm]	120
Trokšņa līmenis		
akustiskais spiediens L _{pa}	[dB(A)]	92 ± 3
akustiskā jauda L _{wa}	[dB(A)]	103 ± 3
Vibrācijas līmenis	[m/s ²]	2,874 ± 1,5
Drošības līmenis		IP20
Svars	[kg]	3,4

VISPĀRĪGI DROŠĪBAS NOTEIKUMI

UZMANĪBU! Jālasa šo instrukciju. Šo noteikumu neievērošana var būt par elektrošoka, ugunsgrēka un ievainojuma iemeslu. Par „elektriskām ierīcēm” ir saprastas visas ierīces, kuras strādā ar elektrību - ar vadiem, vai bez vadiem.

JĀIEVĒRO APAKŠĀ MINĒTO INSTRUKCIJU

Darba vieta

Darba vieta jābūt labi apgaismota un tīra. Nekārtība un tumšs apgaismojums var būt par nelaimes notikuma iemeslu.

Nedrīkst lietot elektroierīci tur, kur ir paaugstināta eksplozijas bīstamība, kur ir degoši šķidrumi, gāzes un tvaiki. Elektroierīces ģenerē dzirksteles, kuras var būt par ugunsgrēka iemeslu pēc kontakta ar uzliesmojošiem gāzēm vai tvaikiem.

Nedrīkst pieļaut bērniem un citām personām atrasties darba vietā. Koncentrācijas zaudēšana var būt par kontroles zaudēšanas iemeslu.

Elektriska drošība

Elektrības vada kontaktdakša jābūt pielāgota pie līgzas. Nedrīkst modificēt kontaktdakšu. Nedrīkst lietot kaut kādu adapteru lai pielāgot kontaktdakšu. Nemodificēta kontaktdakša samazina elektrošoka risku.

Nedrīkst kontaktēties ar iezemētām virsmām, piem. caurules, radiatori un dzesētāji. Ķermeņa iezemējums var būt par elektrošoka iemeslu.

Nedrīkst apdraudēt elektrisko ierīci ar kontaktu ar atmosfēriskiem nokrišņiem vai mitrumu. Ūdens un mitrums, kuri nāks ierīces iekšā, var būt par elektrošoka iemeslu.

Nedrīkst pārslogot apgādāšanas vadu. Nedrīkst nēsāt ierīci vai ieslēgt/izslēgt ierīci, turēšot to ar vadu. Izvairoties, lai vads nekontaktētu ar siltumu, eļļām, asām malām un kustīgiem elementiem. Bojāts vads var būt par elektrošoka iemeslu. **Gadījumā, kad darbs ir veidots ārpus telpas, jābūt lietoti pagarināšanas vadi, paredzēti darbībai ārā.** Pareiza pagarināšanas vada lietošana samazina elektrošoka risku.

Gadījumā, kad elektroierīce ir lietota mitrā apkārtņē, par sprieguma barošanas aizsardzību jālieto uz diferenciālo strāvu reaģējošu automātslēdžu (RCD). RCD lietošana samazina elektriskās strāvas trieciena risku.

Personāla drošība

Strādāt var tikai labā fiziskā un psihiskā kondīcijā. Jābūt uzmanīgi darbā. Nedrīkst strādāt nogura stāvoklī, vai pēc medikamentu vai alkohola pieņemšanas. Pietiek neuzmanības moments, lai ievainot ķermeņu.

Jālieto personālas aizsardzības līdzekļus. Vienmēr jālieto drošības brilles. Personālas aizsardzības līdzekli, piem. pretputekļu maskas, drošības apavi, ķiveres un prettrokšņa austiņas, samazina ievainojuma risku.

Jābūt uzmanīgi, lai nejausī neieslēgt ierīci. Jākontrolē, vai ieslēdzis būtu „izslēgtā” pozīcijā pirms ierīces pievienošanu pie elektrotīkla. Ierīces turēšana ar pirkstu uz ieslēdzis vai kad ieslēdzis ir „ieslēgtā” pozīcijā var būt par ķermeņa ievainošanas iemeslu.

Pirms elektriskas ierīces ieslēgšanas jānoņem visas atslēgas un citu ierīci, kuri bija lietoti regulācijā. Atslēga, kura ir atstāta uz ierīces rotējošiem elementiem, var nopietni ievainot ķermeņu.

Jāsaglabā līdzsvaru. Visu laiku jāsauglabā pareizu pozīciju. Tas atļaus vieglāk strādāt ar elektrisko ierīci negaidītās situācijās.

Jāapgērbj drošības apģērbu. Nedrīkst apģērbt brīvo apģērbu un juvelierizstrādājumu. Matī, apģērbs un darba dūraiņi jābūt turēti tālu no ierīces kustīgām daļām, jo var aizkabināties uz ierīces kustīgiem elementiem.

Jālieto putekļu izsūkšanas ierīci vai putekļu tvertnes, kad ierīce ir ar tām apgādāta. Jākontrolē, vai tādas ierīces ir pareizi pievienotas. Putekļu izsūkšanas ierīce atļauj samazināt bīstamību veselībai.

Elektriskas ierīces lietošana

Nedrīkst pārslogot elektrisko ierīci. Jālieto ierīci, kura ir pareiza noteiktai darbībai. Pareiza ierīces izvēlēšana atļauj strādāt efektīvāk un drošāk.

Nedrīkst lietot elektrisko ierīci, kad ir bojāts elektrisks slēdzējs. Ierīce, kuru nevar kontrolēt ar elektrisko slēdzēju, ir bīstama un jābūt atdota remontam.

Atslēgt kontaktdakšu no ligzdas pirms regulēšanas, aksesuāru mainīšanas un ierīces glabāšanas. Tas var sargāt no ierīces gadījuma ieslēgšanas.

Glabāt ierīci bērniem nepieejamā vietā. Neatļaut strādāt ar ierīci neapmācītiem cilvēkiem. Elektriska ierīce var būt bīstama neapmācīta personāla rokās.

Nodrošināt pareizu ierīces konservāciju. Kontrolēt ierīces neatbilstību un atstarpes. Kontrolēt, vai ierīces elementi nav bojāti. Bojājumu konstatēšanas gadījumā to jāšaremontē pirms elektriskas ierīces lietošanas. Daudz nejausību var notikt pēc nepareizas ierīces konservācijas.

Griezīgo ierīci jātur tīrībā un uzasinātā stāvoklī. Pareiza griezīgas ierīces konservācija atļauj vieglāk kontrolēt ierīci darba laikā.

Lietot elektrisko ierīci un aksesuāru saskaņā ar šo instrukciju. Lietot paredzēto ierīci, ievērojot darba veidu un apstākļu. Ierīce lietota citā darbībā, nekā bija paredzēta, var būt par bīstamas situācijas iemeslu.

Remonti

Ierīci var remontēt tikai autorizētos servisos, kuri lieto oriģinālo rezerves daļu. Tas var nodrošināt pareizu lietošanas drošību.

PAPILDUS DROŠĪBAS INSTRUKCIJAS

Nelietot produktu citādi, nekā javu, kravu un citu šķidru būvmasu maisīšanai. Nemontēt maisītājā citu aksesuāru, piem., slīpēšanas disku, pulēšanas disku, urbjū utt. Nelietot maisītāju irdeņiem produktiem.

Visiem aksesuāriem, kas ir lietoti ar ierīci, jābūt maksimāls griezes ātrums lielāks nekā ierīces nominālais ātrums. Nedrīkst lietot aksesuārus ar maksimālo pieļaujamo darba ātrumu zemāku, nekā ierīces nominālais griezes ātrums.

Nelietot bojāto jaučēju. Gadījumā, kad ir konstatēti jaučēja vārpstas plūsmi vai izliekumi, jaučēju jāmaina uz jaunu, nebojātu. Aksesuāru stāvoklis jābūt pārbaudīts pirms katras lietošanas.

Drīkst lietot tikai jaučēju, paredzētu darbam ar attiecīgu maisīta materiāla tipu.

Jaučēja stiprināšanas vītne izmēram jābūt tādām, kad mašīnas stiprināšanas vītne. Nedrīkst lietot reducējošo elementu, lai samontētu jaučēju ierīcē. Nedrīkst pārveidot maisītāja un aksesuāru stiprinājumu savām vajadzībām. Lai pārliecinātos, ka jaučējs ir pareizi nostiprināts, iedarbināt ierīci bez noslogojuma uz 30 sekunžu laika, drošā pozīcijā. Gadījumā, kad ierīce sāks pārmērīgi vibrēt, vai ja būs konstatēti citi nepareizas darbības vai bojājumu simptomi, ierīci nekavējoties apturēt un pārbaudīt montāžas pareizību.

Ierīce pārbaudes iedarbināšanas un darba laikā barošanas kabeli turēt tālu no maisītāja. Tas ļaus pasargāt kabeli no sagrābšanas maisītājā, kas var izraisīt ievainojumus un/vai elektrības triecienu.

Nodrošināt ventilācijas caurumu caurejamību. Ja nepieciešami, atslēgt ierīces kontaktdakšu no elektroapgādes ligzdas un notīrīt ierīci no putekļiem. Tīrīšanai nedrīkst lietot metāla priekšmetu.

Vienmēr jālieto aizsardzības brilles un dzirdes sargu. Jālieto arī citu personālas drošības līdzekļu, piem. pretputekļu masku, dūraiņus, ķiveri, halātu. Garus matus saspraust.

Pēc ierīces izslēgšanas jaučējs vēl kaut kādu laiku rotē.

Esiet uzmanīgi, lai jaučējs neaizķertu un/vai nesagrābtu garderobes elementu vai matu. Tāpēc jābūt sevišķi uzmanīgiem ierīces ieslēgšanas laikā un darba laikā.

IERĪCES APKALPOŠANA

Pirms darba uzsākšanas pārbaudīt, vai korpus un pieslēgšanas vads ar kontaktdakšu nav bojāti. Gadījumā, kad bojājumi ir konstatēti, nedrīkst uzsākt darbu.

Darba sagatavošana

Uzmanību! Visa darbība, savienota ar darba aksesuāru stiprināšanu, mainīšanu un regulēšanu utt. var būt veikta pēc ierīces atslēgšanas no elektrības tīkla, tāpēc pirms minētām darbībām: Atslēgt elektrības vada kontaktdakšu no elektrības ligzdas!

Jaucēja montāža (II)

Maisīšanas uzgali pieskrūvēt ar atslēgām pie maisītāja stieņa. Savienojumu stipri un droši saskrūvēt, lai nevarētu patstāvīgi atvienoties darba laikā.

Griezes ātruma regulēšana (III)

Uzmanību! Sakarā ar faktu, ka griezes ātruma regulators atrodas uz produkta ieslēdzēja, regulēšanas laikā produkts var būt negaidīti ieslēgts. Tāpēc regulēšanu vienmēr veikt ar kontaktdakšu atslēgtu no elektrības ligzdas.

Maisītājs ir apgādāts ar regulējamu griezes ātrumu diapazonā, minēta tabulā ar tehniskiem datiem. Attiecīgs griezes ātrums jābūt izvēlēts atbilstoši maisītam materiālam. Griezes ātrumu mazināt ar masas sabiezināšanu. Darba laikā nepārtraukti novērot maisītu masu un mainīt griezes ātrumu, lai izšķastinātu masu. Ja lietotājs nav drošs par masas biežību, maisīšanu uzsākt ar vismazāko griezes ātrumu, to palielinot darba laikā.

Griezes ātruma regulēšana ir savienota ar kloķa pagriešanu uz produkta ieslēdzēja. Kloķa griešana biežākas bultas virzienā palielina griezes ātrumu. Griešana pretējā virzienā samazina griezes ātrumu.

Ierīces iedarbināšana un apturēšana

Uzmanību! Pirms katrās darba uzsākšanas pārbaudīt ierīces darbību 30 sek. laikā. Pārbaudes iedarbināšanu veikt bez jaucēja nogremdēšanas maisītā masā. Pārbaudes iedarbināšanas laikā novērot maisītāja un jaucēja darbu. Attiecīgs darbs var būt uzsākts tikai, kad pārbaudes iedarbināšanas laikā netiks konstatēta darba nepareizība, piem., pārmērīgas vibrācijas, savāds troksnis vai nepatīkama smarža.

Drīkst lietot tikai jaucēju, attiecīgu veiktai darbībai. Pārbaudīt, lai jaucēja vārpsta nebūtu izliekta.

Ģērbt darba apģērbu, kā arī lietot redzes un dzirdes aizsardzības līdzekļus, kā arī citus personālus drošības līdzekļus, vajadzīgus darbā ar attiecīgu materiālu.

Pārbaudīt, lai ierīces ieslēdzējs būtu „izslēgtā” pozīcijā, pievienot elektrības vadu pie elektrības tīklu.

Turēt ierīci ar abām rokām ar ierīces turētājiem.

Pieņemt drošu un stabilu pozīciju.

Nogremdēt jaucēju maisītā produktā. Jaucēja galviņa jābūt pilnīgi nogremdēta zem maisīta šķidrums virsmas. Tas ļaus izvairīties no maisīta šķidruma izšķastināšanas.

Ieslēgt samaisīšanas ierīci, spiežot ar pirkstu elektrības ieslēdzēju.

Ierīces var izslēgt pēc ieslēdzēja pogas atslābināšanas.

Ilglaicīgas darbības gadījumā var lietot ieslēdzēja blokādi. Lai ieslēgtu blokādi, vienlaikus piespiest ieslēdzēja pogu un blokādes pogu. Lai atslēgt blokādi, jāpiespiež ieslēdzēja pogu.

Darba laikā izvairīties no jaucēja piesišanas uz tvertnes sienām un dibena. Nesliet jaucēju uz tvertnes dibena. Neturēt jaucēju vienā pozīcijā, pārvietot to tvertnē, lai nodrošinātu vienmērīgāku un ātrāku maisīšanu.

Uzmanību! Gadījumā, ja būs novēroti kaut kādi trokšņi, brakšķi, smaržas utt., nekavējoties izslēgt ierīci, un atslēgt barošanas vadu no elektrības tīkla.

Jaucēja konservācija

Rekomendējam veikt jaucēja konservāciju uzreiz pēc darba pabeigšanas. Tas ļaus izvairīties no maisītas masas sakalšanas uz jaucēja vai stieņa.

Pirms jaucēja tīrīšanas to demontēt no maisītāja. Jaucēju notīrīt ar šķīdinātāju, attiecīgu maisītai vielai. Pēc atliekas attīrīšanas šķīdinātāju nomazgāt ar ūdeni un nosusināt jaucēju. Tīrīšanas laikā lietot personālas aizsardzības līdzekļus, attiecīgus darbam ar konkrētu vielu. Lūdzam iepazīties ar informāciju par vielu.

Papildu piezīmes

Nedrīkst pārslogot ierīci, ārējas virsmas temperatūra nevar pārsniegt 60 °C.

Pēc darba pabeigšanas izslēgt ierīci, atslēgt elektrības vada kontaktdakšu no ligzdas, veikt konservāciju un apskati.

Deklarēta, pilnīgs vibrācijas lielums tika izmērīts ar standartu pētniecības metodi, un var būt lietots, lai salīdzinātu vienu instrumentu ar otru. Deklarēta, pilnīga vibrācijas vērtība var būt lietota iepriekšējā ekspozīcijas novērtēšanā.

Uzmanību! Vibrācijas emisija ierīces darba laikā var atšķirties no deklarētas vērtības, atkarīgi no ierīces lietošanas metodes.

Uzmanību! Noteikt operatora drošības līdzekļus, pamatojoties uz riska novērtēšanai reālos lietošanas apstākļos (ieskaitot visas darba cikla daļas, piem. laiks, kad ierīce ir izslēgta vai strādā ar brīvu ātrumu, kā arī aktivācijas laiks).

KONSERVĀCIJA UN APSKATĪŠANA

UZMANĪBU! Pirms regulēšanai, tehniskai apskatīšanai un uzturēšanai jānoņem ierīces elektrības vadu no ligzdas. Pēc darbības

jākontrolē elektroierīces tehnisko stāvokli, apskatīšot un vērtēšot: apvalku un rokturi, elektrības vadu ar kontaktdakšu un iztaisnotāju, kā arī - paplašināšanas vadus, aproču pogas darbību, ventilēšanas spraugas pārgājību, ogles suku spīguļošanu, gultņu un transmisijas darbības skaņu, ierīces darba startu un darbības vienmērīgumu. Garantijas laikā lietotājs nevar demontēt elektroierīci un nevar mainīt nevienu daļu, jo tas veido garantijas zaudējumu. Visi nepareizumi piezīmēti ierīces darbā vai apskatīšanas laikā ir par signālu, lai veidot remontu servisā. Pēc darba beigšanu apvalku, ventilēšanas spraugas, pārslēdži, papildu rokturi un ekrāni jātīra, piemēram, ar saspiestu gaisu (ar spiedienu ne vairāk nekā 0,3 MPa), otu vai sauso drānu, bez ķīmiskiem līdzekļiem un tīrīšanas šķidrumiem. Instrumentus un rokturus tīrīt ar sauso tīro drānu.

CHARAKTERISTIKA VÝROBKU

Míchač na maltu je elektronářadí, které umožňuje rychlé a důkladné míchání malt, barev, lepidel a jiných tekutých stavebních hmot. Regulace počtu otáček a možnost výměny míchadla zajišťuje snadné přizpůsobení pracovní charakteristiky míchané hmotě. Správná, spolehlivá a bezpečná práce nářadí je závislá na správném provozování, proto:

Před zahájením práce s nářadím si přečtěte celý návod a uschovejte ho.

Za škody vzniklé v důsledku nedodržování bezpečnostních předpisů a pokynů obsažených v tomto návodu dodavatel není odpovědný.

VYBAVENÍ VÝROBKU

Výrobek je dodáván v kompletním stavu, avšak před zahájením práce je nutno provést montážní činnosti popsané v další části návodu.

TECHNICKÉ PARAMETRY

Parametr	Měrná jednotka	Hodnota
Katalogové číslo		78854
Jmenovité napětí	[V~]	220 – 240
Jmenovitý kmitočet	[Hz]	50/60 Hz
Jmenovitý výkon	[W]	1200
Třída izolace		II
Jmenovité otáčky	[min ⁻¹]	0 – 680
Přípevnění míchadla		M14
Max. průměr míchadla	[mm]	120
Úroveň hluku		
Akustický tlak L _{pa}	[dB(A)]	92 ±3
Akustický výkon L _{wa}	[dB(A)]	103 ±3
Úroveň vibrace	[m/s ²]	2,874 ±1,5
Krytí		IP20
Hmotnost	[kg]	3,4

VŠEOBECNÉ BEZPEČNOSTNÍ PODMÍNKY

POZOR! Přečíst všechny níže uvedené instrukce. Jejich nedodržování může vést k zasažení elektrickým proudem, požáru nebo úrazu. Pojem „elektrické nářadí“ použitý v instrukcích se vztahuje na všechna nářadí poháněná elektrickým proudem bez ohledu na to, jestli jsou s přívodem nebo bez něho.

DODRŽOVAT NÍŽE UVEDENÉ INSTRUKCE

Pracoviště

Pracoviště je třeba udržovat dobře osvětlené a čisté. Nepořádek a špatné osvětlení mohou být příčinou nehod.

Není dovoleno pracovat s elektrickým nářadím v prostředí se zvýšeným rizikem výbuchu, kde se nacházejí hořlavé kapaliny, plyny nebo výpary. Elektrická nářadí vytvářejí jiskry, které při styku s hořlavými plyny nebo výpary mohou způsobit požár.

Dětem a nepovolaným osobám není dovolen přístup na pracoviště. Snížená pozornost může být příčinou ztráty kontroly nad nářadím.

Elektrická bezpečnost

Zástrčka elektrického přívodu musí lícovat se síťovou zásuvkou. Není dovoleno zástrčku přizpůsobovat. Není dovoleno používat žádné adaptéry pro přizpůsobení zástrčky do zásuvky. Nepřizpůsobovaná zástrčka lícující se zásuvkou snižuje riziko zasažení elektrickým proudem.

Vyhýbat se kontaktu s uzemněnými plochami jako potrubí, ohříváče a ledničky. Uzemnění těla zvyšuje riziko zasažení elektrickým proudem.

Není dovoleno vystavovat elektrické nářadí kontaktu s atmosférickými srážkami nebo vlhkostí. Voda a vlhkost, které se dostanou dovnitř elektrického nářadí, zvyšují riziko zasažení elektrickým proudem.

Nepřetěžovat napájecí kabel. Nepoužívat napájecí kabel k přenášení, připojování nebo odpojování zástrčky ze síťové zásuvky. Zamezit dotyku napájecího kabelu s teplem, oleji, ostrými hranami a pohyblivými předměty. Poškození napájecího kabelu zvyšuje riziko úrazu elektrickým proudem.

V případě práce mimo uzavřeného prostoru nutno používat prodlužovací kabel určený pro použití mimo uzavřeného

prostoru. Použití náležitého prodlužovacího kabelu snižuje riziko zasažení elektrickým proudem.

V případě, že je použití nářadí ve vlhkém prostředí nevyhnutné, je třeba v napájecím obvodu použít jako ochranu rozdílový proudový chránič (RCD). Použití RCD snižuje riziko úrazu zaviněného elektřinou.

Osobní bezpečnost

Pracuj, jen když jsi v dobré fyzické a psychické kondici. Soustřed se na to, co děláš. Nepracuj, když jsi unavený nebo pod vlivem léků nebo alkoholu. Chvilce nepozornosti během práce může vést k vážným zraněním těla.

Používej prostředky osobní ochrany. Vždy si nasad ochranné brýle. Používání prostředků osobní ochrany jako protiprachový respirátor, ochranná obuv, přilba a chrániče sluchu snižují riziko vážných úrazů.

Zabraň náhodnému zapnutí nářadí. Před připojením nářadí k elektrické síti se ubezpeč, že elektrický spínač je v poloze „vypnuto“. Držení nářadí s prstem na spínači nebo připojování elektrického nářadí, když je spínač v poloze „zapnuto“, může vést k vážným úrazům.

Před zapnutím elektrického nářadí odstraň všechny klíče a jiné nástroje, kterých bylo použito na jeho seřizování. Klíč ponechaný v rotujících elementech nářadí může způsobit vážné úrazy těla.

Udržuj rovnováhu. Po celou dobu udržuj náležitá postavení. Umožní to jednodušší ovládnutí elektrického nářadí v případě neočekávaných situací během práce.

Používej ochranný oděv. Nepoužívej příliš volný oděv a bižuterii. Udržuj vlasy, oděv a pracovní rukavice mimo dosah pohyblivých částí elektrického nářadí. Volný oděv, bižuterie nebo dlouhé vlasy se mohou zachytit do pohyblivých částí nářadí.

Používej odsavače prachu nebo zásobníky na prach, jestliže je nářadí tímto způsobem vybaveno. Postarej se o to, aby byly správně připojeny. Používání odsavače prachu snižuje riziko vážného poškození zdraví.

Používání elektrického nářadí

Elektrické nářadí nepřetěžuj. K dané práci používej jen nářadí k tomu určené. Správný výběr nářadí pro daný druh práce zabezpečí, že práce bude efektivnější a bezpečnější.

Nepoužívej elektrické nářadí, když nefunguje jeho síťový spínač. Nářadí, které nelze ovládat pomocí síťového spínače, je nebezpečné a je třeba ho odevzdat do opravy.

Vytáhni zástrčku z napájecí zásuvky před seřizováním, výměnou příslušenství nebo uložením nářadí. Tím se zabrání náhodnému zapnutí elektrického nářadí.

Nářadí přechovávej v místě, které je nepřístupné dětem. Nedovol, aby nářadí obsluhovaly osoby nevyškolené k jeho obsluze. Elektrické nářadí v rukou nevyškolené obsluhy může být nebezpečné.

Zabezpeč náležitou údržbu nářadí. Kontroluj nářadí z pohledu nepřizpůsobení a vůlí pohyblivých částí. Kontroluj, jestli není nějaký element nářadí poškozen. V případě zjištění nějakých závad je potřebné je před použitím elektrického nářadí opravit. Mnoho nehod je způsobených nesprávně udržovaným nářadím.

Rezné nástroje je potřebné udržovat čisté a nabroušené. Správně udržované rezné nástroje jsou během práce snadněji ovladatelné.

Používej elektrické nářadí a příslušenství v souladu s výše uvedenými instrukcemi. Používej nářadí v souladu s jeho určením a ber do úvahy druh a podmínky práce. Použití nářadí k jiné práci, než bylo projektováno, může zvýšit riziko vzniku nebezpečných situací.

Opravy

Nářadí dávej do opravy jen podnikům k tomu oprávněným, které používají výhradně originální náhradní díly. Tím bude zajištěna náležitá bezpečnost práce elektrického nářadí.

DODATEČNÉ BEZPEČNOSTNÍ POKYNY

Nepoužívejte výrobek pro jiné účely než jako míchač na maltu, barvu a jiné tekuté stavební hmoty. Nemontujte na míchač jiné příslušenství než míchadla, např. brusné, lešticí kotouče, vrtáky apod. Nepoužívejte míchač na míchání sypkých výrobků.

Všechna příslušenství, která se montují na míchač, musejí mít maximální počet otáček větší než jmenovitý počet otáček výrobku. Zakázáno je používání příslušenství s maximálním přípustným počtem otáček menším, než je jmenovitý počet otáček výrobku.

Nesměj se používat míchadla poškozená. V případě zjištění prasklin nebo ohnutí trnu míchadla nahradte je míchadlem prostým vad. Kontrolujte stav příslušenství a výrobku před každým spuštěním.

Používejte míchadla určená pro práci s daným typem materiálu určeného k míchání.

Rozměr připevňovacího závitu míchadla musí být takový jako připevňovacího závitu v míchači. Není dovoleno používat redukční prvky za účelem montáže míchadla v nářadí. Zakázáno je předělávání připevňování míchače nebo připevnění příslušenství za účelem jejich vzájemného přizpůsobení. Abychom se ujistili, že míchadlo je správně připevněno, spusťme míchač se zatížením na 30 vteřin v bezpečné poloze. Pokud se vyskytnou nadměrné vibrace nebo jiné příznaky nesprávné práce nebo poškození, okamžitě zastavte zařízení a zkontrolujte správnost montáže. Během zkušebního spuštění a během provozu udržujte napájecí kabel v bezpečné vzdálenosti od míchadla. Ochrání to napájecí kabel před zachycením míchadlem, což může způsobit úraz a/nebo zasažení proudem.

Zajistěte průchodnost větracích otvorů. Pokud je to nutné, odpojte výrobek od napájení vytažením zástrčky ze zásuvky a očistěte nářadí od prachu. Nepoužívejte k tomu kovové předměty.

Vždy používejte ochranné brýle a chrániče sluchu. Ostatní osobní ochranné pomůcky jako jsou respirátory, rukavice, přilby a zástěry také noste. Dlouhé vlasy musejí být sepnuté.

Po vypnutí nářadí se míchadlo po nějakou dobu ještě otáčí.

Zvažujte na to, aby míchadlo nevtáhlo a/nebo nezachytilo části oděvu nebo vlasy. Za tímto účelem zachovejte zvláštní pozornost během zapínání a také práce s nářadím.

OBSLUHA NÁŘADÍ

Před zahájením práce zkontrolujte, zda plášť a přípojovací kabel se zástrčkou nejsou poškozené. V případě zjištění poškození je zakázáno pokračovat v práci.

Příprava k práci

Upozornění! Všechny činnosti spojené s připevněním a výměnou příslušenství a seřizením otáček apod. provádějte při vypnutém napájecím napětí zařízení, proto před zahájením těchto činností vytáhněte zástrčku napájecího kabelu ze síťové zásuvky!

Montáž míchadla (II)

Míchací koncovku dotáhněte pomocí klíčů k trnu míchadla. Spoj dotáhněte silně a pevně tak, aby se samostatně nerozpojil během provozu.

Seřízení počtu otáček (III)

Upozornění! S ohledem na umístění regulačního kolečka počtu otáček na vypínači výrobku může dojít k náhodnému spuštění výrobku během seřizování. Proto seřizování provádějte vždy při odpojené zástrčce napájecího kabelu ze zásuvky.

Míchač je vybaven plynulou regulací otáček v rozsahu uvedeném v tabulce s technickými údaji. Počet otáček zvolte podle druhu míchaného materiálu. Počet otáček zmenšujte s narůstající hustotou hmoty. Během práce po celou dobu pozorujte míchanou hmotu a měňte otáčky za účelem zamezení rozstříkávání hmoty. Pokud si nejste jisti hustotou hmoty, začněte míchání při nejnižším počtu otáček a zvyšujte je během práce.

Seřízením počtu otáček se uskutečňuje otáčením kolečka umístěného na vypínači výrobku. Otáčení ve směru tlustší části šipky způsobuje zvětšení počtu otáček. Pootočením v opačném směru docílíme snížení počtu otáček.

Spouštění a vypínání míchače

Upozornění! Před každým zahájením práce proveďte zkušební spuštění na dobu cca 30 vteřin. Zkušební spuštění se musí uskutečnit bez ponořeného míchadla ve hmotě určené k míchání. Během zkušebního spuštění sledujte provoz míchadla a míchače. Vlastní práci je možno zahájit teprve když zkušební spuštění neprokáže žádné příznaky nesprávné práce jako jsou např. nadměrné vibrace, nadměrný hluk či podezřelý zápach.

Používejte míchadla vhodná pro prováděnou práci. Dbejte na to, aby trn míchadla nebyl vyhnutý.

Oblékněte si pracovní oděv a ochranné prostředky na ochranu zraku a sluchu a jiné osobní ochranné pomůcky vyžadované při práci s daným materiálem.

Ujistěte se, zda se vypínač nářadí nachází v poloze „vypnutý“, zapojte zástrčku vodiče míchače do zásuvky elektrické sítě.

Uchopte míchač oběma rukama za rukojeť nářadí.

Zaujměte pevný a stabilní postoj.

Ponořte míchadlo v míchaném výrobku. Hlava míchadla se musí nacházet úplně pod hladinou míchané tekutiny. Toto umožní se vyhnout to rozstříkávání míchané tekutiny.

Zapněte míchač zmáčknutím prstem elektrického vypínače.

K vypnutí míchače dojde po uvolnění stisku na tlačítku vypínače.

V případě dlouhodobého provozu je možno použít aretaci vypínače. Pro zapnutí aretace zmáčkněte současně tlačítko vypínače a tlačítko aretace. Pro uvolnění aretace zmáčkněte tlačítko vypínače.

Během práce je nutno se vyhýbat nárazům míchadla o stěny a dno nádoby, ve které se provádí míchání. Neopírejte míchadlo o dno nádoby. Nedržte míchadlo v jedné poloze, přemísťujte ho v nádobě, zajistí to rovnoměrnější a rychlejší míchání.

Upozornění! V případě zjištění podezřelých zvuků, praskání, zápachu apod. okamžitě vypněte míchač a vytáhněte zástrčku napájecího kabelu ze zásuvky elektrické sítě.

Údržba míchadla

Doporučuje se provést údržbu míchadla ihned po ukončení práce. Tím se vyhnete zaschnutí zbytků míchané hmoty na míchadle nebo jeho trnu.

Před zahájením čištění míchadlo demontujte z míchače. Míchadlo čistěte pomocí rozpouštědla vhodného pro míchanou látku.

Po očištění smyjte zbytky rozpouštědla vodou a důkladně osušte míchadlo. Při čištění používejte osobní ochranné pomůcky určené pro práci s danou látkou. Seznamte se s informacemi přiloženými k látce.

Dodatečné poznámky

Nepřipustte přetěžování nářadí, teplota vnějších povrchů nikdy nemůže přesáhnout 60 °C.

Po ukončení práce vypněte míchač, vyjměte zástrčku ze zásuvky elektrické sítě a proveďte údržbu a prohlídku.

Deklarovaná celková hodnota vibrací byla naměřena pomocí standardní metody zkoušek a může být použita ke srovnání jednoho nářadí s druhým. Deklarovaná celková hodnota vibrací může být použita pro předběžné hodnocení expozice.

Upozornění! Emise vibrací během práce nářadím se může lišit od deklarované hodnoty podle způsobu použití nářadí.

Upozornění! Je nutno stanovit bezpečnostní opatření, která mají chránit operátora a která se zakládají na hodnocení vystavení ve skutečných podmínkách používání (včetně všech částí pracovního cyklu, jako například doba, kdy je nářadí vypnuto nebo pracuje na volnoběžných otáčkách, a doba aktivace).

ÚDRŽBA A PROHLÍDKY

POZOR! Veškeré činnosti zvané z: výměnou příslušenství, seřizováním apod, je potřeba realizovat při vypnutém napětí napájení nářadí, proto před zahájením těchto činností je potřeba odpojit zástrčku od elektrické sítě. Po ukončení práce je třeba skontrolovat technický stav elektronářadí prohlídkou a hodnocením: stojanu a rukojeti, elektrického vodiče včetně zástrčky a ohybání, působení elektrického spínače, průchodnosti ventilačních mezer, jiskření kartáčů, hlasitosti práce ložisek a převodovek, spouštění a rovnoměrnosti práce. Během záruční doby uživatel nesmí demontovat elektronářadí, ani měnit veškeré provozní jednotky nebo součásti, protože může strážit narok na záruku. Veškeré nesprávnosti zjištěné během prohlídky, nebo provozování, jsou signalem pro provedení opravy v záručním servisu. Po ukončení práce, stojan, ventilační mezery, přepínače, dodatečnou rukojeť a ochrany je třeba očistit, například proudem vzduchu (o tlaku maximum 0,3 MPa), štětcem nebo suchým hadříkem bez použití chemických prostředků a čisticích kapalin. Nářadí a rukojeť očistit suchým čistým hadříkem.

CHARAKTERISTIKA VÝROBKU

Miešadlo na maltu je elektrické zariadenie, ktoré poskytuje rýchle a presné miešanie mált, náterov, lepidiel a iných tekutých stavebníckych zmesí. Regulácia rýchlosti otáčania a možnosť zmeniť miešačku poskytuje jednoduché prispôbenie charakteristiky práce k miešanej zmesi. Riadny, spoľahlivý a bezpečný výkon výrobu závisí od jeho správneho prevádzkovania, preto:

Pred začiatkom práce s nástrojom, prečítajte celý návod na použitie a zachovajte ho.

Dodávateľ nie je zodpovedný za škody spôsobené nedodržaním bezpečnostných predpisov a pokynov tejto príručky.

VYBAVENIE VÝROBKU

Výrobok sa dodáva v kompletnom stave, avšak pred začatím práce je potrebné vykonať montážne činnosti, uvedené v tomto návode.

TECHNICKÉ PARAMETRE

Parameter	Merná jednotka	Hodnota
Katalógové číslo		78854
Menovité napätie	[V~]	220 – 240
Menovitá frekvencia	[Hz]	50/60 Hz
Menovitý výkon	[W]	1200
Trieda izolácie		II
Menovité otáčky	[min ⁻¹]	0 – 680
Montáž miešačky		M14
Max. priemer miešačky	[mm]	120
Hladina hluku		
- akustický tlak L_{pA}	[dB(A)]	92 ± 3
- hladina akustického výkonu $L_{WA,K}$	[dB(A)]	103 ± 3
Úroveň vibrácií	[m/s ²]	2,874 ± 1,5
Stupeň ochrany		IP20
Hmotnosť	[kg]	3,4

VŠEOBECNÉ BEZPEČNOSTNÉ PODMIENKY

POZOR! Prečítať všetky nižšie uvedené inštrukcie. Ich nedodržanie môže byť príčinou úrazu elektrickým prúdom, požiaru alebo poškodenia zdravia. Pojem „elektrické náradie“ použitý v inštrukciách sa týka všetkých zariadení poháňaných elektrickým prúdom, a to súčasne buď s prívodom alebo bez prívodu elektrickej energie.

DODRŽIAVAŤ NIŽŠIE UVEDENÉ INŠTRUKCIE

Pracovisko

Pracovisko je potrebné udržiavať dobre osvetlené a v čistote. Neporiadok a slabé osvetlenie môžu byť príčinou nehôd.

S elektrickým náradím nie je dovolené pracovať v prostredí so zvýšeným rizikom výbuchu, s výskytom horľavých kvapalín, plynov alebo pár. Elektrické zariadenia vytvárajú iskry, ktoré v styku s horľavými plynmi alebo parami môžu spôsobiť požiar.

Nepovolaným osobám a deťom nie je dovolený prístup na pracovisko. Zníženie pozornosti môže mať za následok stratu kontroly nad náradím.

Elektrická bezpečnosť

Zástrčka elektrického prívodu musí pasovať do sieťovej zásuvky. Nie je dovolené zástrčku upravovať. Nie je dovolené používať žiadne adaptéry za účelom prispôbenia zástrčky do zásuvky. Neupravovaná zástrčka, ktorá pasuje do zásuvky, znižuje riziko zasiahnutia elektrickým prúdom.

Vyhýbať sa kontaktu s uzemnenými plochami ako rúry, ohrievače a chladničky. Uzemnenie tela zvyšuje riziko zasiahnutia elektrickým prúdom.

Nie je dovolené vystavovať elektrické náradie kontaktu s atmosférickými zrážkami alebo s vlhkosťou. Voda a vlhkosť, ktoré sa dostanú do vnútra elektrického náradia, zvyšujú riziko zasiahnutia elektrickým prúdom.

Nepreťažovať napájací kábel. Nepoužívať napájací kábel na nosenie, pripojovanie a odpojovanie zástrčky zo sieťovej zásuvky. Zabrániť kontaktu napájacieho kábla s teplom, olejmi, ostrými hranami a pohyblivými predmetmi. Poškodenie napájacieho kábla zvyšuje riziko zasiahnutia elektrickým prúdom.

V prípade práce mimo uzavretých priestorov je potrebné používať predižovacie káble určené pre prácu mimo uzavretých

priestorov. Použitie náležitého predžvovacieho kábla znižuje riziko zasiahnutia elektrickým prúdom. **V prípade, že je použitie elektronáradia vo vlhkom prostredí nevyhnutné, je potrebné v napájacom obvode použiť ako ochranu rozdielový prúdový chránič (RCD).** Použitie RCD znižuje riziko úrazu zavineneho elektrinou.

Osobná bezpečnosť

Pracuj, len ak si v dobrej fyzickej a psychickej kondícii. Sústreď sa na to, čo robíš. Nepracuj, ak si unavený alebo pod vplyvom liekov alebo alkoholu. Iba chvíľa nepozornosti počas práce môže zapríčiniť vážne úrazy.

Používaj prostriedky osobnej ochrany. Vždy si nasad' ochranné okuliare (určené pre daný druh práce). Používanie prostriedkov osobnej ochrany ako prachové respirátory, ochranná obuv, prilby a chrániče sluchu znižujú riziko vážnych úrazov.

Zabraň náhodnému zapnutiu náradia. Pred pripojením náradia k elektrickej sieti sa uisti, že elektrický spínač je v polohe „vypnuté“. Držanie náradia s prstom na spínači alebo pripájanie elektrického náradia, keď je spínač v polohe „zapnuté“, môže zapríčiniť vážne úrazy.

Pred zapnutím elektrického náradia odstráň všetky kľúče a iné nástroje, ktoré sa používali na jeho nastavenie. Kľúč ponechaný na rotujúcich častiach zariadenia môže zapríčiniť vážne úrazy.

Udržuj rovnováhu. Po celý čas udržuj náležité postavenie. To umožní jednoduchšie ovládanie elektrického náradia v prípade neočakávaných situácií počas práce.

Používaj ochranný odev. Neoblekaj si voľný odev, nenos bižutériu. Udržuj vlasy, odev a pracovné rukavice v dostatočnej vzdialenosti od pohyblivých častí elektrického náradia. Voľný odev, bižutéria alebo dlhé vlasy sa môžu zachytiť do pohyblivých častí náradia.

Používaj odsávače prachu alebo zásobníky na prach, pokiaľ je nimi náradie vybavené. Postaraj sa, aby boli správne pripojené. Použitie odsávania prachu znižuje riziko vážneho ohrozenia zdravia.

Prevádzkovanie elektrického náradia

Elektrické náradie nepreťažuj. Pre danú prácu používaj správne náradie. Správny výber náradia pre danú prácu zabezpečí, že práca bude produktívnejšia a bezpečnejšia.

Nepoužívaj elektrické náradie, ak nefunguje jeho sieťový spínač. Náradie, ktoré sa nedá ovládať pomocou sieťového spínača, je nebezpečné a je potrebné odovzdať ho do opravy.

Pred nastavením, výmenou príslušenstva alebo uskladnením náradia odpoj zástrčku z napájacej zásuvky. Zabráni sa tak náhodnému zapnutiu elektrického náradia.

Náradie uskladňuj na mieste neprístupnom pre deti. Nedovoľ, aby s náradím pracovali osoby nezaškolené pre jeho obsluhu. Elektrické náradie v rukách nezaškolenej obsluhy môže byť nebezpečné.

Zabezpeč náležitú údržbu náradia. Kontroluj náradie po stránke neprispôsobení a vôľe pohyblivých častí. Kontroluj, či niektorá časť náradia nie je poškodená. V prípade zistenia závad je potrebné ich pred použitím elektrického náradia odstrániť. Veľa nehôd býva spôsobených nesprávne udrzovaným náradím.

Rezné nástroje je potrebné udržiavať v čistote a naostrené. Správne udrzované rezné nástroje sa počas práce jednoduchšie ovládajú.

Používaj elektrické náradie a príslušenstvo v súlade s vyššie uvedenými inštrukciami. Náradie používaj na účely, na ktoré je určené a vždy zohľadni druh a podmienky práce. Používanie náradia na iné práce, než na ktoré bolo projektované, môže zvýšiť riziko vzniku nebezpečných situácií.

Opravy

Opravy náradia zver len k tomu oprávneným firmám, ktoré používajú výhradne originálne náhradné diely. Tak bude zabezpečená náležitá bezpečnosť práce elektrického náradia.

ĎALŠIE BEZPEČNOSTNÉ POKYNY

Nepoužívajte výrobok na iné účely než miešadlo na malty, farby a iné tekuté stavebnícke zmesi. Nemontujte do miešadla iné príslušenstvo než miešačka, napr. brúsne kotúče, vrtáky, atp. Nepoužívajte miešadlo na miešanie sypkých produktov.

Všetky súčasti príslušenstva, inštalované na miešadle musia mať maximálnu rýchlosť otáčania väčšiu ako menovitá rýchlosť výrobku. Nesmiete používať príslušenstvo s maximálnou povolenou rýchlosťou otáčania menšou než menovitá rýchlosť výrobku.

Nesmiete používať poškodené miešadlá. V prípade ak zistíte prasknutia alebo ohnutia kolíka miešačky musíte ju vymeniť na miešačku bez chýb. Skontrolujte stav príslušenstva a výrobku pred každým spustením do prevádzky.

Používajte miešačky určené do práci s daným typom materiálu do miešania.

Veľkosť upevňovacieho závitú miešačka musí byť rovnaká ako závit v miešadle. Nesmiete používať redukčné prvky pre montáž miešačky v nástroji. Zakázaná modifikácia upevnenia miešačky alebo upevňovanie príslušenstva podľa svojich potrieb. Aby ste sa uistili, že je miešačka pripevnená správne, spustíte do prevádzky miešadlo bez zaťaženia na 30 sekúnd v bezpečnej polohe. Ak zistíte nadmerné vibrácie alebo iné príznaky nesprávnej práci alebo poškodenia, okamžite zastavte prístroj akontrolujte správnu montáž.

Pri skúšobnom spustení do prevádzky ako aj počas normálnej prevádzky napájací kábel musíte držať mimo miešadla. To bude chrániť napájací kábel pred uviaznutím v miešadle, čo môže viesť k poraneniu a/ alebo úrazu elektrickým prúdom.

Zabezpečte vetranie vetracích otvorov. Ak je to potrebné, odpojte zariadenie od napájania vyťahnutím zástrčky so zásuvky a vyčistite zariadenie z prachu. Na tento účel nepoužívajte kovové predmety.

Vždy používajte ochranné okuliare a ochranu sluchu. Ostatné osobné ochranné prostriedky, napríklad masky proti prachu, rukavice, čiapky, zástery mali by ste tiež používať. Dlhé vlasy by mali byť zviazané.

Po vypnutí zariadenia sa miešačka ešte chvíľu pohybuje.

Dávajte pozor, aby miešačka nechytla časť oblečenia alebo dlhé vlasy. Preto musíte zachovať zvláštnu pozornosť počas zapínania ako aj počas práce so zariadením.

OBSLUHA ZARIADENIA

Pred začiatkom práce skontrolujte, či korpus krytu nástroja a spojovací kábel so zástrčkou nie sú poškodené. Ak zistíte poškodenia, ďalšia práca s nástrojom je zakázaná.

Príprava na prácu

Pozor! Všetky činnosti spojené s upevňovaním a výmenou príslušenstva ak aj reguláciou otáčok, atp. musíte vykonať pri vypnutí napätí, ktoré napája vrtáčku, a preto pred začiatkom týchto činností: Vytiahnite zástrčku kábla nástroja z elektrickej zásuvky!

Montáž miešačky (II)

Koncovku na miešanie doskrutkujte pomocou kľúči do kolíka miešačky. Spojenie dotiahnite pevne tak, aby sa počas prevádzky spontánne nepoškodilo.

Regulácia rýchlosti otáčania (III)

Pozor! Vzhľadom na umiestnenie gombíka regulácie rýchlosti otáčok na spínači zariadenia, môže dojsť k prípadnému zapnutiu výrobu počas regulácie. Preto musíte vždy regulovať zariadenie, ktoré je odpojené od napájania.

Miešadlo je vybavené plynule nastaviteľnou rýchlosťou v rozsahu špecifikovanom v tabuľke. Rýchlosť otáčania mali by ste vždy zvoliť podľa typu zmiešaného materiálu. Rýchlosť otáčania mali by ste znižovať spolu s rastúcou hustotou zmesi. Počas práce sledujte hmotnosť zmesi a meňte rýchlosť, aby ste zabránili postriekaniu zmesou. Ak nie ste istí, aká je hustota zmesi, musíte začať miešanie s najmenšou rýchlosťou otáčok a postupne ju zvyšovať počas práce.

Rýchlosť otáčok môžete nastaviť otočením gombíka umiestneného na spínači zariadenia v smere hrubšej časti šípky - to má za následok zvýšenie rýchlosti otáčok. Otáčaním v opačnom smere znižujete rýchlosť otáčok.

Spustenie a zastavenie miešadla

Pozor! Pred každým spustením musíte vykonať skúšobné spustenie po dobu cca 30 sekúnd. Skúšobné spustenie by sa malo vykonať bez miešačky ponorenej do misy na miešanie. Počas skúšobného spustenia musíte pozorovať prácu miešadla a miešačky. Správnu prácu môžete začať až po to, ak skúšobne spustenie nebude vykazovať nesprávnu prácu ako napríklad nadmerné vibrácie, nadmerný hluk alebo podozrivý zápach.

Používajte miešačky určené na daný typ práce. Dbajte na to, aby kolík miešačky nebol ohnutý.

Noste ochranný odev a prostriedky na ochranu zraku a sluchu počas práce s daným materiálom.

Uistite sa, že spínač nástroja je v polohe „vypnutý“, umiestnite zástrčku v zásuvke.

Držte miešadlo oboma rukami za rukoväť zariadenia.

Uistite sa, že držíte pevnú polohu tela.

Ponorte miešačku v miešanom produkte. Hlava miešačky mala by sa nachádzať úplne pod povrchom miešanej zmesi. Takto sa môžete vyhnúť rozstriedkaniu miešanej zmesi.

Zapnite miešadlo stlačením elektrického zapínača.

Miešadlo môžete vypnúť ak uvoľníte tlačidlo spínača.

V prípade dlhobohkej práci môžete použiť blokádu spínača. Ak chcete zapnúť blokádu, musíte súčasne stlačiť tlačidlo spínača a tlačidlo blokády. Ak chcete odblokovať, musíte stlačiť tlačidlo spínača.

Počas prevádzky musíte sa vyhýbať situáciám, v ktorých miešačka naráža do stien a do dna nádoby, v ktorom miešate. Neopierajte miešačku o dno nádoby. Miešačku by ste mali premiestňovať v nádobe, vďaka čomu bude zmes zmiešaná rovnomerne.

Pozor! V prípade, ak zistíte podozrivý hluk, praskanie, zápach atď., okamžite vypnite miešadlo a odpojte napájací kábel zo zásuvky.

Údržba miešadla

Odporúča sa vykonávať údržbu miešadla okamžite po ukončení práce. Vďaka tomu zmes nezaschne na miešačke a kolíku.

Pred čistením miešačky, musíte ju najprv demontovať z miešadla. Miešačku musíte vyčistiť s použitím rozpúšťadla vhodného pre daný typ miešanej látky. Po čistení pozostatky rozpúšťadla musíte umyť s použitím vody a potom dôkladne vysušiť. Pri čistení by sa mali používať osobné ochranné prostriedky typické pre prácu s konkrétnou látkou. Mali by ste sa oboznámiť s informáciami priloženými k látke.

Ďalšie poznámky

Nesmie preťažovať nástroj – teplota vonkajších povrchov nesmie presiahnuť 60 °C.

Po ukončenej práci odpojte miešadlo, odpojte zástrčku a vykonajte údržbu a kontrolu zariadenia.

Deklarovaná celková hodnota vibrácií bola meraná pomocou štandardnej testovacej metódy, a môže byť použitá pre porovnanie jedného nástroja s iným. Deklarovaná celková hodnota vibrácií môže byť použitá v predbežnom hodnotení expozície.

Pozor! Emisia vibrácií sa počas práce s nástrojom môže líšiť od deklarovanej hodnoty v závislosti od spôsobu používania zariadenia.

Pozor! By mali uviesť bezpečnostné opatrenia určené na ochranu operátora, na základe hodnotenia vplyvu v reálnych prevádzkových podmienkach (vrátane všetkých častí pracovného cyklu, ako napríklad čas, keď nástroj je vypnutý alebo pracuje na voľnobehu ako aj čas aktivácie).

ÚDRŽBA I PREHLIADKY

POZOR! Všetké činnosti svazané z: výmenou príslušenstva, reguláciu apod, je potreba realizovať pri vypnutým napätíu napájania náradí, preto pred zahajením techto činnosti je potreba odpojiť zástrčku od elektrické sietí. Po ukončení prace je treba skontrolovať technický stav elektronáradí prehliďkou i hodnotením: stojanu i rukojeti, elektrického vodiče vrátane zastrčky a ohybání, pôsobení elektrického spínača, průchodnosti ventilačních štrbin, iskrenie kartáčov, hlasitosti ložísek a převodovek, uvádzania do pohybu a rovnomernosti prace. Počas záručného obdobia používateľ nesmi demontovať elektronáradí, ani meniť provozné jednotky alebo súčasti, pretože môže stratiť narok na záruku. Všetké nespravnosti zjištené počas prehliadky, alebo provozování, su signalem pre provedení opravy v záručném servisu. Po ukončení prace, stojan, ventilačné šterbiny, prepínače, dodatečnou rukoväť a ochrany je treba očistiť, například průdem vzduchu (o tlaku maximum 0,3 MPa), štetcem alebo suchou handrou bez použití chemických prostredkov a čistících tekutin. Náradí a rukoväť očistiť suchou čistou handrou.

A TERMÉK JELLEMZŐI

A habarcskeverő egy elektromos eszköz, amely lehetővé teszi habarcsok, festékek, ragasztók és más építőipari folyadékok alapos összekeverését. A fordulatszám szabályozása, valamint a keverő szerszám könnyű cseréje lehetővé teszi a keverés karakterisztikájának hozzáigazítását a keverendő masszához. A berendezés helyes, meghibásodástól mentes és biztonságos működése a megfelelő üzemeltetéstől függ, ezért:

Az eszközzel történő munkavégzés megkezdése előtt el kell olvasni, és az üzemeltetés során be kell tartani a teljes kezelési utasítást.

A biztonsági előírások és a jelen utasítások be nem tartása miatt keletkező károkért a szállító nem vállal felelősséget.

A TERMÉK TARTOZÉKAI

A berendezést komplett állapotban szállítjuk, de bizonyos, a használati utasítás további részében leírt összeszerelésre szükség van.

MŰSZAKI PARAMÉTEREK

Paraméter	Mértékegység	Érték
Katalógusszám		78854
Névleges feszültség	[V~]	220 - 240
Névleges frekvencia	[Hz]	50/60 Hz
Névleges teljesítmény	[W]	1200
Szigetelési osztály		II
Névleges fordulatszám	[perc ⁻¹]	0 - 680
A keverő rögzítése		M14
A keverő max. átmérője	[mm]	120
Zajszint		
akusztikus nyomás L _{pa}	[dB(A)]	92 ± 3
akusztikus teljesítmény L _{wa}	[dB(A)]	103 ± 3
Rezgésszint	[m/s ²]	2,874 ± 1,5
Védelmi fokozat		IP20
Tömeg	[kg]	3,4

ÁLTALÁNOS BIZTONSÁGI ELŐÍRÁSOK

FIGYELEM! Olvassa el az összes alábbi előírást. Az alábbiak be nem tartása áramütéshez, tűzvészhez illetve testi sérüléshez vezethet. A használati utasításokban használt „elektromos feszültség” fogalom minden árammal hajtott vezeték, illetve vezeték nélküli berendezésekre vonatkozik.

MINDIG TARTSA BE AZ ALÁBBI UTASÍTÁSOKAT

Munkahely

A munkahely legyen mindig jól kivilágított és tiszta. A rendtelenség és a nem megfelelő világítás balesetek kiváltó okai lehetnek

Az elektromos készülékekkel soha ne dolgozzon gyúlékony folyadék, illetve gáz közelében, robbanásveszélyes környezetben. Az elektromos berendezések szikrákat szórhatnak, melyek gyúlékony gázokkal együtt tűzvészt okozhatnak.

Soha ne engedjen gyerekeket, illetve más hozzá nem értőket a munkahelyhez. Az összpontosítás elvesztésével elveszítheti a munkaeszköz feletti uralmát is.

Elektromos biztonság

Az elektromos tápvezeték csatlakozójának illeszkednie kell az elektromos aljzatba. Soha ne alakítsa át a csatlakozót. Soha ne használjon semmilyen adaptert a csatlakozónak az aljzatba való beillesztése érdekében. Nem módosított, az aljzatba illő csatlakozó csökkenti az áramütés kockázatát.

Mindig kerülje el a földelt felületekkel pl. csövek, fűtőtestek, hűtőszekrények stb. való érintkezést. A test földelése növeli az áramütés kockázatát.

Soha ne tegye ki az elektromos berendezést csapadék, illetve nedvesség hatásának. Az elektromos berendezésbe belekerülő víz és nedvesség növelik az áramütés kockázatát.

Soha ne terhelje túl az elektromos tápvezetékét. Soha ne használja az elektromos tápvezetékét berendezés hordozására, a csatlakozónak az elektromos aljzatba/ból be/kihúzására. Kerülje el az elektromos vezetéknek meleggel, olajjal, éles

peremekkel illetve mozgó elemekkel való érintkezését. Az elektromos tápvezetékek sérülései növelik az áramütés kockázatát. **A zárt helyiségen kívül zajló munka esetében kizárólagosan kültéri hosszabbítót használjon.** A megfelelő hosszabbítót használatával csökken az áramütés kockázata.

Abban az esetben, ha az elektromos eszköz nedves környezetben történő használatát nem lehet elkerülni, a tápfeszültség elleni védelemként áram-védőkapcsolót (RCD) kell használni. Az RCD használata csökkenti az elektromos áramütés veszélyét.

Személyvédelem

Csak jó lelki és fizikai állapotban álljon munkába. Mindig figyeljen arra, mit csinál. Soha ne dolgozzon, amikor túl fáradt, illetve gyögyöszér vagy alkohol hatása alatt áll. Pillanatnyi figyelmetlenség komoly sérülésekhez vezethet.

Mindig alkalmazza a személyi védelem eszközeit. Mindig vegye fel a védőszemüveget. A személyvédelem eszközeinek: védőmaszkok, védőlábbeli, sisakok, illetve fülvédők használata jelentősen csökkenti a testi sérülések kockázatát.

Kerülje el a berendezés véletlen bekapcsolását. A berendezés az elektromos hálózatba való csatlakozása előtt mindig bizonyosodjon meg arról, hogy a kapcsológomb a „kikapcsolt” pozícióban van. Elektromos hálózatba való csatlakozás benyomott kapcsolási gomb illetve „bekapcsolt” pozícióba tartott kapcsológomb komoly testi sérülésekhez vezethet.

A pneumatikus rendszer bekapcsolása előtt tüntesse el az összes, a beállításához használt csavarhúzózt és egyéb tárgyat. A mozgó elemeken felejtett kulcs komoly testi sérülésekhez vezethet.

Ügyeljen az egyensúlyra. Egész idő alatt tartsa fenn a megfelelő testhelyzetet. Munka közben kialakuló váratlan helyzetekben ez megkönnyíti az elektromos berendezés irányítását.

Használjon védőruhát. Ne hordjon laza ruházatot, illetve ékszert. Haját, ruházatát illetve munkakesztyűjét tartsa távol az elektromos berendezésétől. Laza ruházat, ékszer illetve hosszú haj beleakadhat a berendezés mozgó alkatrészeibe.

Amennyiben lehetséges használjon porelzsívókat, illetve portárolókat. Ügyeljen a megfelelő, szabályos felszerelésére. Porelzsívó használata csökkenti a komoly testsérülések előfordulási kockázatát.

Elektromos berendezés használata

Soha ne terhelje túl az elektromos berendezést. Mindig az adott munkához megfelelő eszközt használjon. A megfelelő munkaeszköz kiválasztása eredményesebb és biztonságosabb munkavégzéshez vezet.

Soha ne használja az elektromos berendezést, amennyibe nem működik a kapcsológombja. A berendezés, melyet nem tud szabályozni kapcsológombbal veszélyes, illetve javítandó.

A tartozékok cserélése és beállítása előtt illetve a berendezés eltávolítása előtt húzza ki a csatlakozót az elektromos aljzatból. Ez lehetővé teszi az elektromos berendezés véletlenszerű bekapcsolásának elkerülését.

Az eszközt mindig a gyerekek elől elzárt helyen tárolja. Soha ne hagyja, hogy a berendezést a használatában nem kiképzett emberek használják. A nem kiképzett személyzet kezében az elektromos eszköz veszélyes lehet.

Biztosítsa a berendezés megfelelő karbantartását. Ellenőrizze a nem tökéletesen illeszkedő, illetve túl laza mozgó részeket. Ellenőrizze, hogy a berendezés valamelyik alkatrésze nem sérült-e. Meghibásodás észlelése esetében még az elektromos berendezés használata megkezdése előtt javítsa ezt ki. A berendezés nem megfelelő karbantartása nagyon sok balesetnek okozója.

A vágó elemeket mindig tartsa élesen és tisztán. A megfelelően karbantartott vágóeszközöket munka közben könnyebben lehet irányítani.

Az elektromos berendezéseket és tartozékait csak a jelen használati utasításban foglaltak szerint használja. A berendezéseket mindig rendeltetészerűen, munka körülményeit és fajtáját figyelembe véve használja. A berendezések nem rendeltetészerű használata növelheti a veszélyes helyzetek kialakulásának kockázatát.

Javítások

Az eszköz javításait kizárólagosan az erre jogosult, eredeti alkatrészeket használó szervizekben végeztesse. Ez garantálja az elektromos berendezés biztonságos munkáját.

TOVÁBBI BIZTONSÁGI UTASÍTÁSOK

Ne használja a terméket másra, csak habarcs, festék valamint más építőipari folyadékok összekeverésére. Nem szereljen a keverőbe más tartozékot, csak a keverőt, pl. csiszoló tárcsát, polírozó tárcsát, fúrót stb. Ne használja a keverőt szóródó termékek keveréséhez.

Minden tartozéknak, amit a keverőbe szerel, a maximális fordulatszám nagyobb kell, hogy legyen, mint a termék névleges fordulatszáma. Tilos olyan tartozékot használni, amelynek minimális megengedett fordulatszáma kisebb, mint a termék névleges fordulatszáma.

Nem szabad sérült keverőt használni. Amennyiben repedés és görbületet észlel a keverő tengelyén, a keverőt ki kell cserélni egy hibátlanra. Minden használat előtt ellenőrizni kell a tartozékok és a termék állapotát.

Mindig az adott típusú anyag keveréséhez készült keverőt kell használni.

A keverőt rögzítő menet méretének meg kell egyeznie a keverőben található menet méretével. Tilos szűkítő elemeket használni a keverő rögzítésénél. Tilos a keverő vagy a tartozékok rögzítését átalakítani, hogy azt a saját céljaira átalakítsa. Hogy megbizonyosodjon a keverő szár helyes rögzítéséről, biztonságos pozícióban, 30 másodpercre indítsa be a keverőt terhelés nélkül. Ha

túlzott rázkódás vagy a helytelen működésre vagy sérülésre utaló más jelenség tapasztalható, azonnal állítsa meg a gépet, és ellenőrizze a helyes rögzítést. A próbaindításkor, valamint munka közben a kábelt távol kell tartani a keverőtől. Ezzel megvédi a kábelt attól, hogy a keverő elkapja, ami testi sérülést és/vagy áramütést okozhat.

Ellenőrizni kell a szellőzőnyílások átjárhatóságát Ha az feltétlenül szükséges, feszültségmentesítse a terméket a kábel kihúzásával a dugaszolóaljzatból, és tisztítsa meg a gépet a portól. Ne használjon ehhez fém tárgyakat.

Mindig használjon védőszemüveget és hallásvédőt. Más olyan egyéni védőeszközöket, mint porvédő, kesztyű, álarc, kötény is fel kell venni. A hosszú haját fel kell kötni.

A gép kikapcsolása után a keverő még egy ideig forog.

Ügyelni kell rá, hogy a keverő ne kapja el és/vagy ne rántsa be a ruházatát vagy haját. Ezért különösen óvatosnak kell lenni a gép bekapcsolásánál, és a vele való munkavégzésnél.

A BERENDEZÉS KEZELÉSE

A munka megkezdése előtt ellenőrizni kell, hogy gép teste vagy a hálózati kábel a dugasszal nem sérült-e. Amennyiben valamilyen sérülés tapasztalható, tilos a további munkavégzés.

Felkészülés a munkavégzésre

Figyelem! A tartozékok beszerelésével, cseréjével, beállításával és karbantartással kapcsolatos minden műveletet feszültségmentesítés után kell elvégezni, ezért ezen műveletek megkezdése előtt: Mindig húzza ki a kábel dugaszát a hálózati dugaszolóaljzatból!

A keverő összeszerelése (II)

A keverő véget a kulcs segítségével fel kell csavarozni a keverő szára. A csatlakozást erősen és biztosan meg kell húzni, úgy, hogy ne oldódjon ki munka közben.

Fordulatszám szabályzó (III)

Figyelem! Tekintettel arra, hogy a fordulatszám szabályzó forgatógomb a gép kapcsolójánál található, előfordulhat, hogy a fordulatszám állításakor véletlenül beindítja a gépet. Ezért a szabályozást mindig úgy kell végrehajtani, hogy a hálózati kábel dugaszát ki van húzva a dugaszolóaljzatból.

A fordulatszám a műszaki adatok tábláján megadott tartományban, folyamatosan állítható. A fordulatszámot a keverendő anyagtól fajtájától függően kell megválasztani. A fordulatszámot az anyag sűrűségének növekedésével együtt csökkenteni kell. Munka közben egész idő alatt figyelni kell a bekevert masszát, és változtatni kell a fordulatszámot, hogy az anyag ne fröcskölődjön szét. Ha nem biztos a massa töménységében, a keverést a lehető legkisebb fordulatszámmal kell kezdeni, és munka közben kell fokozatosan növelni a fordulatszámot.

A fordulatszám szabályozása a kapcsolónál elhelyezett forgatógombbal történik. A nyíl vastagabb részének irányában növekszik a fordulatszám. A gombot ellenkező irányban forgatva csökkenti a fordulatszámot.

A keverő beindítása és leállítása

Figyelem! Minden alkalommal, mielőtt megkezdni a munkát, próbaképpen be kell indítani kb. 30 másodpercre. A próba beindításnál a keverőt nem szabad bemelegíteni az összekeverendő masszába. A próbaüzem közben figyelni kell a gép és a keverőszár működését. A tényleges munkát csak akkor szabad megkezdni, ha a próbaindításnál nem tapasztalható semmilyen rendellenes működés, pl. túlzott rezgés, túlzott zaj, vagy gyanús szag.

Az elvégzendő munkának megfelelő keverőt kell használni. Ügyelj rá, hogy a keverő szár ne legyen elgömbülve.

Vegyen fel munkaruhát, szem- és fülvédőt, valamint az adott anyaggal történő munkavégzéshez szükséges egyéni védőeszközöket.

Meg kell győződni róla, hogy az eszköz kapcsolója „kikapcsolt” helyzetben van, és be kell dugni a hálózati kábel dugaszát az elektromos hálózat dugaszolóaljzatába.

Fogja meg két kézzel a keverőt a gép fogantyújánál.

Vegyen fel biztos és stabil testhelyzetet.

Merítse a keverőt az összekeverendő termékbe. A keverő fejének teljesen az összekeverendő folyadék felszíne alatt kell lennie. Ez megakadályozza az összekeverendő folyadék fröcskölődését.

Ujjal megnyomva az elektromos kapcsolót, kapcsolja be az eszközt.

A gép kikapcsol, ha elengedi a kapcsolót.

Hosszantartó munka esetén igénybe lehet venni a kapcsoló retesztét. A retesz bekapcsolásához egyszerre kell megnyomni a kapcsoló és a retesz gombját. A reteszelés kioldásához meg kell nyomni a kapcsoló gombját.

Munka közben kerülni kell, hogy a keverővel megüsse az edény falát és az alját, amiben a keverés folyik. Ne támassza le a keverőt az edény aljára. Ne tartsa a keverőt ugyanabban a helyzetben, mozgassa az edényben, ezzel a keverés egyenletesebb és gyorsabb lesz.

Figyelem! Ha gyanús hangokat, recsegést, furcsa szagot stb. észlel, azonnal ki kell kapcsolni a keverőt, és ki kell húzni a dugaszát az elektromos hálózat dugaszolóaljzatából!

A keverő karbantartása

A munka befejezése után ajánlott azonnal karbantartani a keverőt. Ezzel meg lehet előzni, hogy a kevert massa maradéka rászáradjon a keverő fejére vagy szárára.

A keverő tisztításának megkezdése előtt le kell szerelni azt a gépről. A keverőt az összekevert anyagnak megfelelő hígítóval kell tisztítani. A hígító maradékának eltávolítása után vízzel le kell mosni, és alaposan meg kell szárítani a keverőt. A tisztítás közben az adott anyagnak megfelelő, egyéni védőeszközöket kell használni. Meg kell ismerni az anyaghoz csatolt tájékoztatót.

További megjegyzések

Nem szabad a gépet túlterhelni, a gép külső felületének hőmérséklete soha nem haladhatja meg a 60 °C-ot.

A munka befejeztével ki kell kapcsolni a szablyafűrészt, ki kell húzni a dugaszt a hálózati dugaszolóaljzatból, és el kell végezni a karbantartást és szemrevételezést.

A deklarált, teljes rezgés értékét hagyományos mérési módszerrel mérték, és felhasználható két eszköz egymással történő összehasonlításához. A deklarált, teljes rezgés értéke felhasználható az expozíció előzetes megítéléséhez.

Figyelem! Az eszközzel végzett munka közben a tényleges rezgésérték, az eszköz használatának módjától függően, különbözhet a deklarált értéktől.

Figyelem! A tényleges használat körülményeinek alapján kell megadni a kezelő védelmére szolgáló biztonsági eszközöket (figyelembe véve a munkavégzés összes ciklusát, például azt az időt, amikor az eszköz be van kapcsolva, vagy üresjáratban üzemel, valamint az aktiválás idejét).

KARBANTARTÁS ÉS KONZERVÁLÁS

FIGYELEM! A beállítás, műszaki kezelés vagy karbantartás előtt a berendezés dugvilláját ki kell húzni az elektromos hálózat dugaljából. A munka befejezése után külső szemrevételezéssel ellenőrizni kell az elektromos berendezés műszaki állapotát, és meg kell ítélni: a testet és a fogantyút, a hálózati vezetéket a dugvillával és a megtörésgátlóval, az elektromos kapcsoló működését, a szellőző járatok átjárhatóságát, a szénkefék szikrázását, a csapágyak és áttételek hangosságát, gép beindulását és egyenletes működését. A garanciális időszakban a felhasználó nem szerelhet az elektromos berendezéshez, és nem is cserélhet ki semmiféle részegységet vagy tartozékot, mivel ez a garanciális jog elvesztésével jár. A szemrevételezésnél vagy a működés közben tapasztalt bármiféle rendellenesség jelzés arra, hogy a gépet szervizben meg kell javítani. A munka befejezése után a testet, a szellőző réseket, a csatlakozásokat, a kiegészítő fogantyút és a védőburkolatot meg kell tisztítani légsugárral (max. 0,3 MPa nyomásúval), ecsettel vagy száraz ronggyal, vegyi anyagok és tisztítószerek használata nélkül. A berendezést és a fogantyúkat száraz ronggyal kell megtisztítani.

CARACTERISTICILE PRODUSULUI

Un mixer pentru mortar este o sculă electrică care permite amestecarea rapidă și precisă a mortarelor, vopselelor, adezivilor și altor mase fluide de construcție. Ajustarea turației și posibilitatea de înlocuire a agitatorului permite adaptarea rapidă a caracteristicilor de funcționare la tipul de masă care este amestecată. Funcționarea corectă, fiabilă și sigură a produsului depinde de utilizarea sa corectă, prin urmare:

Înainte este utilizarea produsului, trebuie să citiți acest manual și să îl păstrați în condiții corespunzătoare.

Furnizorul nu acceptă nicio responsabilitate pentru daune rezultate în urma nerespectării regulilor de siguranță și instrucțiunilor din acest manual.

ACCESORIILE PRODUSULUI

Produsul este livrat în stare completă, totuși, înainte de muncă, trebuie să efectuați montajul descris mai încolo în acest manual.

PARAMETRI TEHNICI

Parametru	Unitate de măsură	Valoare
Număr de catalog		78854
Tensiune nominală	[V~]	220 – 240
Frecvență nominală	[Hz]	50/60 Hz
Putere nominală	[W]	1200
Clasa de izolație		II
Turația nominală	[min ⁻¹]	0 – 680
Montarea mixerului		M14
Diametrul maxim al mixerului	[mm]	120
Nivel de zgomot		
Presiunea acustică L _{pa}	[dB(A)]	92 ± 3
Puterea acustică L _{wa}	[dB(A)]	103 ± 3
Nivel de vibrații	[m/s ²]	2,874 ± 1,5
Clasa de protecție		IP20
Masa	[kg]	3,4

CONDITII GENERALE DE SECURITATE

ATENȚIE! Trebuie citite toate instrucțiunile de mai jos. Nerespectarea lor poate duce la electrocutare, la incendiu sau la leziuni. Noțiunea "sculă electrică" folosită în instrucțiuni se referă la toate sculele acționate cu curent electric, atât cele alimentate cu energie prin cablu cât și cele fără cablu.

TREBUIE RESPECTATE INSTRUCȚIUNILE DE MAI JOS

Locul de lucru

Locul de lucru trebuie întreținut curat și să fie bine iluminat. Dezordinea cât și iluminarea insuficientă pot fi pricina accidentelor.

Nu se recomandă utilizarea sculelor electrice în mediu în care este mărit riscul exploziei, sau în mediu care conține fluide inflamabile, gaze sau vapori. Sculele electrice generează scântei care, în contact cu gaze sau vapori inflamabili pot pricinui incendiu.

Evitați apropierea la locul de muncă a copiilor sau a altor persoane străine. În afară de acest avertisment fiți foarte atenți, deoarece pierderea concentrației poate pricinui pierderea controlului asupra sculei.

Securitatea electrică

Sztecărul conductorului electric trebuie să corespundă cu priza electrică. Este interzisă modificarea ștecărului. Este interzisă modificarea ștecărului cu scopul de a fi adaptabil la priza electrică. Sztecărul ne modificat micșorează riscul electrocutării.

Evitați posibilitatea contactului cu obiecte cu împământare ca țevi, radiatoare și instalații frigorifere. Corpul omenesec împământat mărește riscul electrocutării.

Se recomandă evitarea expunerii sculei electrice în contact cu precipitații atmosferice sau cu umezeala. Apa și umezeala, care intră în interiorul sculei electrice mărește riscul electrocutării.

Nu supraîncărcați conducta de alimentare electrică. Nu purtați scula ținând-o de conducta de alimentare electrică, nu trageți de conductă vrând să scoateți ștecărul din priza de alimentare electrică. Evitați contactul conductei cu căldură, cu

uleiuri, sau cu obiecte ascuțite și elemente în mișcare. Defectarea conductei de alimentare mărește riscul electrocutării. În cazul efectuării lucrului în afara încăperilor trebuie să întrebuințați conductori prelungitori destinați pentru întreținutarea lor afară. Întrebuințarea conductoarelor corespunzător micșorează riscul electrocutării. În cazul în care nu puteți evita să utilizați unealta electrică într-un mediu umed, drept protecție împotriva tensiunii electrice trebuie să utilizați un dispozitiv cu curent diferențial (RCD). Utilizarea RCD scade riscul de electrocutare.

Securitatea personală

Apucă-te de lucru numai în bună condiție fizică și psihică. Fii precaut la ceace faci. Nu lucra atunci când ești obosit sau sub influența medicamentelor sau a alcoolului. Cea mai mică neatenție, în timpul lucrului, poate provoca leziuni serioase a corpului.

Întrebuințează mijloace de protejare personală. Totdeauna puneți ochelari de protecție. Întrebuințarea mijloacelor de protejare personală, adică măști respiratorii de protecție, încălțăminte de protecție, căști și antifoane pe urechi micșorează riscul leziunilor serioase ale corpului tău.

Evită întâmplătoarea punere în funcțiune a sculei. Înainte de a alimenta scula cu energie electrică verifică totdeauna dacă întrerupătorul este pe poziția „deconectat”. Ținând degetul pe întrerupătorul sculei sau punerea în funcțiune a sculei electrice atunci când întrerupătorul este pe poziția „conectat” poate duce la leziuni serioase ale corpului tău.

Înainte de a pune în funcțiune scula electrică dă la o parte toate cheile și alte scule care au fost întrebuințate la reglarea ei. Cheia lăsată pe elementele rotitoare ale sculei poate duce la leziuni serioase ale corpului tău.

Păstrează-ți echilibrul. Tot timpul păstrează statura corespunzătoare. Această poziție îți va permite să stăpânești scula electrică în cazuri de situații de lucru neașteptate.

Impracă-te în haine de protejare. Nu te îmbrăca în haine largi și cu bijuterii. Părul, îmbrăcămintea și mănușile să nu le apropii de piesele în mișcare ale sculei electrice. Îmbrăcămintea largă, bijuteria sau părul lung se pot agăța de piesele în mișcare ale sculei.

Întrebuințează extractor de praf sau recipient pentru praf, dacă scula este înzestrată cu recipient. Imbină le corect. Utilizarea extractorului de praf micșorează riscul leziunilor serioase ale corpului tău.

Utilizarea sculei electrice

Nu supra încarca scula electrică. Utilizează scula corespunzătoare lucrului care trebuie să-l faci. Alegerea sculei corespunzătoare lucrului respectiv, asigură eficiență și siguranță în timpul lucrului.

Nu întrebuința scula electrică, dacă întrerupătorul ei nu funcționează corect. Scula, pe care nu o poți verifica utilizând întrerupătorul alimentării electrice este foarte periculoasă deci trebuie dată la reparat.

Înainte de reglarea sculei, schimbarea accesoriilor sau la terminarea lucrului, deconectează conducta de alimentare. Scula electrică deconectată dela alimentare evită o neașteptată, întâmplătoare punere în funcțiune.

Păstrează scula la loc neaccesibil copiilor. Nu permite nimănui să lucreze cu scula electrică dacă nu este școlarizat în ceace privește deservirea ei. Scula electrică poate fi foarte periculoasă în mâna cuiva ne școlarizat.

Scula trebuie să fie întreținută corespunzător. Verifică dacă scula este bine pășuită, nu are jucuri la piesele în mișcare. Verifică desemeni, dacă vreun element la scula electrică nu este defectat. În caz că vei constata vreun deranjament, el trebuie eliminat înainte de a utiliza scula. Multe accidente au avut loc din cauza întreținerii ne corespunzătoare.

Sculele tăietoare trebuie întreținute curate și scufite. Întreținerea corespunzătoare a sculei tăietoare poate fi cu ușurință controlată în timpul lucrului.

Utilizează scula electrică și accesoriile conform instrucțiunilor de mai sus. Utilizează sculele în conformitate cu destinația lor, având în vedere felul lucrului și condițiile de lucru. Întrebuințarea sculelor la alt fel de lucrări decât la cele pentru care au fost proiectate, mărește riscul nașterii situațiilor periculoase.

Reparațiile

Repararea sculei trebuie executată numai de către ateliere autorizate, care au numai piese de schimb originale. În acest fel, este asigurată securitatea utilizării sculei electrice.

INSTRUCȚIUNI DE SIGURANȚĂ SUPLIMENTARE

Nu folosiți produsul pentru alte scopuri în afară de amestecarea mortarelor, vopselelor și altor mase fluide de construcție. Nu asamblați la mixer alte accesorii în afară de agitator, de exemplu discuri de lustruit, burghie, etc. Nu folosiți mixerul pentru amestecarea produselor pulverulente.

Toate accesoriile montate pe mx trebuie să aibă turația maximă mai mare decât turația nominală a produsului. Este interzis să folosiți accesorii de turație maximă mai mică decât turația nominală a produsului.

Nu folosiți agitatoare deteriorate. Dacă se identifică fisuri sau îndoirea axului mixerului, acesta trebuie înlocuit cu un agitator fără defecte. Verificați starea accesoriilor și a produsului înainte de fiecare utilizare.

Folosiți agitatoare proiectate pentru tipul specific de material care trebuie amestecat.

Dimensiunea filetului clemei de prindere a agitatorului trebuie să fie aceeași cu cea a filetului de prindere al mixerului. Este interzis să folosiți elemente de reducere pentru prinderea agitatorului la mx. Este interzis să modificați prinderea mixerului sau accesoriile de montaj pentru a le adapta unele la celelalte. Pentru a vă asigura că agitatorul este fixat corect, porniți mixerul fără sarcină

timp de 30 de secunde într-o poziție sigură. În cazul unor vibrații excesive sau altor simptome de funcționare incorecte sau de defecțiuni, opriți imediat produsul și verificați corectitudinea montajului. În timpul pornirii de probă și în timpul funcționării, cablul electric trebuie ținut departe de mx. Astfel se previne prinderea cablului electric de către mx, ceea ce ar putea duce la accidente și/sau electrocutare.

Asigurați funcționalitatea fanțelor de ventilație. Dacă este necesar, deconectați produsul de la sursa de alimentare electrică scoțând ștecherul din priză și curățați mixerul de praf. Nu folosiți obiecte metalice în acest scop.

Purtați întotdeauna ochelari de protecție și protecții pentru urechi. Trebuie folosite și alte echipamente personale de protecție, de exemplu măști anti-praf, mănuși, căști, șorturi. Părul lung trebuie prins.

După deconectarea sculei, agitatorul se mai rotește un timp.

Fiți atenți să preveniți agățarea agitatorului și/sau prinderea hainelor sau a părului. În acest scop, este necesară o deosebită atenție la pornirea și utilizarea sculei.

MANIPULAREA SCULEI

Înainte de a începe lucrul, asigurați-vă că carcasa și cablul de alimentare și ștecherul nu sunt deteriorate. Dacă s-a identificat orice deteriorare, este interzis să continuați lucrul.

Pregătirea pentru lucru

Atenție! Toate acțiunile asociate cu prinderea și înlocuirea accesoriilor și reglarea turajiei, etc. trebuie efectuate cu alimentarea electrică oprită, astfel încât înainte de aceste acțiuni: întotdeauna scoateți ștecherul cablului electric din priză de rețea!

Asamblarea agitatorului (II)

Strângeți vârful agitatorului folosind cheia pentru axul mixerului. Conectorul trebuie strâns ferm pentru a preveni deconectarea spontană în timpul funcționării.

Reglarea turajiei (III)

Atenție! Deoarece butonul de reglare a turajiei este plasat pe comutatorul produsului, el poate provoca pornirea accidentală a produsului în timpul reglării. De aceea, reglarea trebuie făcută cu ștecherul cablului electric scos din priză de rețea.

Mixerul este prevăzut cu un reglaj continuu al turajiei, domeniul fiind specificat în tabelul cu date tehnice. Turajia trebuie aleasă în funcție de tipul de mx care se amestecă. Turajia trebuie redusă cu creșterea densității masei amestecate. Este necesar să urmăriți în timpul lucrului masa care este amestecată și să modificați turajia pentru a evita împrăscierea masei. Dacă nu sunteți sigur în legătură cu densitatea masei, începeți amestecarea la turajia cea mai mică și creșteți-o treptat.

Reglarea turajiei se face prin rotirea unui buton plasat pe comutatorul produsului. Sensul în care se îngrașă săgeata indică creșterea turajiei. Rotirea în sens opus duce la reducerea turajiei.

Pornirea și oprirea mixerului

Notă! Înainte de fiecare pornire, executați o pornire de probe de aproximativ 30 de secunde. Pornirea de probă trebuie făcută fără a cufunda agitatorul în masa de amestecat. În timpul pornirii de probă, vă rugăm să urmăriți funcționarea agitatorului și a mixerului. Se poate începe lucrul propriu-zis cu condiția ca să nu se constate la pornirea de probă simptome de funcționare necorespunzătoare, ca de exemplu vibrații excesive, zgomot excesiv sau un miros suspect.

Folosiți agitatoarele adecvate pentru lucrarea respectivă. Asigurați-vă că axul nu este îndoit.

Purtați îmbrăcăminte de protecție și protecții pentru ochi și urechi și alt echipament de protecție personal necesar la lucrul cu un anumit material.

Asigurați-vă că comutatorul sculei rămâne pe poziția „Off”, introduceți ștecherul cablului de alimentare al mixerului în priză de la rețea.

Prindeți amândouă mânerul de prindere ale mixerului cu mâinile.

Adoptați o poziție fermă și stabilă.

Introduceți agitatorul în produsul care trebuie amestecat. Capul agitatorului trebuie să stea complet sub suprafața fluidului care este amestecat. Aceasta împiedică împrăscierea fluidului amestecat.

Porniți mixerul apăsând cu un deget comutatorul electric.

Oprirea mixerului are loc după eliberarea presiunii de pe butonul comutatorului.

În cazul unei funcționări pe durată mai mare, puteți folosi blocajul de la comutator. Pentru a activa blocajul, apăsați în același timp butonul comutator și blocajul comutatorului. Pentru deblocare, apăsați butonul comutator.

În timpul lucrului, evitați atingerea agitatorului de pereții și fundul vasului în care se amestecă. Nu sprijiniți agitatorul pe fundul vasului. Nu țineți agitatorul într-o singură poziție, deplasați-l în interiorul vasului, aceasta va asigura o amestecare mai omogenă și mai rapidă.

Notă! Dacă observați orice zgomot, pocnituri, mirosuri, etc. opriți imediat mixerul și scoateți ștecherul din priză de rețea.

Întreținerea mixerului

Se recomandă să efectuați întreținerea agitatorului imediat după lucru. Aceasta previne resturile de masă să se usuce pe agitator sau pe ax.

Înainte de curățarea agitatorului, el trebuie demontat de pe mx. Agitatorul trebuie curățat cu solvenul adecvat pentru substanța anume care a fost amestecată. După curățare, resturile de solvent trebuie spălate cu apă și apoi agitatorul trebuie uscat bine. La curățare, folosiți echipamentul personal de protecție adecvat pentru lucrul cu acea substanță. Citiți cu atenție instrucțiunile atașate la acea substanță.

Observații suplimentare

Nu suprasolicitați scula, temperatura suprafețelor sale exterioare nu trebuie să depășească niciodată 60 °C.

După încheierea lucrului, opriți mixerul, scoateți ștecherul din priză și apoi efectuați întreținerea și inspecția.

Nivelul total declarat de vibrații a fost măsurat printr-o metodă de testare standardizată și poate fi folosit pentru a compara o sculă cu alta. Nivelul total declarat de vibrații poate fi folosit pentru evaluarea inițială a expunerii.

Notă! Emisiile de vibrații la lucrul cu scula pot diferi de nivelul declarat în funcție de modul în care este folosită scula.

Notă! Stabiliți măsurile de siguranță pentru protecția operatorului, care se bazează pe evaluarea riscurilor în condiții de lucru reale (inclusiv toate etapele ciclului de lucru ca de exemplu timpul când scula este decuplată sau perioada de repaus și de activare).

CONSERVAREA SI REVIZIILE

Atenție! Înainte de a începe reglarea, deservirea tehnică sau conservarea scoteți fișa conductei de alimentare din priză cu tensiune electrică. După terminarea lucrului trebuie verificată starea tehnică a sculei electrice, aspectul ei exterior adică: carcasa și minierul, conductorul electric și fișa lui, funcționarea întrerupătorului electric, rosturile de trecerea aerului (ventilația), scâterierea periiilor (cârbunilor), sonoritatea lagărelor și angrenajului, pornirea și corectitudinea funcționării, În timpul garanției uzufructuarul nu poate anexa nimic la scula respectivă și nici nu poate să schimbe nici un subansamblu, deoarece se pierde dreptul la garanție. Dacă în timpul funcționării vor fi constatate necorectitudeni sau alte simptome neașteptate, înseamnă că trebuie făcută revizia periodică la servis. După terminarea lucrului trebuie curățată toată scula, rosturile de trecerea aerului, întreruptorii, mânierul și scuturile de exemplu cu are comprimat cu o presiune nu mai mare de 0,3 Mpa, sau cu penson sau cu o cârpă uscată neântrebuințând mijloace chimice și lichide curățătoare.

CARACTERÍSTICAS DEL PRODUCTO

La mezcladora para mortero es una herramienta eléctrica que permite una mezcla rápida y precisa de morteros, pinturas, adhesivos y otras masas líquidas de construcción. El control de la velocidad de rotación y la capacidad de intercambiar el mezclador facilitan el ajuste de las características de funcionamiento a la masa mezclada. El funcionamiento correcto, fiable y seguro de la herramienta depende del funcionamiento correcto, por lo tanto:

Antes de utilizar la herramienta, lea y guarde todas las instrucciones.

El proveedor no se hace responsable de los daños originados por el incumplimiento de las normas y recomendaciones de seguridad de este manual.

EQUIPO DEL PRODUCTO

El producto se suministra en estado completo. Sin embargo, antes de iniciar los trabajos, deben llevarse a cabo las operaciones de montaje descritas a continuación.

PARÁMETROS TÉCNICOS

Parámetro	Unidad de medida	Valor
Número de catálogo		78854
Tensión nominal	[V~]	220 – 240
Frecuencia nominal	[Hz]	50/60 Hz
Potencia nominal	[W]	1200
Clase de aislamiento		II
Velocidad nominal	[min ⁻¹]	0 – 680
Fijación del agitador		M14
Diámetro máximo del agitador	[mm]	120
Nivel de ruido		
Presión acústica L _{pa}	[dB(A)]	92 ± 3
Potencia acústica L _{wa}	[dB(A)]	103 ± 3
Nivel de vibración	[m/s ²]	2,874 ± 1,5
Grado de protección		IP20
Peso	[kg]	3,4

CONDICIONES GENERALES DE SEGURIDAD

¡ATENCIÓN! Lea todas las siguientes instrucciones. Si no se observan las instrucciones, existe el peligro del choque eléctrico, incendio o lesiones. La noción de „herramienta eléctrica” que se aplica en las instrucciones se refiere a todas las herramientas alimentadas con corriente eléctrica – tanto alámbricas como inalámbricas.

OBSERVENSE LAS SIGUIENTES INSTRUCCIONES

El lugar de trabajo

El lugar de trabajo debe ser bien iluminado y limpio. Desorden e iluminación débil pueden ser causas de accidentes.

No use herramientas eléctricas en condiciones de un riesgo elevado de explosión, cerca de líquidos o gases inflamables. Herramientas eléctricas generan chispas que pueden causar incendios en contacto con gases inflamables.

Evite el acceso de niños y personas no autorizadas al lugar de trabajo. Falta de concentración necesaria puede causar que pierda el control de la herramienta.

Seguridad eléctrica

El enchufe del cable eléctrico debe ser adecuado para el contacto. Queda prohibido modificar el enchufe y usar adaptadores para adecuar el enchufe al contacto. El enchufe no modificado que es adecuado para el contacto reduce el riesgo del choque eléctrico.

Evita el contacto con superficies conectados con tierra – pipas, calentadores y radiadores. Lo cual puede aumentar el riesgo del choque eléctrico.

No exponga las herramientas a precipitaciones o humedad. Agua y humedad que se filtren al interior de la herramienta eléctrica aumentan el riesgo del choque eléctrico.

No permita la sobrecarga del cable de alimentación. No use el cable de alimentación para cargar, conectar y desconectar el enchufe del contacto de la red eléctrica. Evita el contacto del cable de alimentación con objetos calientes, aceites, bordes afilados y elementos móviles. Defectos del cable de alimentación aumentan el riesgo del choque eléctrico.

En el caso del trabajo fuera de los interiores cerrados, use extensiones adecuados para tales trabajos. Aplicación de extensiones adecuadas reduce el riesgo del choque eléctrico.

Seguridad personal

Empiece el trabajo en buenas condiciones físicas y psíquicas. Ponga atención a lo que está haciendo. Evite el trabajo si está cansado o bajo influencia de medicinas o alcohol. Un momento de descuido durante el trabajo puede ser causa de lesiones graves.

Use medios de protección personal. Siempre use anteojos protectores. Uso de medios de protección personal como máscaras contra polvo, calzado protector, cascos y protectores del oído reduce el riesgo de lesiones graves.

Evite encender la herramienta por casualidad. Asegúrese que el interruptor eléctrico está en la posición „apagado” antes de conectar la herramienta a la red eléctrica. Sujetar la herramienta con un dedo sobre el interruptor o conectarla cuando el interruptor está en la posición „encendido” puede ser causa de lesiones graves.

Antes de encender la herramienta eléctrica, remueva todas las llaves y herramientas de ajuste. Una llave en los elementos giratorios de la herramienta puede ser causa de lesiones graves.

Manténgase en equilibrio y todo el tiempo conserve una posición adecuada. Esto le permitirá controlar la herramienta eléctrica con más facilidad en el caso de situaciones imprevistas durante el trabajo.

Use ropa protectora. No se ponga ropa floja y bisutería. Mantenga el cabello, la ropa y los guantes lejos de los elementos móviles de la herramienta eléctrica. Ropa floja, bisutería o cabello largo pueden atorarse en los elementos móviles de la herramienta.

Use removedores o contenedores de polvo, si la herramienta está equipada con ellos. Conéctelos correctamente. Uso de removedores de polvo reduce el riesgo de lesiones graves.

Uso de la herramienta eléctrica

No permita la sobrecarga de la herramienta eléctrica. Use la herramienta adecuada para el tipo de trabajo. Uso de herramientas adecuadas garantizará un trabajo más efectivo y más seguro.

No use la herramienta eléctrica si no funciona su interruptor. La herramienta que no se puede controlar por medio de su interruptor es peligrosa y debe repararse.

Desconecta el enchufe del contacto antes de cualquier ajuste, cambio de accesorios o almacenamiento de la herramienta. Eso permitirá evitar que la herramienta eléctrica se encienda casualmente.

Almacena la herramienta fuera del alcance de niños. No permita que trabajen con ella personas no capacitadas. La herramienta eléctrica puede ser peligrosa en las manos de tales personas.

Asegure mantenimiento adecuado de la herramienta. Controle la herramienta respecto al encaje y piezas móviles flojas. Revise si cualquier elemento de la herramienta no está dañado. Si se detectan defectos, es menester eliminarlos antes de que se use la herramienta eléctrica. Muchos accidentes son causados por un mantenimiento inadecuado de la herramienta.

Herramientas cortantes deben mantenerse limpios u afilados. Herramientas cortantes correctamente conservadas pueden controlarse con más facilidad durante el trabajo.

Use herramientas eléctricas y accesorios con acuerdo a las presentes instrucciones. Use las herramientas con acuerdo a su función tomando en cuenta el carácter y las condiciones del trabajo. Usar las herramientas para propósitos diferentes a los de su diseño puede aumentar el riesgo de situaciones peligrosas.

Reparaciones

Repáre las herramientas solamente en talleres autorizados que usan refacciones originales. Esto garantizará la seguridad del trabajo con la herramienta eléctrica.

INSTRUCCIONES ADICIONALES DE SEGURIDAD

No utilice el producto en las aplicaciones que no sean las de la mezcladora para morteros, pinturas y otras masas líquidas de construcciones. No utilice accesorios que no sean agitadores tales como muelas abrasivas, ruedas pulidoras, taladros, etc. No utilice la mezcladora para mezclar productos sueltos.

Todos los accesorios instalados en el agitador de la mezcladora deben tener una velocidad máxima superior a la velocidad nominal del producto. Se prohíbe el uso de accesorios con una velocidad máxima permitida inferior a la velocidad nominal del producto.

No utilice agitadores dañados. En el caso de agrietamiento o doblado del vástago del agitador, sustituirlo por un agitador libre de defectos. Compruebe el estado de los accesorios y del producto antes de cada uso.

Utilice agitadores diseñados para trabajar con el tipo de material a mezclar.

El tamaño de la rosca de montaje del agitador debe ser el mismo que el de la rosca de montaje en la mezcladora. No utilice reductores para montar el mezclador en la herramienta. Se prohíbe modificar la fijación del mezclador o fijar los accesorios para que se ajusten entre sí. Para asegurarse de que el agitador está correctamente conectado, haga funcionar la mezcladora sin carga durante 30 segundos en una posición segura. Cuando se produzcan vibraciones excesivas u otros signos de mal funcionamiento o daños, detenga inmediatamente la unidad y compruebe una instalación correcta. Mantenga el cable de alimentación lejos del agitador durante el funcionamiento de la prueba y durante el funcionamiento. Esto evitará que el cable de alimentación quede

E

atrapado por el agitador, lo que puede provocar lesiones y / o descargas eléctricas. Asegúrese de ventilar las aberturas de ventilación. Si es necesario desconecte el producto de la red tirando del enchufe de la toma de corriente y limpie la herramienta del polvo. No utilice objetos metálicos. Siempre use gafas de seguridad y protectores auditivos. Se deben usar otros equipos de protección personal como máscaras contra el polvo, guantes, cascos, delantales. El cabello largo debe estar doblado. Después de apagar la herramienta, el agitador está girando durante algún tiempo. Asegúrese de que el agitador no agarre y / o agarre cualquier prenda o pelo. Para ello, debe tenerse cuidado al encender y hacer funcionar la herramienta.

OPERACIÓN DE LA HERRAMIENTA

Antes de comenzar el trabajo, asegúrese de que la carcasa y el cable de conexión con el enchufe no estén dañados. Si se encuentra algún daño, se prohíbe el trabajo adicional.

Preparación para el trabajo

¡Precaución! Todas las operaciones relacionadas con la fijación y el reemplazo de accesorios y el control de velocidad, etc., deben realizarse con la fuente de alimentación apagada, por lo que antes de continuar: Desenchufe el cable de alimentación de la toma de corriente!

Instalación del agitador (II)

Apriete la punta mezcladora con las claves de la barra agitadora. Apriete firmemente y asegure, de modo que no cuelgue esponáneamente durante el funcionamiento.

Control de velocidad (III)

¡Precaución! Debido al ajuste de la perilla de control de velocidad en el interruptor del producto, puede ocurrir una activación accidental del producto durante el ajuste. Por lo tanto, ajuste siempre el ajuste cuando el enchufe del cable de alimentación esté desenchufado.

El mezclador está equipado con un control de la velocidad sin escalones en el rango indicado en la tabla de datos técnicos. La velocidad de rotación se debe seleccionar dependiendo del tipo de material mezclado. La velocidad de rotación debe reducirse con una densidad de masa creciente. Durante el trabajo, observe la masa mezclada y cambie la velocidad para evitar salpicaduras. Si no está seguro a lo que toca a la densidad de masa, comience a agitar a la velocidad más baja y aumentela durante el funcionamiento.

La rotación se controla girando la perilla del interruptor del producto. La dirección de la parte más gruesa de la flecha aumenta la velocidad de rotación. La rotación en sentido opuesto reduce la velocidad de rotación.

Encendido y apagado de la mezcladora

¡Precaución! Antes del inicio del trabajo, se requiere una prueba de aproximadamente 30 segundos. La puesta en marcha del ensayo debe llevarse a cabo sin agitador sumergido en el medio de mezcla. Durante la prueba, observe el funcionamiento del agitador y de la mezcladora. El trabajo adecuado sólo puede iniciarse cuando el ensayo no muestre signos de mal funcionamiento, como vibración excesiva, ruido excesivo o un olor sospechoso.

Use agitadores adecuados para su trabajo. Asegúrese de que la varilla del agitador no esté doblada.

Use ropa protectora y protecciones de ojos y oídos así como otros equipos de protección personal otros equipos de protección personal requeridos para usar con el material de operación.

Asegúrese de que el interruptor de herramienta esté en la posición „apagado”, inserte el enchufe del cable de la mezcladora en un tomacorriente.

Sujete la mezcladora con ambas manos mediante la empuñadura.

Adopte una posición estable y estable.

Sumerja el agitador en el producto mezclado. La cabeza del agitador debe estar completamente debajo de la superficie del fluido mezclado. Esto evitará salpicaduras de líquido mixto.

Encienda la mezcladora presionando el interruptor eléctrico.

Apague la mezcladora al soltar el botón del interruptor.

Para el uso prolongado se puede utilizar el bloqueo del interruptor. Al mismo tiempo, presione el botón de encendido y el botón de bloqueo para activar el bloqueo. Presione el botón de encendido para liberar el bloqueo.

Evite trabajar con el agitador contra la pared y el fondo del recipiente de mezcla. No apoye el agitador en la parte inferior del recipiente. No mantenga el agitador en una posición, muévelo en el recipiente, esto garantizará una mezcla más uniforme y más rápida.

¡Precaución! Si nota algún ruido sospechoso, chasquidos, olor, etc., apague inmediatamente el mezclador y desenchufe el cable de alimentación del tomacorriente.

Mantenimiento del mezclador

Es aconsejable realizar el mantenimiento de la mezcladora inmediatamente después del trabajo. Esto evitará el secado del residuo de masa mezclada sobre el agitador o su barra.

Antes de comenzar a limpiar el agitador, retire el agitador de la mezcladora. El agitador se debe limpiar con disolvente adecuado para la sustancia mezclada. Después de la limpieza, el residuo de disolvente se lavará con agua y se secará completamente el agitador. Use el equipo de protección personal apropiado para trabajar con la sustancia al limpiar. Consulte la información proporcionada con la sustancia.

Notas adicionales

No deja sobrecargar la herramienta, la temperatura de la superficie exterior nunca puede exceder los 60°C.

Apague la mezcladora, retire el enchufe del tomacorriente y realice el mantenimiento e inspección cuando termine.

El valor declarado de la vibración total se midió utilizando un método de ensayo estandarizado y se puede utilizar para comparar una herramienta con otra. El valor de vibración total declarado puede utilizarse en la evaluación inicial de la exposición.

¡Precaución! La emisión de vibraciones durante el funcionamiento con la herramienta puede variar con respecto al valor declarado, dependiendo de cómo se utilice la herramienta.

¡Precaución! Definir medidas de seguridad para proteger al operador, que se basan en la evaluación de la exposición en condiciones reales de uso (incluyendo todas las partes del ciclo de trabajo, como cuando la herramienta está apagada o funciona a velocidad de ralentí y tiempo de activación).

MANTENIMIENTO E INSPECCIONES

¡ATENCIÓN! Antes de empezar el ajuste, servicio técnico o mantenimiento, saque el enchufe de la herramienta del contacto de la red eléctrica. Habiendo terminado el trabajo, es menester revisar el estado técnico de la herramienta eléctrica por medio de un control externo y la evaluación de: el armazón y el mango, el cable eléctrico con el enchufe, el funcionamiento del interruptor eléctrico, los intersticios de ventilación, el chispear de los cepillos, el nivel de ruido de los cojinetes y las transmisiones, el arranque y la uniformidad del funcionamiento. Dentro del periodo de garantía, el usuario no puede desmantelar las herramientas eléctricas o cambiar sus partes ya que pierde de esta manera los derechos de garantía. Todas las irregularidades que se detecten durante una inspección o el trabajo implican la necesidad de reparar la herramienta en un taller especializado. Habiendo terminado el trabajo, es menester limpiar el armazón, los intersticios de ventilación, interruptores, el mango adicional y los protectores con aire comprimido (cuya presión de debe exceder 0,3 MPa) con una brocha o con un trapo seco sin usar sustancias químicas y líquidos limpiadores. Limpie las herramientas y los mangos con un trapo seco y limpio.

CARACTERISTIQUES DU PRODUIT

Le Mixer pour mortier est un outil motorisé qui permet le mélange du mortier rapide et précis, des peintures, des adhésifs et d'autres corps de masse liquide. Le contrôle de la vitesse et l'échange de l'agitateur permet par une adaptation facile des caractéristiques de performance de la masse mixte. Le fonctionnement correct, fiable et sûr de l'outil dépend de l'utilisation, parce que:

Avant d'utiliser l'outil, lire toutes les instructions et les maintenir.

Le fournisseur n'est pas responsable pour les dommages résultant du non-respect des règles de sécurité et des recommandations de ce manuel

ÉQUIPEMENT DU PRODUIT

Le produit est fourni dans un complet mais avant fonctionnement de l'ensemble il faut effectuer les actions de montage décrites plus loin.

CARACTÉRISTIQUES TECHNIQUES

Paramètre	Unité de mesure	Valeur
Numéro de catalogue		78854
Tension nominale	[VAC]	220 - 240
Fréquence nominale	[Hz]	50/60 Hz
Puissance nominale	[W]	1200
Classe d'isolation		II
Vitesse nominale	[min ⁻¹]	0-680
Fixation de l'agitateur		M14
Diamètre max. de l'agitateur	[mm]	120
Niveau de bruit		
LpA - pression acoustique	[dB (A)]	92 ± 3
LwA - puissance acoustique	[dB (A)]	103 ± 3
Niveau de vibration	[m/s ²]	2,874 ± 1,5
Degré de protection		IP20
Masse	[kg]	3,4

CONSIGNES GENERALES DE SECURITE

ATTENTION ! Lisez toutes les consignes mentionnées ci-dessous. Le non respect de ces consignes peut conduire à une commotion électrique, à un incendie ou à des blessures. La notion d'«outil électrique » utilisée dans les notices d'utilisation se réfère à tous les outils alimentés par un courant électrique, tant à ceux avec fil qu'à ceux sans fil.

RESPECTEZ LES CONSIGNES CI-DESSOUS

Lieu de travail

Le lieu de travail doit être bien éclairé et propre. Un désordre et un mauvais éclairage peuvent provoquer des accidents.

Il est interdit d'utiliser des outils électriques dans un environnement à grand risque d'explosion, là où il y a des liquides inflammables, des gaz ou des vapeurs. Les outils électriques font apparaître des étincelles qui, étant en contact avec des gaz ou vapeurs inflammables, risquent de provoquer un incendie.

Protégez le lieu de travail contre l'accès des tiers et des enfants. En cas de déconcentration l'utilisateur risque de ne pas contrôler l'outil.

Sécurité électrique

La fiche du câble électrique doit correspondre à la prise. Il est interdit de modifier la fiche. Des adaptateurs qui ont pour but d'adapter la fiche à la prise sont également interdits. Une fiche non modifiée qui correspond à la prise réduit le risque de commotion électrique.

Évitez tout contact avec des surfaces mises à la terre telles que des tuyaux, des radiateurs et des réfrigérateurs. La mise à la terre du corps augmente le risque de commotion électrique.

N'exposez pas d'outils électriques à la pluie ou à l'humidité. L'eau et l'humidité qui pénètrent à l'intérieur de l'outil électrique augmentent le risque de commotion électrique.

Ne surchargez pas le câble d'alimentation. N'utilisez pas le câble d'alimentation pour transporter, connecter et déconnecter la fiche de la prise électrique. N'exposez pas le câble d'alimentation à la chaleur, aux huiles, aux arêtes vives et

aux éléments mobiles. Un endommagement du câble d'alimentation augmente le risque de commotion électrique.

Si vous travaillez hors des locaux fermés utilisez uniquement des rallonges électriques prévus pour être utilisés hors des locaux fermés. L'utilisation d'une rallonge électrique approprié réduit le risque de commotion électrique.

Dans le cas où l'utilisation de l'outil électrique dans un environnement humide est inévitable, utilisez un dispositif différentiel à courant résiduel (DDR) en tant que protection contre la tension d'alimentation. L'utilisation des DDR réduit le risque de commotion électrique.

Sécurité individuelle

N'utilisez l'outil que lorsque vous êtes en une bonne condition physique et mentale. Faites attention à tous vos mouvements. Ne travaillez pas lorsque vous êtes fatigué ou sous l'influence de médicaments ou d'alcool. Même un moment d'inattention lors du travail peut entraîner des blessures graves.

Portez un équipement de protection individuelle. Portez toujours des lunettes de protection. L'utilisation de l'équipement de protection individuelle comme des masques respiratoires, des chaussures de sécurité, des casques et une protection auditive réduit le risque de blessures graves.

Évitez tout démarrage accidentel de l'outil. Assurez-vous que l'interrupteur électrique est en position « arrêt » avant de connecter l'outil au réseau électrique. Si vous tenez le dispositif avec un doigt posé sur l'interrupteur ou si vous branchez l'outil électrique lorsque l'interrupteur est en position « en marche », vous risquez de subir des blessures graves.

Avant de mettre l'outil électrique en marche, retirez toutes les clés et autres outils qui ont été utilisés pour son ajustage. Une clé laissée sur des éléments de l'outil en rotation peut entraîner des blessures graves.

Gardez votre équilibre. Gardez tout le temps une position convenable. Ainsi, vous pourrez bien contrôler l'outil électrique en cas de situations imprévue lors du travail.

Portez des vêtements de protection. Ne portez pas de vêtements amples ni de bijoux. Gardez vos cheveux, des vêtements et des gants loin des pièces mobiles de l'outil électrique. Des vêtements amples, des bijoux ou des cheveux longs risquent d'être attrapés par des pièces mobiles de l'outil. **Utilisez des extracteurs de poussières ou des sacs pour poussières, si l'outil en est équipé. Connectez-les correctement.** L'utilisation d'un extracteur de poussière réduit le risque de blessures graves.

Utilisation de l'outil électrique

Ne surchargez pas votre outil électrique. Utilisez un outil qui est approprié pour un travail donné. Un choix convenable de l'outil vous garantit la sécurité et l'efficacité lors du travail.

N'utilisez pas l'outil électrique lorsque son interrupteur ne fonctionne pas. Un outil qui ne peut être contrôlé à l'aide de l'interrupteur électrique est dangereux et doit être réparé.

Débranchez l'outil de la source d'alimentation avant de régler, de remplacer des accessoires ou de stocker l'outil. Ceci permet d'éviter la mise en marche accidentelle de l'outil électrique.

Stockez l'outil hors de portée des enfants. Ne permettez pas aux personnes non qualifiées d'utiliser l'outil électrique. Les outils électriques peuvent être dangereux lorsque ses utilisateurs n'ont pas été convenablement formés.

Veillez à l'entretien approprié de l'outil. Assurez-vous qu'il n'y a pas de pièces inappropriées ou de jeux des éléments mobiles. Assurez-vous qu'aucun élément de l'outil n'est endommagé. Tout défaut remarqué doit être réparé avant d'utiliser l'outil. De nombreux accidents sont causés par des outils incorrectement entretenus. **Gardez l'outil coupant propre et affûté.** Il est plus facile de contrôler un outil coupant lorsqu'il est bien entretenu.

Utilisez les outils électriques et ses accessoires conformément aux indications ci-dessus. Utilisez toujours des outils conformément à leur destination et aux conditions de travail. L'utilisation des outils pour des opérations différentes à celles pour lesquelles ils ont été conçus augmente le risque d'apparition des situations dangereuses.

Réparations

Uniquement des services autorisés ont le droit de réparer l'outil où l'on utilise des pièces de rechange d'origine. Ceci garantit la sécurité lors de l'utilisation de l'outil électrique.

INSTRUCTIONS DE SÉCURITÉ SUPPLÉMENTAIRES

Ne pas utiliser le produit autre que comme un mélangeur pour mortiers, peintures et autres constructions de masse liquide. Ne pas installer le mélangeur autre que les accessoires de mélangeurs, par exemple meules, polissage, mèches, etc. Ne pas utiliser le mélangeur pour mélanger des produits en vrac.

Tous les accessoires montés mélangeur mélangeur doivent avoir une vitesse maximale supérieure à la vitesse nominale du produit. Il est interdit d'utiliser des accessoires d'une vitesse maximale admissible inférieure à la vitesse nominale du produit.

Ne pas utiliser des agitateurs endommagés. Si vous voyez la fissuration ou la flexion de l'agitateur doit être remplacé par un mélangeur exempt de défauts. Vérifiez l'état d'accessoires et de produit avant chaque démarrage.

Utilisation d'un agitateur conçu pour mélanger de travailler avec un type particulier de matériau.

agitateur à filetage de fixation de la résolution doit être telle que la fixation du fil dans un mélangeur. Ne pas utiliser la réduction des éléments pour le montage de l'outil de l'agitateur. Il est interdit de modifier la fixation du mélangeur ou la fixation des accessoires pour ajuster les uns aux autres. Afin d'assurer que l'agitateur est correctement fixé, le mélangeur fonctionner sans charge

F

pendant 30 secondes dans une position de sécurité. Lorsque vous rencontrez des vibrations excessives ou d'autres signes de dysfonctionnement, arrêtez immédiatement la machine et vérifiez l'installation. Au cours de l'essai, et pendant le fonctionnement, le cordon d'alimentation loin de la table de mixage. Cela permettra d'éviter le cordon d'alimentation avant de prendre l'agitateur, ce qui peut entraîner des blessures et / ou de choc électrique.

événements non occlus. Si nécessaire, déconnecter le produit de la tension secteur en retirant la fiche de la prise et de nettoyer l'outil avec la poussière. Ne pas utiliser des objets métalliques à ce sujet.

Utilisez toujours des lunettes de protection et des protections auditives. Autres équipements de protection individuelle tels que des masques, des gants, des casques, tabliers doivent être portés. Les cheveux longs doivent être épinglés.

Après l'arrêt de l'outil agitateur pendant un certain temps tourne encore.

Soyez prudent de ne pas l'agitateur parties accosté et / ou saisies de vêtements ou les cheveux. Pour ce faire, prendre des précautions particulières lors de l'allumage et de l'outil de travail.

OUTILS DE SOUTIEN

Avant de commencer le travail, vérifiez le boîtier et le câble et la fiche de connexion ne sont pas endommagés. En cas de dommage, il est interdit de nouveaux travaux.

Préparation pour le travail

Attention! Toutes les activités liées à la fixation et de changer les accessoires et le contrôle de vitesse, etc., doivent être effectués au cours de la mise hors tension de l'appareil car avant ces étapes: Débranchez le cordon d'alimentation de la prise murale!

Modification du mélangeur (II)

Mélange pointe serrer avec les clés du mélangeur à broches. La combinaison serrer fermement, afin de ne pas se désengager pendant le fonctionnement.

Contrôle de la vitesse (III)

Attention! En raison de la mise en place du bouton de commande sur la vitesse de commutation du produit, cela peut commencer accidentellement pendant le réglage. Par conséquent, le réglage doit être effectué toujours avec le bouchon déconnecté du cordon d'alimentation de la prise murale.

Le mélangeur est équipé d'une vitesse variable dans la plage indiquée dans le tableau des spécifications. La vitesse de rotation doit être choisie en fonction du type du matériau mélangé. La vitesse de rotation doit diminuer avec l'augmentation de la densité de masse. Pendant le fonctionnement, doit toujours avoir la masse mixte et changer la vitesse pour éviter les éclaboussures de la masse. Si ce n'est pas une certaine densité apparente devrait commencer l'agitation à faible vitesse et augmenter pendant le fonctionnement.

Contrôle de la vitesse est effectuée en activant un interrupteur placé pour ce produit. Vers la partie plus épaisse de la flèche pour augmenter la vitesse de rotation. la vitesse de rotation anti-horaire est réduite.

Démarrage et arrêt du mélangeur

Attention! Avant de commencer le travail, vous devriez faire un essai pendant environ. 30 secondes. un test doit être effectué sans l'agitateur immergé dans l'agitation de masse. Au cours de l'essai observer le travail des agitateurs et des mélangeurs. Le bon fonctionnement ne peut commencer que lorsque le test ne montre aucun signe de mauvais fonctionnement, comme par exemple. Des vibrations excessives, le bruit excessif ou odeur de poisson.

Utilisez des mélangeurs appropriés pour le travail. Assurez-vous que la broche était pas agitateur plié.

Remplacer la protection des vêtements et des yeux et de l'ouïe et d'autres équipements de protection individuelle nécessaire pour travailler avec le matériel.

Assurez-vous que le commutateur d'outil est réglé sur «OFF», insérer la fiche dans la sortie du mélangeur.

Saisissez les poignées avec les deux outils de mixage mains.

Et accepter une position stable.

Immerger l'agitateur dans le produit mélangé. agitateur de tête doit être complètement en dessous de la surface du liquide mélangé. Ceci permet d'éviter les éclaboussures de fluide mélangé.

Allumez le mélangeur en appuyant sur le boîtier de commande du doigt.

Mise hors tension du mélangeur après avoir relâché le commutateur de déclenchement.

Dans le cas de travail à long terme, vous pouvez utiliser l'interrupteur de verrouillage. Pour activer le verrouillage, appuyez simultanément sur le bouton d'alimentation et le bouton de verrouillage. Pour libérer le verrou, appuyez sur le bouton.

En fonctionnement, éviter de heurter les parois et d'un agitateur du fond du récipient dans lequel le mélange a lieu. Ne vous appuyez pas sur le fond du mélangeur récipient. Ne tenez pas le mélangeur dans une position, les déplacer dans un récipient, ce qui garantira un mélange plus uniforme et plus rapide.

Attention! Si vous observez un bruit suspect, parasites, etc. odeur. Transformez instantanément au large de la table de mixage et débranchez le cordon d'alimentation de la prise de courant.

Entretien de l'agitateur

Il est recommandé d'effectuer l'entretien de l'agitateur immédiatement après utilisation. Ceci permet d'éviter les résidus de séchage de l'agitateur de la masse mixte ou d'un mandrin.

Avant de commencer à nettoyer, le mélangeur doit être retiré de la table de mixage. L'agitateur doit être nettoyé avec un solvant utile pour les substances sous agitation. La purification du solvant résiduel, laver à l'eau et sèche sous bonne agitation. Lors du nettoyage, utilisez un équipement de protection individuelle approprié pour travailler avec la substance. S'il vous plaît se référer à l'information fournie avec la substance.

Commentaires supplémentaires

Ne surchargez pas l'outil, la température de surface extérieure ne peut jamais dépasser 60 ° C

Après le travail. déconnecter la scie sauteuse, retirez la fiche de la prise de courant et faire l'entretien et l'inspection.

La valeur totale des vibrations déclarée a été mesurée par des méthodes d'essai normalisées et peut être utilisée pour comparer un outil à un autre. La valeur totale de vibration peut être utilisée dans une évaluation préliminaire de l'exposition.

Attention! Émission de vibrations durant le fonctionnement de l'outil peut différer de la valeur déclarée selon l'utilisation de l'outil.

Attention! Préciser les mesures de sécurité pour protéger l'opérateur qui reposent sur une évaluation de l'exposition réelle dans les conditions d'utilisation (y compris toute la partie du cycle, tels que le moment où l'outil est hors tension ou la marche au ralenti et le temps d'activation).

ENTRETIEN ET REVISIONS

ATTENTION ! Débranchez l'outil de la source d'alimentation avant de régler, d'entreprendre des opérations techniques ou celles d'entretien. Une fois le travail terminé, contrôlez l'état technique de l'outil électrique en effectuant une inspection visuelle et en évaluant : le corps et la poignée, le câble électrique avec sa fiche et son guide-câble, l'interrupteur électrique, la perméabilité des ouvertures de ventilation, l'apparition des étincelles des brosses, le bruit de fonctionnement des paliers et des transmissions, de la mise en marche et de la régularité du fonctionnement. Au cours de la période de garantie, vous ne pouvez pas démonter les outils électriques ni remplacer des sous-ensembles ou des composants, car cela entraîne la perte des droits à titre de garantie. Des irrégularités quelconques constatées lors de l'examen ou pendant le travail signalent qu'il faut rendre l'outil au point de service. Lorsque vous avez fini de travailler, vous êtes obligé de nettoyer le boîtier, les ouvertures de ventilation, les commutateurs, la poignée supplémentaire et les éléments de protection avec p.ex. un courant d'air (à une pression égale ou inférieure à 0,3 MPa), un pinceau ou d'un chiffon sec, sans utiliser des produits chimiques et des fluides de nettoyage. Nettoyez les outils et les poignées avec un chiffon sec et propre.

CARATTERISTICHE DEL PRODOTTO

Miscelatore per la malta è un utensile elettrico che permette la miscela dei rapidi e precisi del mortaio, vernici, adesivi e altri massa corporea liquido. Il controllo di velocità e lo scambio dell'agitatore permette un facile adattamento delle caratteristiche di prestazione della massa miscelata. Il corretto funzionamento, strumento sicuro e affidabile dipende dall'uso, in quanto:

Prima di usare lo strumento, leggere tutte le istruzioni e mantenerle.

Il provider non è responsabile dei danni derivanti dalla mancata osservanza delle norme di sicurezza e le raccomandazioni di questo manuale

ATTREZZATURA DEI PRODOTTI

Il prodotto viene fornito in una completa, ma prima del funzionamento del complesso si deve eseguire le operazioni di installazione di seguito descritte.

SPECIFICHE

Parametro	Unità di misura	Valore
numero di catalogo		78854
tensione nominale	[VAC]	220 - 240
frequenza nominale	[Hz]	50/60 Hz
potenza nominale	[W]	1200
classe di isolamento		II
velocità nominale	[min ⁻¹]	0-680
Fissazione dell'agitatore		M14
Diametro max. dell'agitatore	[mm]	120
livello di rumore		
LPA - Pressione sonora	[dB (A)]	92 ± 3
LwA - potenza sonora	[dB (A)]	103 ± 3
livello di vibrazione	[m/s ²]	2,874 ± 1.5
grado di protezione		IP20
massa	[kg]	3.4

CONDIZIONI GENERALI DI SICUREZZA

ATTENZIONE! Leggere attentamente le istruzioni sotto riportate. Il mancato rispetto delle istruzioni di cui sotto può causare una scossa elettrica, un incendio o lesioni. La nozione „dispositivo elettrico” riportata nei manuali d'uso si riferisce a tutti i dispositivi azionati elettricamente, con e senza cavo.

RISPETTARE LE PRESCRIZIONI DI CUI SOTTO

Posto di lavoro

Il posto di lavoro deve essere adeguatamente illuminato e pulito. Il disordine sul posto di lavoro e l'illuminazione insufficiente possono causare infortuni.

Non utilizzare dispositivi elettrici in ambienti che presentano un elevato rischio di esplosione, con liquidi, gas o vapori infiammabili.

Vietare l'accesso al posto di lavoro ai terzi ed ai bambini. La mancanza di concentrazione può portare alla perdita di controllo del dispositivo.

Sicurezza elettrica

La spina del cavo elettrico deve essere idonea alla presa di corrente. È vietato modificare la spina. È vietato utilizzare adattatori per adattare la spina alla presa di corrente. La spina non sottoposta alle modifiche che corrisponde alla presa di corrente riduce il rischio di scossa elettrica.

Evitare il contatto con superfici con messa a terra, quali tubazioni, radiatori e frigoriferi. La messa a terra aumenta il rischio di scossa elettrica.

Proteggere i dispositivi elettrici dalle precipitazioni atmosferiche o dall'umidità. La penetrazione dell'acqua all'interno del dispositivo aumenta il rischio di scossa elettrica.

Evitare il sovraccarico del cavo di alimentazione. Non utilizzare il cavo di alimentazione per trasportare il dispositivo, per collegare e scollegare la spina dalla presa di corrente. Tenere il cavo di alimentazione lontano dalle fonti di calore, dagli oli, dai bordi acuti e dagli elementi mobili. Il cavo di alimentazione danneggiato aumenta il rischio di scossa elettrica.

Qualora il dispositivo dovesse essere utilizzato all'aperto, utilizzare solo prolunghe adatte all'uso all'aperto. L'uso di un'adeguata prolunga riduce il rischio di scossa elettrica.

Qualora fosse indispensabile utilizzare il dispositivo elettrico in un ambiente umido, occorre impiegare il dispositivo di protezione contro la corrente di guasto (RCD). L'impiego del dispositivo RCD riduce il rischio di scossa elettrica.

Sicurezza individuale

Provvedere al lavoro in buona condizione fisica e mentale. Fare attenzione a ciò che si fa. Non lavorare se ci si sente stanchi, sotto l'effetto di farmaci o alcol. Una minima disattenzione durante l'uso del dispositivo può causare gravi lesioni.

Indossare i mezzi di protezione individuale. Portare sempre gli occhiali di protezione. L'uso dei mezzi di protezione individuale quali maschere antipolvere, scarpe di protezione, elmetti e protezioni dell'udito riduce il rischio di gravi lesioni.

Evitare l'avviamento accidentale del dispositivo. Assicurarsi che l'inseritore si trova in posizione "OFF" prima di collegare il dispositivo alla rete elettrica. Non tenere il dito sull'inseritore o non collegare il dispositivo alla rete con l'inseritore in posizione "ON" per evitare gravi lesioni.

Prima di avviare il dispositivo elettrico, rimuovere tutte le chiavi e altri attrezzi di regolazione. La chiave lasciata sugli elementi mobili può causare gravi lesioni.

Stare sempre in equilibrio. Stare sempre in una posizione adeguata per controllare meglio il dispositivo in caso di situazioni inaspettate durante l'uso del dispositivo.

Indossare adeguati indumenti di protezione. Non indossare indumenti larghi o pendenti né gioielli. Tenere i capelli, gli indumenti e i guanti di protezione lontani dai pezzi mobili del dispositivo. Gli indumenti larghi, i gioielli oppure i capelli sciolti potrebbero entrare in contatto con i pezzi mobili del dispositivo. Impiegare impianti di aspirazione o contenitori per polveri, se il dispositivo ne è dotato. Collegarli in modo corretto. L'impiego del sistema di aspirazione riduce il rischio di gravi lesioni.

Utilizzo del dispositivo elettrico

Evitare il sovraccarico del dispositivo elettrico. Utilizzare sempre il dispositivo idoneo al tipo di lavorazione. Il dispositivo idoneo al tipo di lavorazione permette di utilizzare il dispositivo in modo più efficiente e sicuro.

Non utilizzare il dispositivo elettrico se l'inseritore non funziona. Il dispositivo che non può essere controllato tramite l'inseritore, è pericoloso e va consegnato al centro di assistenza.

Prima di eseguire lavori di regolazione, sostituzione accessori o conservazione, rimuovere la spina dalla presa, per evitare l'avviamento accidentale del dispositivo elettrico.

Tenere il dispositivo fuori dalla portata dei bambini. Il dispositivo non deve essere utilizzato da persone non addestrate. Il dispositivo utilizzato dalle persone non addestrate può essere pericoloso.

Garantire una corretta manutenzione del dispositivo. Controllare eventuali giochi dei pezzi mobili. Controllare eventuali danneggiamenti dei componenti del dispositivo. In caso di qualsiasi difetto, riparare il dispositivo prima dell'uso. Molti infortuni derivano da un'inadeguata manutenzione del dispositivo. **Il dispositivo da taglio deve essere pulito e affilato.** La corretta manutenzione permette di controllare meglio il dispositivo da taglio durante l'uso.

I dispositivi elettrici e gli accessori vanno utilizzati conformemente alle prescrizioni sotto riportate. Utilizzare i dispositivi per gli scopi cui sono destinati, prendendo in considerazione il tipo e le condizioni della lavorazione. L'uso dei dispositivi per gli scopi diversi può provocare situazioni pericolose.

Riparazioni

La riparazione del dispositivo deve essere eseguito solo presso centri di assistenza autorizzati, che impiegano i pezzi di ricambio originali. Ciò garantisce la sicurezza dell'uso del dispositivo elettrico.

ULTERIORI ISTRUZIONI DI SICUREZZA

Non utilizzare il prodotto in diverso carattere da quello che un miscelatore per malte, vernici e altre costruzioni massa liquida. Non installare il mixer con gli accessori mixer come la molatura, lucidatura, serrature, ecc Non utilizzare il mixer per mescolare prodotti sfusi.

Tutti gli accessori montati del mixer devono avere una velocità massima superiore alla velocità nominale del prodotto. E' vietato utilizzare gli accessori con una velocità massima ammissibile inferiore alla velocità nominale del prodotto.

Non utilizzare agitatori danneggiati. Se si vede screpolature o piegatura dell'agitatore deve essere sostituito da un miscelatore privo di difetti. Controllare lo stato di accessori e prodotti prima di ogni partenza.

Uso di un agitatore per la miscelazione di lavorare con un particolare tipo di materiale.

Le dimensioni del filo fissaggio deve essere tale che il fissaggio del filo in un frullatore. Non utilizzare riducendo elementi per l'assemblaggio dell'utensile dell'agitatore. È vietato cambiare il fissaggio del mixer, o agganciare accessori per regolare gli uni agli altri. Per assicurarsi che l'agitatore è convenientemente fissato il miscelatore funzionare a vuoto per 30 secondi in una posizione sicura. Quando si verificano vibrazioni eccessive o altro malfunzionamento, arrestare immediatamente la macchina e controllare l'installazione. Durante la prova, e durante il funzionamento, il cavo di alimentazione deve essere lontano dal miscelatore. Ciò impedirà il cavo di alimentazione prima di prendere l'agitatore,

Le prese d'aria non devono essere occlusi. Se necessario, staccare la tensione alternata prodotta estraendo la spina dalla presa

e pulire lo strumento con la polvere. Non utilizzare oggetti metallici su di esso. Usare sempre occhiali di sicurezza e protezione dell'udito. Altri dispositivi di protezione individuale, come maschere, guanti, caschi, grembiuli deve essere indossato. I capelli lunghi dovrebbe essere bloccati. Dopo l'arresto lo strumento, l'agitatore sta per qualche tempo ancora in esecuzione. Fare attenzione a non all'agitatore parti ancorate e / o sequestri di abbigliamento o capelli. Per fare questo, prestare particolare attenzione quando si gira e strumento di lavoro.

STRUMENTI DI SUPPORTO

Prima di iniziare il lavoro, controllare la scatola e il cavo e il connettore non siano danneggiati. In caso di danni, nessun nuovo lavoro.

Preparazione per lavorare

Attenzione! Tutte le attività relative al fissaggio e sostituzione degli accessori e controllo di crociera, ecc, devono essere eseguite durante spegnere il dispositivo, perché prima alla seguente procedura: scollegare il cavo di alimentazione dalla presa a muro !

Modifica del miscelatore (II)

puntale serrare con il mixer perno chiave. La combinazione serrare saldamente, in modo da non disimpegnarsi durante il funzionamento.

Controllo di velocità (III)

Attenzione! A causa della realizzazione del pulsante di controllo sulla velocità di commutazione del prodotto, questo può iniziare accidentalmente durante la regolazione. Pertanto, la legge deve essere sempre fatto con la linea collegare il cavo di alimentazione dalla presa a muro.

Il miscelatore è dotato di una velocità variabile all'interno dell'intervallo indicato nella tabella dati. La velocità di rotazione deve essere scelto a seconda del tipo di materiale miscelato. La velocità di rotazione deve diminuire con l'aumento della densità di massa. Durante il funzionamento, dovrebbe sempre avere la massa mista e cambiare la velocità per evitare la massa di schizzi. Se questo non è una certa densità di massa dovrebbe iniziare agitazione a bassa velocità e aumenta durante il funzionamento. controllo della velocità avviene attivando un interruttore posto per questo. Per la parte più spessa della freccia per aumentare la velocità di rotazione. velocità di rotazione in senso antiorario si riduce.

Avvio e arresto del mixer

Attenzione! Prima di iniziare il lavoro, si dovrebbe fare un tentativo per circa. 30 secondi. prova di funzionamento deve essere eseguita senza l'agitatore immerso nella massa agitazione. Durante la prova osservare il lavoro di agitatori e miscelatori. Il corretto funzionamento può cominciare solo quando il test non mostra alcun segno di malfunzionamento, per esempio. Vibrazioni eccessive, eccessivo rumore o odore di pesce.

Utilizzare miscelatori appropriate per il lavoro. Assicurarsi che il perno non era agitatore piegato.

Sostituire gli indumenti protettivi e l'occhio e l'udito e altri dispositivi di protezione individuale necessari per lavorare con il materiale.

Assicurarsi che l'interruttore utensile è impostato su "OFF", inserire la spina nella uscita del mixer.

Afferrare le maniglie con entrambe le mani gli strumenti di miscelazione.

E accettare una posizione stabile.

Immergendo l'agitatore nel prodotto miscelato. agitatore deve essere completamente al di sotto della superficie del liquido miscelato. Questo impedisce la spruzzatura fluido miscelato.

Accendere il mixer premendo l'unità di controllo dito.

Spegnere il mixer dopo aver rilasciato il grilletto.

In caso di lavoro a lungo termine, è possibile utilizzare l'interruttore di blocco. Per attivare il blocco, premere contemporaneamente il pulsante di accensione e il pulsante di blocco. Per rilasciare il blocco, premere il pulsante.

Nel funzionamento, evitare di colpire le pareti e il fondo del recipiente agitatore in cui la miscela ha luogo. Non toccare il fondo del mixer contenitore. Non tenere il miscelatore in una posizione, spostarli in un contenitore, che garantirà una miscela più uniforme e più veloce.

Attenzione! Se vedi un rumore sospetto, rumore, ecc odore. dar spegnere il mixer e scollegare il cavo di alimentazione dalla presa.

Manutenzione dell'agitatore

Si consiglia di servire l'agitatore immediatamente dopo l'uso. Questo impedisce l'essiccamento dei residui della agitatore dell'organismo comune o un mandrino.

Prima di iniziare la pulizia, il mixer deve essere rimosso dal mixer. L'agitatore deve essere pulito con un utile solvente per le sostanze con agitazione. Purificazione del solvente residuo, lavato con acqua ed essiccato sotto buona agitazione. La pulizia,

usare dispositivi di protezione adeguati per lavorare con la sostanza. Si prega di fare riferimento alle informazioni fornite con la sostanza.

Commenti aggiuntivi

Non sovraccaricare, la temperatura superficie esterna dell'utensile non supera i 60 ° C

Dopo il lavoro, inattivare la macchina, staccare la spina dalla presa di corrente e fare la manutenzione e l'ispezione.

Il valore totale di vibrazioni indicato è stato misurato mediante metodi standard di prova può essere usato per confrontare uno strumento all'altro. Il valore totale della vibrazione può essere utilizzato in una valutazione preliminare dell'esposizione.

Attenzione! emissione di vibrazioni durante il funzionamento dell'utensile può essere diverso dal valore dichiarato in base all'uso di strumento.

Attenzione! Specificare le misure di sicurezza per proteggere l'operatore che si basano su una valutazione della effettiva esposizione nelle condizioni di utilizzo (incluso qualsiasi parte del ciclo, come quando l'utensile è spento o minimo e il tempo di attivazione).

MANUTENZIONE E REVISIONI

ATTENZIONE! Prima di eseguire i lavori di regolazione, riparazione o manutenzione, scollegare la spina dalla presa di corrente. Una volta finito il lavoro controllare lo stato tecnico del dispositivo elettrico attraverso l'esame visivo e la valutazione dei seguenti elementi: corpo e manico, cavo di alimentazione con spina e pressacavo, funzionamento dell'inseritore, eventuali tamponamenti nella sfinestratura del motore, scintillazione sulle spazzole, livello di rumore dei cuscinetti e del cambio, avviamento e regolarità del funzionamento. Durante il periodo di garanzia l'utente non può smontare dispositivi elettrici, sostituire sottogruppi o componenti, sotto pena della perdita dei diritti a garanzia. Ogni malfunzionamento verificatosi durante l'esame o durante il lavoro, deve essere riparato presso un centro di assistenza tecnica. Una volta finito il lavoro, pulire il corpo, la sfinestratura del motore, i commutatori, il manico supplementare e i ripari, p.e. con il flusso d'aria (a pressione non superiore a 0,3 MPa), con un pennello o un panno morbido secco, senza usare mezzi chimici o detersivi. Gli attrezzi e i mandrini vanno puliti con un panno pulito e secco.

SPECIFICATIE VAN HET PRODUCT

De mortelmixer is een elektrotoestel dat in staat is mortels, verven, lijmen en andere vloeibare bouwmassa's snel en nauwkeurig te mengen. De afstelling van het toerental en de mogelijkheid om de roerder te vervangen verzekert een vlotte aanpassing van de werking van het toestel aan de te mengen massa. De correcte, betrouwbare en veilige werking van het toestel is afhankelijk van het correcte gebruik, daarom:

Lees de volledige instructie en bewaar deze voordat het product in gebruik wordt genomen.

De leverancier is niet aansprakelijk voor schade en letsels ontstaan uit gebruik dat niet overeenstemt met de bestemming van het product, niet-naleving van veiligheidsvoorschriften en de in deze instructie vermelde aanbevelingen

UITRUSTING

Het product is compleet meegeleverd, maar alvorens met werk te beginnen, dienen bepaalde onderdelen, zoals hieronder in de instructie opgegeven, te worden gemonteerd

TECHNISCHE PARAMETERS

Parameter	Meeteenheid	Waarde
Catalogusnummer		78854
Nominale spanning	[V~]	220 – 240
Nominale frequentie	[Hz]	50/60 Hz
Nominaal vermogen	[W]	1200
Isolatieklasse		II
Nominaal toerental	[min ⁻¹]	0 – 680
Bevestiging van roerder		M14
Max. diameter roerder	[mm]	120
Lawaainiveau		
Akoestische druk L _{wa}	[dB(A)]	92 ± 3
Akoestisch vermogen L _{wa}	[dB(A)]	103 ± 3
Trillingsniveau	[m/s ²]	2,874 ± 1,5
Beschermingsgraad		IP20
Massa	[kg]	3,4

ALGEMENE VEILIGHEIDSVOORSCHRIFTEN

LET OP!! Lees al deze instructies. Het niet naleven van de instructies kan leiden tot elektrische schokken, brand of persoonlijk letsel. De term "elektrisch gereedschap" dat wordt gebruikt in de instructies verwijst naar alle apparaten die worden aangedreven door elektrische stroom zowel bedraad als draadloos.

NALEVEN VAN ONDERSTAANDE INSTRUCTIES

Werkplaats

Houd de werkplek goed verlicht en schoon. Een rommelige werkplek en slechte verlichting kunnen leiden tot ongelukken.

Men dient het gereedschap niet te gebruiken in een omgeving met verhoogd risico op ontploffing die brandbare vloeistoffen, gassen of dampen bevatten. Van elektrisch gereedschap kunnen vonken afkomen die brand kunnen veroorzaken indien deze vonken in aanraking komen met brandbare gassen of dampen.

Geen kinderen of omstanders toelaten tot de werkplaats. Concentratieverlies kan leiden tot controleverlies over het apparaat.

Elektrische veiligheid

De stekker van de elektrische kabel dient te passen in het stopcontact. Men dient de stekker niet aan te passen. Het is verboden gebruik te maken van adapters om op die wijze de stekker geschikt te maken voor het stopcontact. Een niet aangepaste stekker die past op het stopcontact vermindert het risico op elektrische schokken.

Vermijd contact met geaarde oppervlakken zoals buizen, verwarmingen en koelers. Aarding van het lichaam verhoogt het risico op een elektrische schok.

Het elektrisch gereedschap niet blootstellen aan contact met regen of vocht. Water en vocht dat in het elektrische apparaat terecht komt vergroot de kans op een elektrische schok.

De stroomkabel niet overbelasten. Gebruik de stroomkabel niet om het apparaat te dragen of om de stekker uit het stopcontact te trekken. Vermijd contact van de stroomkabel met hitte, olie, scherpe randen en bewegende delen. Een beschadigde stroomkabel verhoogt het risico op een elektrische schok.

In geval van werkzaamheden in de open lucht dient men gebruik te maken van verlengsnoeren die bestemd zijn voor gebruik buitenshuis. Het gebruik van een correcte verlengsnoer vermindert het risico op elektrische schokken. Indien het gebruik van het elektrische gereedschap in een vochtige omgeving onvermijdbaar is dient men ter bescherming tegen voedingsspanning gebruik te maken van een aardlekschakelaar (RCD). De toepassing van een aardlekschakelaar vermindert het risico op een elektrische schok.

Persoonlijke bescherming

Start de werkzaamheden indien men in een goede lichamelijke en geestelijke conditie verkeerd. Besteed aandacht aan hetgeen dat men doet. Verricht geen werkzaamheden indien men moe is of onder invloed van medicijnen of alcohol. Een moment van onoplettendheid kan leiden tot ernstige verwondingen.

Maak gebruik van persoonlijke beschermingsmiddelen. Draag altijd een veiligheidsbril. Het gebruik van persoonlijke beschermingsmiddelen, zoals stofmaskers, veiligheidsschoenen, helmen en gehoorbeschermers verminderen het risico op ernstig lichamelijk letsel.

Voorkom het onbedoeld inschakelen van gereedschap. Controleer of de elektrische schakelaar zich in de positie "uit" bevindt voordat het gereedschap wordt aangesloten op het elektriciteitsnet. Het vasthouden van het apparaat met de vinger op de schakelaar of het aansluiten van het elektrische apparaat op het moment dat de schakelaar op "aan" staat kan leiden tot ernstig persoonlijk letsel.

Voordat men het elektrische gereedschap inschakelt dient men eventuele sleutels en andere gereedschappen die zijn gebruikt voor het instellen te verwijderen. Een sleutel die is achtergelaten op de roterende onderdelen van het gereedschap kunnen leiden tot ernstige verwondingen.

Blijf in evenwicht. Blijf de gehele tijd in de juiste houding. Dit maakt het makkelijker het elektrische apparaat onder controle te houden in geval van onverwachte situaties tijdens het gebruik.

Maak gebruik van beschermende kleding. Draag geen loszittende kleding en sieraden. Houd het haar, kleding en werkschoenen uit de buurt van bewegende delen van het elektrische gereedschap. Loszittende kleding, sieraden of lange haren kunnen in aanraking komen met de bewegende delen van het gereedschap. **Maak gebruik van stofafscijders of stofzakken indien van toepassing. Zorg ervoor dat dit correct wordt vastgemaakt.** De toepassing van een stofafzuiging vermindert het risico op ernstige verwondingen.

Gebruik van het elektrische apparaat

Het elektrische apparaat niet belasten. Maak gebruik van gereedschap dat nodig is voor de desbetreffende werkzaamheden. Correct gereedschap dat bestemd is voor de desbetreffende werkzaamheden zorgt voor efficiëntere en veiligere werkzaamheden.

Maak geen gebruik van het elektrische gereedschap indien de schakelaar niet werkt. Gereedschap dat niet kan worden gecontroleerd door middel van de schakelaar is gevaarlijk en dient te worden gerepareerd.

Trek de stekker uit het stopcontact voordat men het apparaat gaat afstellen, toebehoren gaat vervangen of voordat men het gereedschap wilt opslaan. Dit voorkomt het onbedoeld inschakelen van het elektrische gereedschap.

Bewaar het gereedschap buiten het bereik van kinderen. Laat ongeschoolde personen geen gebruik maken van het gereedschap. Het elektrisch gereedschap kan gevaarlijk zijn in de handen van ongeschoolde personen.

Zorg voor het juiste onderhoud van het gereedschap. Controleer het gereedschap op fouten of loszittende onderdelen. Controleer de onderdelen op beschadigingen. In geval van eventuele gebreken dient men dit te repareren voordat men gebruik gaat maken van het elektrische apparaat. Veel ongelukken worden veroorzaakt door onjuist onderhouden gereedschap. **Houd snijgereedschappen scherp en schoon.** Goed onderhouden snijgereedschappen zijn makkelijker te controleren tijdens de werkzaamheden.

Gebruik elektrisch gereedschap en accessoires in overeenstemming met deze instructies. Gebruik gereedschappen voor het beoogde doel, rekening houdend met het type en de arbeidsomstandigheden. Het gebruik van gereedschappen voor andere werkzaamheden dan de bestemming daarvan kan de kans op gevaarlijke situaties te verhogen.

Reparatie

Repareer het gereedschap alleen op de daarvoor gerechtigde plaatsen en maak alleen gebruik van originele onderdelen. Dit garandeert een goede veiligheid van het elektrisch gereedschap

AANVULLENDE VEILIGHEIDVOORSCHRIFTEN

Het product niet gebruiken voor andere doeleinden dan zijn bestemming d.w.z. enkel gebruiken als mortelmixer voor mortels, verven en andere vloeibare bouwmassa's. Het is verboden andere accessoires dan de roerder, bvb. slijpschijven, polijstschijven, boren ed. te gebruiken. De mixer niet gebruiken om losse producten te mengen.

Alle accessoires voor montage aan de mortelmixer dienen een maximaal toerental te hebben dat groter is dan het nominale toerental van het product. Het is verboden om accessoires met een maximaal toelaatbaar toerental dat kleiner is dan het maximale toerental van het product te gebruiken.

Het is verboden om beschadigde roerders te gebruiken. In geval de roerder barsten of vervormde spillen heeft, dient deze door een nieuwe te worden vervangen. Controleer de staat van accessoires en het product alvorens het gebruik.

Gebruik de roerders die bestemd zijn voor bepaalde materiaaltypes.

De grootte van schroefdraad van de roerder moet dezelfde zijn als de bevestigingsschroefdraad in de mortelmixer. Het is verboden om reducerende elementen te gebruiken om de roerder op de mortelmixer te monteren. Het is verboden om de bevestigings-elementen van de mortelmixer of de accessoires te bewerken zodat ze tot elkaar passen. Om te controleren of de roerder correct is bevestigd, schakel de mortelmixer voor 30 seconden in een veilige positie in. Indien er overmatige trillingen voorkomen, andere tekens van incorrecte werking of beschadigingen, schakel het toestel onmiddellijk uit en controleer of de montage correct werd uitgevoerd. Tijdens de starttest of tijdens de werking houd de voedingskabel zo ver mogelijk van de roerder. Hierdoor zal roerder de voedingskabel niet kunnen grijpen, wat anders tot letsels en/of elektrocutie kan leiden.

Zorg ervoor dat de openingen van de ventilatie vrij zijn. Indien nodig, schakel de voeding uit door de stekker uit het stopcontact te trekken en verwijder de stof van het toestel. Gebruik hiervoor geen metalen voorwerpen.

Gebruik altijd veiligheidsbrillen en oorbeschermers. Andere persoonlijke beschermingsmiddelen zoals stofmaskers, handschoenen, helmen en kledij dienen te worden gedragen. Lang haar moet worden gespeld. Nadat het toestel is uitgeschakeld, zal de roerder nog een tijdje blijven draaien.

Vermijd dat de roerder garderobespullen of haar zal vastgrijpen. Wees daarom bijzonder voorzichtig tijdens het inschakelen en de werking van het toestel.

BEDIENING VAN HET TOESTEL

Alvorens het toestel te gebruiken, controleer of de behuizing en de voedingskabel met stekker niet beschadigd zijn. In geval van opgemerkte schade is het verboden om met het toestel verder te werken.

Werkvoorbereiding

Opgelet! Alle handelingen inzake het bevestigen, het vervangen van accessoires en het afstellen van het toerental ed. dienen te worden uitgevoerd bij uitgeschakelde voeding. Daarom alvorens met deze handelingen te beginnen: Trek de stekker van de voedingskabels uit het stopcontact!

Montage van de roerder (II)

Het uiteinde van de roerder vastdraaien met behulp van sleutels voor de roerderstam. De verbinding dient stevig te worden vastgedraaid, zodat de elementen niet loskomen tijdens de werking.

Afstelling van het toerental (III)

Opgelet! Aangezien de draaiknop voor de afstelling van het toerental zich op de schakelaar van het product bevindt, kan het product toevallig worden ingeschakeld tijdens de afstelling. Daarom dient de afstelling te worden uitgevoerd wanneer de stekker van de voedingskabel uit het stopcontact ontkoppeld is.

De mortelmixer is uitgerust met een gebruiksvriendelijke toerentalafstelling zoals aangegeven in de tabel met de technische gegevens. Het toerental dient te worden geselecteerd afhankelijk van de soort van het gemengde materiaal. Het toerental dient te worden gereduceerd samen met de toename van massadichtheid. Tijdens de werking dient de gemengde massa heel de tijd te worden geobserveerd en het toerental te worden aangepast zodat de massa zich niet uitgiet. Indien de massadichtheid niet bepaald is, begin te mengen bij het laagste toerental en vergroot het tijdens de werking.

Het toerental wordt afgesteld door het draaien van de knop op de schakelaar van het product. Draaien in de richting van de dikere pijl vergroot het toerental. Draaien in tegenovergestelde richting vermindert het toerental.

In- en uitschakelen van de mortelmixer

Opgelet! Alvorens te beginnen het toestel te gebruiken, maakt een starttest gedurende ongeveer 30 seconden. De starttest dient te gebeuren zonder dat de roerder zich in de te mengen massa bevindt. Observeer de werking van de roerder en de mortelmixer tijdens de starttest. Het juiste gebruik kan enkel beginnen wanneer de test geen tekens van storing zoals overmatige trillingen, overmatig lawaai vertoont of een verdachte geur vrijkomt. Gebruik de aanbevolen roerders voor de uit te voeren werken. Zorg ervoor dat de stam van de roerder geen plooiën vertoont.

Draag werkkledij en beschermingsmiddelen voor het zicht en het gehoor en andere persoonlijke beschermingsmiddelen vereist bij werking met bepaald materiaal.

Controleer of de schakelaar van het toestel zich in positie „uitgeschakeld” bevindt en steek de stekker van de mixerkabel in het stopcontact.

Neem de mortelmixer aan de handvaten met beide handen vast.

Neem een zekere en een stabiele positie in.

Dompel de roerder onder in het gemengde product. De roerderkop dient zich volledig onder de oppervlakte van de gemengde vloeistof te bevinden, wat het uitgieten van de gemengde vloeistof zal vermijden.

Schakel de mortelmixer in door de elektrische schakelaar in te drukken.

Om de mortelmixer uit te schakelen, stop met indrukken op de knop van de schakelaar.

In geval van langdurig gebruik, kan gebruik gemaakt worden van de schakelaarvergrendeling. Om de vergrendeling in te schakelen, dient tegelijkertijd de schakelaarknop en de vergrendelingsknop te worden ingedrukt. Druk op de schakelaarknop om de

vergrendeling te ontgrendelen.

Vermijd contact van de roerder met de wanden en de bodem van de houder tijdens de werking. Laat de roerder niet op de houderbodem steunen. Houd de roerder niet in één positie stil, verplaats hem in de houder, dit zal een gelijktijdige en snellere vermenging verzekeren.

Opgelet! In geval dat er verdachte lawaai, knallen of geur ed. worden opgemerkt, schakel het toestel onmiddellijk uit door de stekker uit de voeding te trekken.

Onderhoud van de roerder

Het is raadzaam om de roerder onmiddellijk na gebruik te onderhouden om de uitdroging van massarestanten in de roerder of zijn stam te voorkomen. Alvorens de roerders schoon te maken, demonteer de roerders van de mortelmixer. De roerder dient met behulp van de daarvoor bestemde verdunner te worden schoongemaakt. Na het verwijderen van de verdunnerresten, dient de roerder met water te worden schoongemaakt en vervolgens te worden afgedroogd. Gebruik tijdens het onderhoud de daarvoor bestemde persoonlijke beschermingsmiddelen. Lees de aanbevelingen meegeleverd met de substantie.

Aanvullende opmerkingen

Zorg ervoor dat het toestel niet wordt overbelast, de temperatuur van externe oppervlaktes mag nooit 60°C overschrijden. Na het werk ontkoppel de decoupeerzaag, trek de stekker uit de voeding, voer het onderhoud uit en een visuele controle. De opgegeven, volledige trillingswaarde werd gemeten met behulp van een standard onderzoeksmethode en kan gebruikt worden om het ene toestel met het andere te vergelijken. De opgegeven, volledige trillingswaarde kan gebruikt worden in een voorlopige beoordeling van de blootstelling.

Opgelet! De trillingsemissie tijdens het gebruik van het toestel kan van de opgegeven waarde verschillen afhankelijk van de gebruikswijze.

Opgelet! Zorg ervoor dat de beschermingsmiddelen van de operator worden bepaald, gebaseerd op de beoordeling van het risico in werkelijke gebruiksomstandigheden (inclusief alle werkcycli, zoals bvb. tijd waarop het toestel is uitgeschakeld of waarop het zich in stationaire werking bevindt alsook de activatietijd).

ONDERHOUD EN CONTROLE

LET OP! Voordat men start met het afstellen, technisch onderhoud of het uitvoeren van controles dient de stekker van het apparaat uit het stopcontact te worden gehaald. Aan het einde van de werkzaamheden dient men de technische staat van het elektrische apparaat te controleren door middel van een visuele inspectie en een beoordeling van de behuizing, het handvat, stroomkabel, doorgankelijkheid van de ventilatiesleuven, borstels die eventuele vonken afgeven, geluidsniveau van de werking van de lagers en tandwielen, het opstarten en uniformiteit van de werking van het apparaat. Tijdens de garantieperiode dient men het elektrische apparaat niet te demonteren en dient men tevens geen onderdelen te vervangen aangezien dit de garantie ongeldig zal maken. In geval van eventuele onregelmatigheden die tijdens een controle zijn vastgesteld of tijdens de werkzaamheden dient het apparaat ter reparatie te worden aangeboden bij een daarvoor bestemd servicepunt. Na de werkzaamheden dient men de behuizing, ventilatieopeningen, schakelaars, extra handvaten en behuizing schoon te maken door middel van bv. luchtdruk (met een druk van max. 0,3 MPa), of door middel van een borstel/ kwast of droge doek zonder gebruik van chemicaliën en reinigingsvloeistoffen. Aanvullende onderdelen en de handvaten schoonmaken met een droge, schone doek.

ΧΑΡΑΚΤΗΡΙΣΤΙΚΑ ΤΟΥ ΠΡΟΪΟΝΤΟΣ

Ο αναμικτήρας κονιάματος είναι ένα ηλεκτρικό εργαλείο που επιτρέπει την γρήγορη και ακριβή ανάμειξη κονιαμάτων, χρωμάτων, συγκολλητικών και άλλων υγρών οικοδομικών μαζών. Ο έλεγχος της ταχύτητας περιστροφής και η δυνατότητα εναλλαγής του μίκτη διευκολύνουν την προσαρμογή των χαρακτηριστικών λειτουργίας στη μικτή μάζα. Η σωστή, αξιόπιστη και ασφαλής λειτουργία του εργαλείου εξαρτάται από την ορθή εκμετάλλευσή του, ως εκ τούτου:

Πριν διαβάσετε αυτό το εγχειρίδιο, διαβάστε και φυλάξτε όλες τις οδηγίες.

Για ζημίες που προκύπτουν από μη τήρηση των κανονισμών ασφαλείας και των συστάσεων αυτού του εγχειριδίου, ο προμηθευτής δεν ευθύνεται.

ΕΞΟΠΛΙΣΜΟΣ ΤΟΥ ΠΡΟΪΟΝΤΟΣ

Το προϊόν παραδίδεται σε πλήρη κατάσταση, αλλά προτού προχωρήσετε στη λειτουργία, ακολουθήστε τις οδηγίες εγκατάστασης που περιγράφονται παρακάτω.

ΤΕΧΝΙΚΕΣ ΠΑΡΑΜΕΤΡΟΙ

Παράμετρος	Μονάδα μέτρησης	Αξία
Αριθμός καταλόγου		78854
Όνομαστική τάση	[V~]	220 – 240
Όνομαστική συχνότητα	[Hz]	50/60 Hz
Όνομαστική ισχύς	[W]	1200
Κατηγορία μόνωσης		II
Όνομαστικές στροφές	[min ⁻¹]	0 – 680
Στερέωση του αναθευτήρα		M14
Μέγιστη διάμετρος του αναθευτήρα	[mm]	120
Επίπεδο θορύβου		
ακουστική πίεση	[dB(A)]	92 ± 3
ακουστική ισχύς	[dB(A)]	103 ± 3
Επίπεδο κραδασμών	[m/s ²]	2,874 ± 1,5
Επίπεδο κραδασμών		IP20
Βαθμός προστασίας	[kg]	3,4

ΓΕΝΙΚΟΙ ΟΡΟΙ ΑΣΦΑΛΕΙΑΣ

ΠΡΟΣΟΧΗ! Διαβάστε καλά τις οδηγίες χρήσης. Η μη τήρηση μπορεί να φέρει την ηλεκτροπληξία, την πυρκαγιά ή τις σωματικές βλάβες. Η έννοια „ηλεκτρικό εργαλείο” που χρησιμοποιείται στις οδηγίες χρήσης αφορά όλα τα εργαλεία που προωθούνται με το ηλεκτρικό ρεύμα όσο με το καλώδιο τόσο και χωρίς.

ΝΑ ΥΠΑΚΟΥΕΤΕ ΤΙΣ ΠΑΡΑΚΑΤΩ ΟΔΗΓΙΕΣ

Τόπος εργασίας

Ο τόπος της εργασίας πρέπει να διατηρείται καλά φωτιζόμενος και καθαρός. Η ακαταστασία και ο χαμηλός φωτισμός μπορούν να φέρουν ατυχήματα.

Δεν πρέπει να εργάζεστε με τα ηλεκτρικά εργαλεία στο περιβάλλον με το αυξημένο ρίσκο έκρηξης, που περιέχει εύφλεκτα υγρά, αέρια ή ατμούς. Τα ηλεκτρικά εργαλεία βγάζουν σπινθίς, που μπορούν να προκαλέσουν πυρκαγιά σε επαφή με τα εύφλεκτα αέρια ή ατμούς.

Να κρατάτε μακριά τα παιδιά και τα τρίτα πρόσωπα από τον χώρο εργασίας. Η έλλειψη της συγκέντρωσης μπορεί να προκαλέσει την απώλεια ελέγχου στο εργαλείο

Ηλεκτρική ασφάλεια

Ο ρευματολήπτης πρέπει να ταιριάζει με την πρίζα. Απαγορεύεται η τροποποίηση του ρευματολήπτη. Απαγορεύεται η χρήση οποιουδήποτε τύπου προσαρμογέα με σκοπό την προσαρμογή του φως στην πρίζα. Μη τροποποιημένος ρευματολήπτης που ταιριάζει στην πρίζα μειώνει το ρίσκο ηλεκτροπληξίας.

Να αποφεύγετε την επαφή με γειωμένες επιφάνειες τέτοιες όπως οι σωλήνες, τα καλοριφέρ και τα ψυγεία. Η γείωση του σώματος αυξάνει το ρίσκο της ηλεκτροπληξίας.

Δεν πρέπει να εκθέτετε τα ηλεκτρικά εργαλεία σε επαφή με τα ατμοσφαιρικά απόβλητα ή την υγρασία. Το νερό και η υγρασία, που θα εισέλθει στο εσωτερικό του ηλεκτρικού εργαλείου αυξάνει το ρίσκο της ηλεκτροπληξίας.

Να μην επιβαρύνεται το καλώδιο τροφοδότησης. Να μην χρησιμοποιείτε το καλώδιο τροφοδότησης για τη μεταφορά,

τη σύνδεση και την απουσία του φως από τη πρίζα. Να αποφεύγετε την επαφή του καλωδίου τροφοδότησης με τη θερμότητα, τα λάδια, τα κοφτερά αντικείμενα και τα κινητά στοιχεία. Η βλάβη του καλωδίου τροφοδότησης αυξάνει το ρίσκο ηλεκτροπληξίας.

Στην περίπτωση της εργασίας εκτός κλειστών χώρων πρέπει να χρησιμοποιείτε τις μπαταντζές που προορίζονται για την εργασία εκτός των κλειστών χώρων. Η χρήση της κατάλληλης μπαταντζάς μειώνει το ρίσκο της ηλεκτροπληξίας.

Στην περίπτωση, όπου η χρήση του ηλεκτρικού εργαλείου σε υγρό περιβάλλον είναι αναπόφευκτη, ως την προστασία από την τάση τροφοδότησης πρέπει να χρησιμοποιείτε τη συσκευή υπολειπόμενου ρεύματος (RCD). Η χρήση του RCD μειώνει το ρίσκο ηλεκτροπληξίας.

Η προσωπική ασφάλεια

Ξεκίνησε την εργασία σε καλή φυσική και ψυχική κατάσταση. Δώσε προσοχή σε αυτό που κάνεις. Να μην εργάζεσαι κουρασμένος ή υπό την επιρροή των φαρμάκων ή του αλκοόλ. Ακόμα και μια στιγμή απροσεξίας κατά την εργασία μπορεί να φέρει τις σοβαρές σωματικές βλάβες.

Χρησιμοποίησε τα μέσα της προσωπικής ασφάλειας. Να φοράς πάντα τα γυαλιά προστασίας. Η χρήση των μέσων της προσωπικής ασφάλειας, τέτοιων όπως οι μάσκες κατά της σκόνης, τα προστατευτικά υποδήματα, τα κράνη και οι ωασιπίδες μειώνουν το ρίσκο των επικίνδυνων σωματικών βλαβών.

Να αποφεύγεται η τυχαία ενεργοποίηση του εργαλείου. Βεβαιωθείτε, ο ηλεκτρικός διακόπτης είναι στη θέση „ενεργοποιημένος” πριν τη σύνδεση του εργαλείου στο δίκτυο ηλεκτρικής ενέργειας. Το κράτημα του εργαλείου με το δάχτυλο στο διακόπτη ή η σύνδεση του ηλεκτρικού εργαλείου, όταν ο διακόπτης είναι στη θέση „ενεργοποιημένος” μπορεί να φέρει σοβαρές σωματικές βλάβες.

Πριν την ενεργοποίηση του ηλεκτρικού εργαλείου αφαίρεσε όλα τα κλειδιά και τα ηλεκτρικά εργαλεία, που χρησιμοποιήθηκαν για τη ρύθμισή του. Το αφημένο κλειδί στα περιστρεφόμενα στοιχεία του εργαλείου μπορεί να φέρει τις σοβαρές σωματικές βλάβες.

Διατήρησε την ισορροπία. Διατήρησε συνέχεια την κατάλληλη θέση. Αυτό θα σου επιτρέψει τον πιο εύκολο έλεγχο στο ηλεκτρικό εργαλείο σε περίπτωση των αναπόφευκτων καταστάσεων κατά την εργασία.

Φόρα την ένδυση προστασίας. Να μην φοράτε την χαλαρή ένδυση και κοσμήματα. Κράτα τα μαλλιά, την ένδυση και τα γάντια εργασίας μακριά από τα κινητά μέρη του ηλεκτρικού εργαλείου. Η χαλαρή ένδυση, τα κοσμήματα ή τα μακριά μαλλιά μπορούν να πιαστούν στα κινητά μέρη του εργαλείου. Χρησιμοποίησε τους συλλέκτες σκόνης ή τα δοχεία για τη σκόνη, εάν το εργαλείο είναι εξοπλισμένο σε τέτοια. Φρόντισε ώστε να τα εγκαταστήσεις καλά. Η χρήση του συλλέκτη της σκόνης μειώνει το ρίσκο των σοβαρών σωματικών βλαβών.

Η χρήση του ηλεκτρικού εργαλείου

Να μην επιβαρύνετε το ηλεκτρικό εργαλείο. Χρησιμοποίησε το κατάλληλο εργαλείο για τη συγκεκριμένη εργασία. Η κατάλληλη επιλογή του εργαλείου για τη συγκεκριμένη εργασία, θα σου εξασφαλίσει την πιο αποδοτική και ασφαλή εργασία.

Να μην χρησιμοποιείται το ηλεκτρικό εργαλείο, εάν δεν λειτουργεί ο ηλεκτρικός διακόπτης του ρεύματος. Το εργαλείο, που ελέγχεται με τη βοήθεια του διακόπτη του ρεύματος είναι επικίνδυνο και πρέπει να δοθεί προς επισκευή.

Βγάλε το φως από την πρίζα πριν τη ρύθμιση, την αλλαγή των ανταλλακτικών ή την αποθήκευση του εργαλείου. Αυτό θα επιτρέψει την αποφυγή της τυχαίας ενεργοποίησης του ηλεκτρικού εργαλείου.

Το εργαλείο να φυλάσσεται μακριά από τα παιδιά. Να μην επιτρέπεται να εργάζονται με το εργαλείο τα πρόσωπα που δεν εκπαιδεύτηκαν. Το ηλεκτρικό εργαλείο μπορεί να είναι επικίνδυνο στα χέρια ενός μη εκπαιδευμένου.

Εξασφάλισε την καλύτερη συντήρηση του εργαλείου. Έλεγξε το εργαλείο από τη γωνία του μη ταιριαστού και των χαλαροτήτων των κινητών τμημάτων. Έλεγξε εάν το οποιοδήποτε στοιχείο του εργαλείου δεν είναι κατεστραμμένο. Στην περίπτωση της ανακάλυψης των βλαβών πρέπει να τις επιδιορθώσετε πριν τη χρήση του ηλεκτρικού εργαλείου. Πολλά ατυχήματα προκαλούνται λόγω της ακατάλληλης συντήρησης του εργαλείου. Τα εργαλεία κοπής πρέπει να διατηρούνται καθαρά και ακονισμένα. Τα κατάλληλα συντηρημένα εργαλεία ελέγχονται καλύτερα κατά την εργασία.

Χρησιμοποίησε τα ηλεκτρικά εργαλεία και τα ανταλλακτικά σύμφωνα με τις παραπάνω οδηγίες χρήσης. Χρησιμοποίησε τα εργαλεία σύμφωνα με τον προορισμό λαμβάνοντας υπόψη το είδος και τις συνθήκες εργασίας. Η χρήση των εργαλείων για άλλη εργασία από αυτήν που σχεδιάστηκαν μπορεί να αυξήσει το ρίσκο δημιουργίας των επικίνδυνων καταστάσεων.

Επισκευές

Επισκεύασε το εργαλείο μόνο σε εξουσιοδοτημένα συνεργεία, χρησιμοποιώντας μόνο τα αυθεντικά ανταλλακτικά. Αυτό θα σου εξασφαλίσει την κατάλληλη ασφάλεια εργασίας του ηλεκτρικού εργαλείου.

ΠΡΟΣΘΕΤΕΣ ΟΔΗΓΙΕΣ ΑΣΦΑΛΕΙΑΣ

Μην χρησιμοποιείτε το προϊόν με κανέναν τρόπο εκτός από ανάμικτη κονιάματος χρωμάτων, συγκολλητικών και άλλων υγρών οικοδομικών μαζών. Μην χρησιμοποιείτε εξαρτήματα εκτός των αναθεωρητών, όπως τροχούς λείανσης, τροχούς γυαλισματος τρυπάνια κλπ. Μην χρησιμοποιείτε το μίξερ για να αναμίξετε προϊόντα ελεύθερης ροής.

Όλα τα εξαρτήματα που τοποθετούνται στους μικτές ανάμιξης πρέπει να έχουν μέγιστη ταχύτητα μεγαλύτερη από την ονομαστική ταχύτητα του προϊόντος. Απαγορεύεται η χρήση εξαρτημάτων με μέγιστη επιτρεπόμενη ταχύτητα μικρότερη από την ονομαστική ταχύτητα του προϊόντος. Μην χρησιμοποιείτε φθαμένο μίκτη. Σε περίπτωση

ραγίσματος ή κάμψης του στελέχους του αναδευτήρα, αντικαταστήστε το με ένα αναδευτήρα που δεν παρουσιάζει ελαττώματα. Ελέγξτε την κατάσταση των εξαρτημάτων και του προϊόντος πριν από κάθε χρήση. Χρησιμοποιήστε αναδευτήρα σχεδιασμένο για να λειτουργεί με ένα συγκεκριμένο τύπο υλικού για την ανάμιξη. Το μέγεθος του σπειρώματος στερέωσης του αναδευτήρα πρέπει να είναι το ίδιο με το σπείρωμα στήριξης στο μίξερ. Μην χρησιμοποιείτε μειωτήρες για να τοποθετήσετε το μίξερ στο εργαλείο. Απαγορεύεται η τροποποίηση του εξαρτήματος του μίκτη ή η προσαρμογή των εξαρτημάτων ώστε να ταιριάζουν μεταξύ τους. Για να βεβαιωθείτε ότι ο μίκτης είναι σωστά τοποθετημένος, ανοίξτε το μίξερ χωρίς φόρτωση για 30 δευτερόλεπτα σε ασφαλή θέση. Όταν υπάρχει υπερβολική δόνηση ή άλλα συμπτώματα δυσλειτουργίας ή ζημιάς, διακόψτε αμέσως τη μονάδα και βεβαιωθείτε ότι η εγκατάσταση είναι σωστή. Κρατήστε το καλώδιο ρεύματος μακριά από τον αναδευτήρα κατά τη διάρκεια της δοκιμής και κατά τη διάρκεια της λειτουργίας. Αυτό θα προστατεύσει το καλώδιο τροφοδοσίας από τον αερισμό του αναδευτήρα, γεγονός που μπορεί να οδηγήσει σε τραυματισμό ή / και ηλεκτροπληξία. Εξασφαλίστε τον αερισμό των ανοιγμάτων εξαερισμού. Εάν χρειάζεται, αποσυνδέστε το προϊόν από το ρεύμα τραβώντας το φως από την πρίζα και καθαρίστε το εργαλείο από τη σκόνη. Μην χρησιμοποιείτε μεταλλικά αντικείμενα. Να φοράτε πάντα προστατευτικά γυαλιά και προστατευτικά ακοής. Άλλος εξοπλισμός προσωπικής προστασίας όπως μάσκα σκόνης, γάντια, κράνη, ποδιά πρέπει να φορεθούν. Τα μακριά μαλλιά πρέπει να πιάνονται. Αφού απενεργοποιήσετε το εργαλείο, ο αναδευτήρας περιστρέφεται για κάποιο χρονικό διάστημα. Βεβαιωθείτε ότι ο αναδευτήρας δεν έχει πιαστεί ή / και αρπάξει τα ρούχα ή τα μαλλιά σας. Για τον λόγο αυτό, πρέπει να προσέχετε κατά την ενεργοποίηση και τη λειτουργία του εργαλείου.

ΧΡΗΣΗ ΕΡΓΑΛΕΙΩΝ

Πριν ξεκινήσετε τις εργασίες, βεβαιωθείτε ότι το περιβλήμα και το καλώδιο σύνδεσης με το φως δεν έχουν υποστεί ζημιά. Σε περίπτωση βλάβης, απαγορεύεται η περαιτέρω εργασία.

Προετοιμασία για εργασία

Προσοχή! Όλες οι εργασίες που σχετίζονται με την τοποθέτηση και την αντικατάσταση εξαρτημάτων και τον έλεγχο ταχύτητας κ.λπ. πρέπει να εκτελούνται με διακοπή τροφοδοσίας, οπότε προτού προχωρήσετε: Αποσυνδέστε το καλώδιο ρεύματος από την πρίζα!

Συναρμολόγηση του αναδευτήρα (II)

Σφίξτε την άκρη ανάμιξης χρησιμοποιώντας τα κλειδιά στο στέλεχος του αναδευτήρα. Σφίξτε σφίχτα και ασφαλίστε, έτσι ώστε να μην αποσυνδεθεί κατά τη διάρκεια της λειτουργίας.

Έλεγχος ταχύτητας περιστροφής (III)

Προσοχή! Λόγω της ρύθμισης του κουμπιού ελέγχου ταχύτητας στο διακόπτη του προϊόντος, μπορεί να συμβεί η τυχαία ενεργοποίηση του προϊόντος κατά τη διάρκεια της ρύθμισης. Επομένως, ρυθμίστε μόνο όταν αποσυνδέετε το φως του καλωδίου ρεύματος από την πρίζα.

Ο αναμικτήρας είναι εφοδιασμένος με έλεγχο ταχύτητας υγρού εντός του εύρους που δίνεται στον πίνακα τεχνικών δεδομένων. Η ταχύτητα περιστροφής πρέπει να επιλέγεται ανάλογα με τον τύπο του μικτού υλικού. Η ταχύτητα περιστροφής πρέπει να μειώνεται με την αύξηση της πυκνότητας μάζας. Κατά τη διάρκεια της εργασίας, παρατηρήστε τη μικτή μάζα και αλλάξτε την ταχύτητα για να αποφύγετε την εκτόξευση της. Εάν δεν είστε βέβαιοι για τη πυκνότητα της μάζας, αρχίστε να ανακατεύετε σε χαμηλότερη ταχύτητα και αυξάνετε την κατά τη λειτουργία.

Η περιστροφή ελέγχεται περιστρέφοντας το κουμπί στο διακόπτη του προϊόντος. Η κατεύθυνση του παχύτερου μέρους του βέλους αυξάνει την ταχύτητα περιστροφής. Η περιστροφή προς την αντίθετη κατεύθυνση μειώνει την ταχύτητα περιστροφής.

Εκκίνηση και διακοπή του μίκτη

Προσοχή! Πριν από την έναρξη της εργασίας απαιτείται δοκιμαστική λειτουργία περίπου 30 δευτερολέπτων. Η δοκιμή εκκίνησης πρέπει να διεξάγεται χωρίς να αναδευτεί ο αναδευτήρας στο μέσο ανάμιξης. Κατά τη διάρκεια της δοκιμής, παρατηρήστε τη λειτουργία του μίκτη και του μίξερ. Η σωστή δουλειά μπορεί να ξεκινήσει μόνο όταν η δοκιμή δεν δείχνει σημεία δυσλειτουργίας όπως υπερβολική δόνηση, υπερβολικό θόρυβο ή υποψία οσμής. Χρησιμοποιήστε κατάλληλους αναδευτήρες για την εργασία σας. Βεβαιωθείτε ότι η ράβδος του αναδευτήρα δεν είναι λυγισμένος.

Φοράτε προστατευτικό ρουχισμό και προστασία ματιών / προσώπου και άλλο ατομικό προστατευτικό εξοπλισμό που απαιτείται για χρήση με αυτό το υλικό.

Βεβαιωθείτε ότι ο διακόπτης εργαλείων είναι στη θέση "εκτός λειτουργίας", τοποθετήστε το βύσμα του εύκαμπτου σωλήνα του μπλέντερ στην πρίζα.

Πιάστε το μίξερ και με τα δύο χέρια για τις λαβές

Υιοθετήστε μια σίγουρη και σταθερή στάση.

Βυθίστε τον αναδευτήρα στο μικτό προϊόν. Η κεφαλή του αναδευτήρα θα πρέπει να βρίσκεται τελείως κάτω από την επιφάνεια του μικτού υγρού.

Αυτό θα αποτρέψει την εκτόξευση μικτού υγρού.

Ενεργοποιήστε το μίξερ πιέζοντας τον ηλεκτρικό διακόπτη.

Η απενεργοποίηση του μίκτη συμβαίνει με την απελευθέρωση του κουμπιού. Για μακροπρόθεσμη χρήση, μπορεί να χρησιμοποιηθεί το κλειδίωμα διακόπτη.

Ταυτόχρονα, πατήστε το κουμπί τροφοδοσίας και το κουμπί κλειδώματος για να ενεργοποιήσετε την κλειδαριά. Πατήστε το κουμπί τροφοδοσίας για να απελευθερώσετε την κλειδαριά.

Κατά την λειτουργία, αποφύγετε το χτύπημα του αναδευτήρα στο τοίχωμα και στον πυθμένα του δοχείου στο οποίο λαμβάνει χώρα η ανάμιξη. Μην ακουμπάτε τον αναδευτήρα στον πυθμένα του δοχείου. Μην κρατάτε τον αναδευτήρα σε μια θέση, μετακινήστε τον μέσα στο δοχείο, αυτό θα εξασφαλίσει πιο ομοιόμορφη και ταχύτερη ανάμιξη.

Προσοχή! Αν παρατηρήσετε ύποπτο θόρυβο, ρωγμή, μυρωδιά κλπ., απενεργοποιήστε αμέσως το μίξερ και αποσυνδέστε το καλώδιο τροφοδοσίας από την πρίζα.

Συντήρηση του μίξερ

Συνιστάται η εκτέλεση της συντήρησης του μίκτη αμέσως μετά την εργασία. Αυτό θα αποφύγει την ξήρανση του υπολείμματος μικτού πολτού στο μίξερ ή το στέλεχος του.

Πριν αρχίσετε να καθαρίζετε τον αναδευτήρα, αφαιρέστε το αναδευτήρα από το μίξερ. Ο αναδευτήρας θα πρέπει να καθαρίζεται με διαλυτή κατάλληλο για τη μεικτή ουσία. Μετά τον καθαρισμό το υπόλειμμα του διαλύτη πρέπει να πλυθεί με νερό και να στεγνώσει καλά ο αναδευτήρας. Χρησιμοποιείτε ατομικό προστατευτικό εξοπλισμό κατάλληλο για εργασία με την ουσία κατά τον καθαρισμό. Ανατρέξτε στις πληροφορίες που παρέχονται μαζί με την ουσία.

Πρόσθετες σημειώσεις

Μην αφήνετε το εργαλείο να υπερφορτωθεί, η θερμοκρασία εξωτερικής επιφάνειας δεν μπορεί ποτέ να υπερβεί τους 60°C. Όταν τελειώσετε, σβήστε τη συσκευή, αφαιρέστε το βύσμα από την πρίζα τοίχου και κάντε τη συντήρηση και την επιθεώρηση. Η δηλωμένη τιμή συνολικής δόνησης μετρήθηκε χρησιμοποιώντας μια τυποποιημένη μέθοδο δοκιμής και μπορεί να χρησιμοποιηθεί για τη σύγκριση ενός εργαλείου με ένα άλλο. Η δηλωμένη συνολική τιμή δόνησης μπορεί να χρησιμοποιηθεί στην αρχική εκτίμηση της έκθεσης.

Προσοχή! Η εκπομπή κραδασμών κατά τη λειτουργία με το εργαλείο μπορεί να διαφέρει από τη δηλωμένη τιμή, ανάλογα με τον τρόπο χρήσης του εργαλείου.

Προσοχή! Καθορίστε τα μέτρα ασφαλείας για την προστασία του χειριστή, τα οποία βασίζονται στην εκτίμηση της έκθεσης σε πραγματικές συνθήκες χρήσης (συμπεριλαμβανομένων όλων των τμημάτων του κύκλου λειτουργίας, όπως όταν το εργαλείο είναι απενεργοποιημένο ή σε κατάσταση ρελαντί και ενεργοποίησης).

ΣΥΝΤΗΡΗΣΗ ΚΑΙ ΕΠΙΣΚΕΥΕΣ

ΠΡΟΣΟΧΗ! Πριν το ξεκίνημα της ρύθμισης, της τεχνικής εξυπηρέτησης ή συντήρησης βγάλε το φως του εργαλείου από το ηλεκτρικό ρεύμα. Μετά από τη λήξη της εργασίας πρέπει να ελέγξετε την τεχνική κατάσταση του ηλεκτρικού εργαλείου μέσω της εξωτερικής παρακολούθησης και της αξιολόγησης: του σκελετού και της χειρολαβής, του ηλεκτρικού καλωδίου με το φως και την ευελιξία, τη λειτουργία του ηλεκτρικού καλωδίου, τη διαπερατότητα των αεροθυρίδων, της πυροδότησης των βουρτσών, τον θόρυβο της εργασίας των των ρουλεμάν και μετατροπέων, της εκκίνησης και της ισότητας της εργασίας. Κατά την εγγυητική περίοδο ο χρήστης δεν μπορεί να αποσυναρμολογεί τα ηλεκτρικά εργαλεία, ούτε να κάνει αντικατάσταση κανενός υποσυνόλου ή τμημάτων της ολότητας, διότι αυτό προκαλεί την απώλεια των εγγυητικών δικαιωμάτων. Όλες οι παρατυπίες παρατηρημένες κατά την επιθεώρηση, ή κατά τη διάρκεια της εργασίας, είναι το σήμα για την διεξαγωγή της επισκευής στο σημείο επισκευών. Μετά από τη λήξη της εργασίας, το περίβλημα, οι αεροθυρίδες, οι διακόπτες, η πρόσθετη χειρολαβή και τα καλύμματα πρέπει να καθαριστούν π.χ. με τη ροή του αέρα (με την πίεση όχι μεγαλύτερη από 0,3 MPa), με το πινέλο ή το στεγνό πανί χωρίς την χρήση των χημικών μέσων ή των απορρυπαντικών. Τα εργαλεία και οι μοχλοί να καθαρίζονται με το στεγνό καθαρό πανί.

TOYA S.A.
ul. Sołtysowicka 13 - 15
51 - 168 Wrocław
tel.: 071 32 46 200
fax: 071 32 46 373
e-mail: biuro@yato.pl

ODDZIAŁ WARSZAWSKI
Teren ProLogis Park Nadarzyn
al. Kasztanowa 160
05 - 831 Młochów k. Nadarzyna
tel.: 022 73 82 800
fax: 022 73 82 828

TOYA ROMANIA SA
Soseaua Odai 109-123
Sector 1, Bucuresti
www.yato.ro
office@yato.ro
tel: 031 710 8692
fax 0317104008

DEKLARACJA ZGODNOŚCI

0119/78854/EC/2019

Deklarujemy z pełną odpowiedzialnością, że niżej wymienione wyroby:

Mieszarka do zapraw; 220 - 240 V~; 50 / 60 Hz; 1200 W; 0 - 680 min⁻¹; M14; nr kat. 78854

do których odnosi się niniejsza deklaracja, są zgodne z poniższymi normami:

EN 60745-1:2009 + A11:2010
EN ISO 12100:2010
EN 55014-1:2006 + A1:2009 + A2:2011
EN 55014-2:2015
EN 61000-3-2:2014
EN 61000-3-3:2013

i spełniają wymagania dyrektyw:

2006/42/WE Maszyny i urządzenia bezpieczeństwa
2014/30/EU Kompatybilność elektromagnetyczna
2011/65/EU Substancje niebezpieczne w sprzęcie elektrycznym

Numer seryjny: dotyczy wszystkich numerów seryjnych urządzeń wymienionych w deklaracji
Dwie ostatnie cyfry roku, w którym wprowadzono oznaczenie CE: 17
Rok budowy / produkcji: 2019

Nazwisko i adres osoby upoważnionej do przygotowania dokumentacji technicznej:

Tomasz Zych
TOYA S.A., ul. Sołtysowicka 13 - 15, 51-168 Wrocław, Polska

 TOYA SPÓŁKA AKCYJNA

DYREKTOR DS. ZAKUPÓW
DARIUSZ HAYEK

(nazwisko i podpis osoby upoważnionej)

Wrocław, 2019.01.02
(miejsce i data wystawienia)

TOYA S.A.
ul. Sołtysowicka 13 - 15
51 - 168 Wrocław
tel.: 071 32 46 200
fax: 071 32 46 373
e-mail: biuro@yato.pl

ODDZIAŁ WARSZAWSKI
Teren ProLogis Park Nadarzyn
al. Kasztanowa 160
05 - 831 Mochów k. Nadarzyna
tel.: 022 73 82 800
fax: 022 73 82 828

TOYA ROMANIA SA
Soseaua Odai 109-123
Sector 1, Bucuresti
www.yato.ro
office@yato.ro
tel: 031 710 8692
fax 0317104008

DECLARATION OF CONFORMITY

0119/78854/EC/2019

We declare and guarantee with full responsibility that the following products:

Mortar mixer; 220 - 240 V~; 50 / 60 Hz; 1200 W; 0 - 680 min⁻¹; M14; item no. 78854

meet requirements of the following European Standards / Technical Specifications:

EN 60745-1:2009 + A11:2010
EN ISO 12100:2010
EN 55014-1:2006 + A1:2009 + A2:2011
EN 55014-2:2015
EN 61000-3-2:2014
EN 61000-3-3:2013

and fulfill requirements of the following European Directives:

2006/42/EC Machinery and safety elements
2014/30/EU Electromagnetic compatibility (EMC) Directive
2011/65/EU Restriction of the Use of Certain Hazardous Substances

Serial number: concern all serial numbers of item(s) mentioned in this declaration
The last two digits of the year in which the CE marking was affixed: 17
Year of production: 2019

The person authorized to compile the technical file:
Tomasz Zych
TOYA S.A., ul. Sołtysowicka 13 - 15, 51-168 Wrocław, Polska

Wrocław, 2019.01.02
(Place and date of issue)

 TOYA SPÓŁKA AKCYJNA
DYREKTOR DS. ZAKUPÓW
DARIUSZ HAYEK
(Name and signature of authorized person)

TOYA S.A.
ul. Sołtysowicka 13 - 15
51 - 168 Wrocław
tel.: 071 32 46 200
fax: 071 32 46 373
e-mail: biuro@yato.pl

ODDZIAŁ WARSZAWSKI
Teren ProLogis Park Nadarzyn
al. Kasztanowa 160
05 - 831 Młochów k. Nadarzyna
tel.: 022 73 82 800
fax: 022 73 82 828

TOYA ROMANIA SA
Soseaua Odai 109-123
Sector 1, Bucuresti
www.yato.ro
office@yato.ro
tel: 031 710 8692
fax 0317104008

DECLARAȚIE DE CONFORMITATE

0119/78854/EC/2019

Declarăm și garantăm pe proprie răspundere că produsele următoare:

Malaxor pentru mortar; 220 - 240 V~; 50 / 60 Hz; 1200 W; 0 - 680 min⁻¹; M14; cod articol. 78854

satisfac cerințele Standardelor europene / Specificațiilor tehnice următoare:

EN 60745-1:2009 + A11:2010
EN ISO 12100:2010
EN 55014-1:2006 + A1:2009 + A2:2011
EN 55014-2:2015
EN 61000-3-2:2014
EN 61000-3-3:2013

și satisfac cerințele Directivelor europene următoare:

2006/42/WE Directiva pentru utilaje și dispozitive de siguranță
2014/30/UE Directiva privind compatibilitatea electromagnetică (EMC)
2011/65/UE Restricția utilizării unor substanțe periculoase

Număr de serie: se referă la toate numere de serie ale articolelor specificate în această declarație
Ultimele două cifre ale anului în care s-a aplicat marcarea: 17
Anul de fabricație: 2019

Persoana autorizată să întocmească dosarul tehnic:
Tomasz Zych
TOYA S.A., ul. Sołtysowicka 13 - 15, 51-168 Wrocław, Polonia

Wrocław, 2019.01.02
(locul și data emiterii)

 TOYA SPÓŁKA AKCYJNA
DYREKTOR DS. ZAKUPOW
DARIUSZ HAYEK
(nume și semnătura persoanei autorizate)

