

BRICOLAJ.ro

MANUAL DE UTILIZARE TRICICLURI



Vă rugăm să citiți cu atenție acest manual înainte de a utiliza tricicleta.

PREFAȚĂ

Acest produs este proiectat ecologic. Veți vedea avantajele și caracteristicile produsului în acest manual. Acest manual conține instrucțiuni de siguranță, întreținere și depozitare. Tricicleta de înaltă tehnologie pe care ați achiziționat-o are următoarele părți:

- Motor DC fără perii eficient
- Cap de antrenare digital cu afișaj care protejează împotriva tensiunii înalte și joase
- Frână de coastă pentru o conducere sigură
- Baterii de mare capacitate pentru o autonomie mai mare și performanțe ridicate
- Suspensii față și spate pentru o conducere plăcută și confortabilă
- Echipament motociclete conform standardelor europene

Acest manual al tricicletei dumneavoastră va fi o parte indispensabilă a acestuia. Asigurați-vă că îl primiți cu tricicleta.

Dacă există vreo problemă cu tricicleta dvs., nu utilizați niciodată alte piese decât cele originale furnizate de un service autorizat.

Acest manual este pregătit pentru triciclete electrice Volta Motor. Este posibil ca imaginile și specificațiile tehnice din manual să nu fie identice cu tricicleta dvs. Scopul principal al acestui manual este de a promova produsul și de a asigura funcționarea în siguranță.

Vă mulțumim că ați ales produsul nostru. Vă doresc conduceri plăcute și sigure cu tricicleta electrică.

AVERTIZARE- Aceste titluri sunt scrise pentru prevenirea accidentelor mortale și a vătămărilor personale.
ATENȚIE- Aceste titluri sunt scrise pentru a vă preveni vătămările personale grave și daunele mecanice

PRUDENȚĂ

- Legile restricționează conducerea tricicletelor electrice cu vârsta și permisul de conducere. Șoferii cu permis de conducere în orice clasă pot folosi tricicleta electrică în siguranță. Vă rugăm să fiți atenți că persoanele care îl conduc au permis de conducere. (În unele țări europene, acestea pot fi conduse cu certificate speciale.)
 - Nu schimbați, îndepărtați sau modificați nicio piesă fără a anunța serviciul autorizat. Modificările fără autorizarea serviciului autorizat denaturează originalitatea produsului dumneavoastră și anulează garanția produsului. Vă rugăm să efectuați toate modificările la punctele de service autorizate.
 - Modificarea nu este legală. Structura principală, performanța vehiculelor modificate este influențată. Acest lucru va scurta și durata de viață a tricicletei dvs. În plus, triciclurile modificate vor fi în afara garanției. Utilizați întotdeauna piese de schimb autorizate de distribuitor.
- Acest manual este furnizat împreună cu produsul.

ATENȚIE – la triciclul model VT5

- Este obligatorie utilizarea manetei pentru treapta de forta pe loc (atenție , nu in timpul deplasării) , in caz contrar , se poate avaria FOARTE grav diferencialul si motorul , acestea nefiind acoperite de garantie. Treapta maneta de viteza in pozitia verticala se va utiliza la urcare foarte abrupta , indiferent de incarcatura transportata sau de transportul unei incarcaturi mai mari de 100 kg + sofer pe drum drept. Treapta maneta de viteza in pozitie orizontala se va utiliza doar pe drum drept cu o incarcatura de pana in 100 kg + sofer.. Neadecvarea manetei pentru treapta de forta la conditiile de mers , poate afecta grav electromotorul cat si diferencialul ; aceste avarii nu sunt acoperite de garantie

CUPRINS

Prefață	02
1. Dispozitive și accesorii.....	05
2. Afișări	09
3. Încărcarea bateriei.....	13
4. Instrucțiuni de conducere.....	15
5. Instrucțiuni pentru o conducere sigură	18
6. Întreținere și îngrijire.....	21
7. Ghid de depozitare	26
8. Depanare.....	27
9. Specificatii tehnice	28
10. Service autorizat.....	29
11. Garanție.....	30

1. DISPOZITIVE ȘI ACCESORII

VM4



-
- | | |
|--------------------------------------|-------------------------|
| 1- Far | 8- Semnale |
| 2- Oglindă | 9- Roata din fata |
| 3- Mâner de frână | 10- Spoiler de vânt |
| 4- Panou de afișare | 11- Motor |
| 5- Contact | 12- Rotile din spate |
| 6- Scaun | 13- Roata de compensare |
| 7- Lumină de oprire spate și semnale | |

DISPOZITIVE ȘI ACCESORII

VM4 +



1- Farul

2- Oglinda

3- Panoul de afișare

4- Mâner de frână

5- Starter

6- Scaunul din față

7- bancheta din spate

8- Semnale

9- Roata fata

10- Spatiu depozitare

11- Motor

12- Roțile din spate

13- Lumina de oprire spate și

semnale

14- Cos spate



- 1- Far
- 2- Semnale frontale si spate
- 3- Cos din față
- 4- Frână tambur
- 5- Roata din fata(roti pe 10)
- 6- Panou de afișare
- 7- Oglinda dreapta-stânga
- 8- maneta de accelerație, claxon
- 9- 3 trepte de viteza
- 10- Spătar
- 11- Scaunul din față
- 12- Locul din spate
- 13- Spătarul banchetei din spate
- 14- Portbagaj scaun
- 15- Lumină de oprire spate și semnale

1. DISPOZITIVE ȘI ACCESORII

VTS



1- Farul

2- Panoul de afișare

3- Maneta de acceleratie

4- Scaun

5- Spătar

6- Bena

7- Roata din fata

8- Frână de picior

9- Frână de mână

10- Schimbator treapta forta

11- Motor

12- Roțile din spate

13- Stopuri de oprire și semnale

Vă rugăm să nu trageți de schimbaorul de treapta forta, în timp ce conduceți tricicleta.

2. AFIȘARE

vm4 - vm4+



1- Buton de setare a fazei lungi și scurte
2- Oglindă
3- Panou de afișare
4- Dacă rotiți maneta de accelerație în sens invers acelor de ceasornic în timp ce demarorul este pornit, vehiculul câștigă viteză. Viteza ta este legată de unghiul manetei de accelerație.

5- Butonul de semnal”^” indică virajul la stânga, „▶” indică virajul la dreapta.
6- Claxon
7- Buton înainte înapoi
8- Buton de pornire-oprire a luminii
9- Limitator viteze

INDICATORI DE AFIȘARE

^^ AVERTISMENT- Toate piesele enumerate în manual sunt cu titlu de referință. Firma producătoare le poate schimba fără nicio notificare.

ATENȚIE- Nu folosiți claxonul în zone interzise.

 
Puterea rămasă a farului

AFIȘARE

APM5



1- Setare faza lungă și faza scurtă 5- Buton înainte înapoi
Buton(LA MODELUL 2022 , LA MODELUL 2023 ESTE AUTOMAT)

2- Semnal dreapta-stânga: Buton de semnal „
indică viraj la stânga „►” indică
întoarce

3- Claxon

4- Buton pornit-oprit(model
2022, modelul 2023 nu are)

6- Buton de pornire-oprire faruri

◀7- Dacă, rotiți maneta accelerației
în sens invers acelor de ceasornic în timp ce

demarorul este pornit, vehiculul câștigă viteză. Viteza
ta este legată de unghiul manetei de accelerație.

8- Transmisia electronica

INDICATORI DE AFIȘARE

AVERTIZARE:- Toate piesele enumerate în manual sunt cu titlu de
referință. Firma producătoare le poate schimba fără nicio notificare.



Far



Puterea
rămasă



Limitator
viteza

Nu folosiți claxonul în zone interzise.



AFIȘARE

VT5

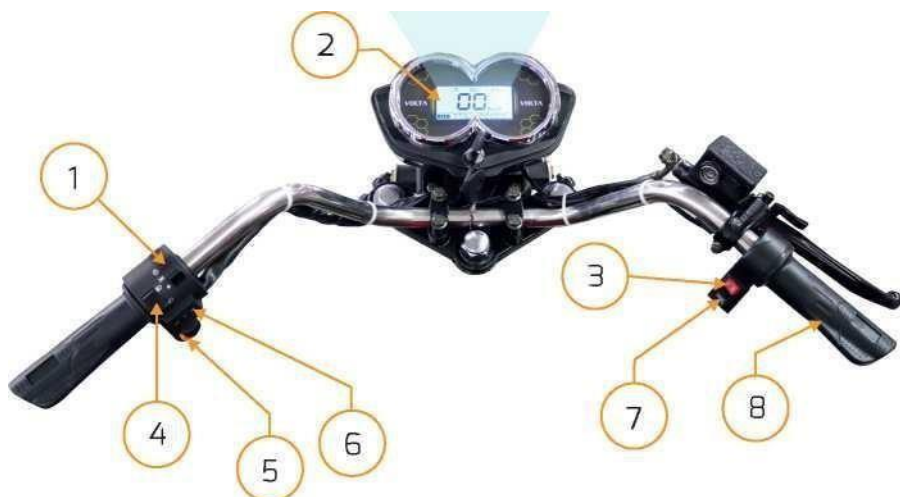

1. LUMINI - OPRIT - PORNIT
2. AFISAJ
3. BUTON MERS FATA SAU SPATE
4. BUTON FAZA LUNGA
5. CLAXON
6. SEMNALIZARE
7. LIMITATOR ELECTRONIC
8. ACCELERATIE

AFIȘARE

2.1 CONTACT



„Diferitele modele pot avea simboluri și design diferite pentru pornire”

2.1.1 Pornire/Oprire: Puneți cheia de contact și rotiți-o de la 'I' la 'O'. Tricicleta va porni. Altfel, se va opri.

2.1.2 Blocarea volanului: Tricicleta are funcție de blocare a direcției pentru a preveni furtul. Volanul dumneavoastră va fi blocat dacă îl întoarceți spre stânga.

De asemenea, dacă îl rotiți încet la dreapta în timp ce vă întoarceți la simbol, acesta va fi deblocat.

2.1.3 Blocare scaun: Dacă introduceți cheia în gaura cheii de lângă scaun și o întoarceți la stânga în timp ce ridicați încet scaunul, acesta va fi desfășurat. Dacă îl pliezi, acesta va fi blocat, automat.

AVERTIZARE- Nu trageți tricicleta în timp ce direcția este blocată. Tricicleta dvs. s-ar putea răsturna deoarece direcția este într-o singură direcție.

ATENȚIE- Blocați direcția acolo unde parcați și scoateți cheia. În acest fel, tricicleta ta va fi în siguranță.

Protejați-vă tricicleta de lumina directă a soarelui. Piese din plastic ABS și vopseaua triciclei expuse la lumina directă a soarelui reacționează la temperaturi ridicate și la razele UV. Tricicleta ta devine culoare. Protejați-vă tricicleta de lumina directă a soarelui. Nu-l expuneți la lumina soarelui când nu îl utilizați.



3. ÎNCĂRCARE BATERIE

Încărcați tricicleta electrică timp de 6-8 ore cu încărcătorul furnizat înainte de prima deplasare. Trebuie să încărcați bateriile după fiecare condus. Dacă nu îl veți folosi timp de o lună sau mai mult, trebuie să îl încărcați pentru a păstra performanța bateriei. Timpul de încărcare este de 6-8 ore pentru bateriile plumb-acid. (Acest timp este pentru bateria complet epuizată, încărcați bateriile proporțional cu epuizarea acesteia. Instalația electrică este setată la o sursă de alimentare de 230 V AC. Tensiunea mai mare sau mai mică poate deteriora încărcătorul și încărcările dvs. s-ar putea să nu se oprească încărcarea după umplerea bateriilor. Acest lucru poate cauza umflături. pentru baterii, dacă sunt încărcate mai mult decât timpul maxim de încărcare din orice motiv. Vă rugăm să publicați un jurnal de defecțiuni pentru încărcătoarele dvs. de încărcare pe termen lung. În lunile de iarnă, capacitatea bateriei va scădea puțin. Încercați să le mențineți cât mai pline posibil. .

3.1. Încărcarea bateriei pe tricicletă

Opriți tricicleta electrică. Conectați partea din încărcător indicată cu 1 la tricicletă și cu la o priză. - În primul rând, conectați încărcătorul și apoi conectați-l la tricicletă. Astfel, posibila tensiune înaltă/joasă va dăuna încărcătorului mai degrabă decât tricicleta. Dacă indicatorul de pe baterie este verde, bateria este complet plină. După, este plin, dacă îl scoti din incarcator si il dai din nou in priza timp de 1-2 ore, vei avea o incarcare mai buna. Când încărcarea sa terminat complet, scoateți încărcătorul. În plus, scoateți ștecherul din priză atunci când nu utilizați încărcătorul. Acest lucru va prelungi durata de viață a produsului dvs.

3. ÎNCĂRCAREA BATERIEI



- Dacă încărcați bateria cel puțin o dată pe lună, va fi prelungindu-i viața.

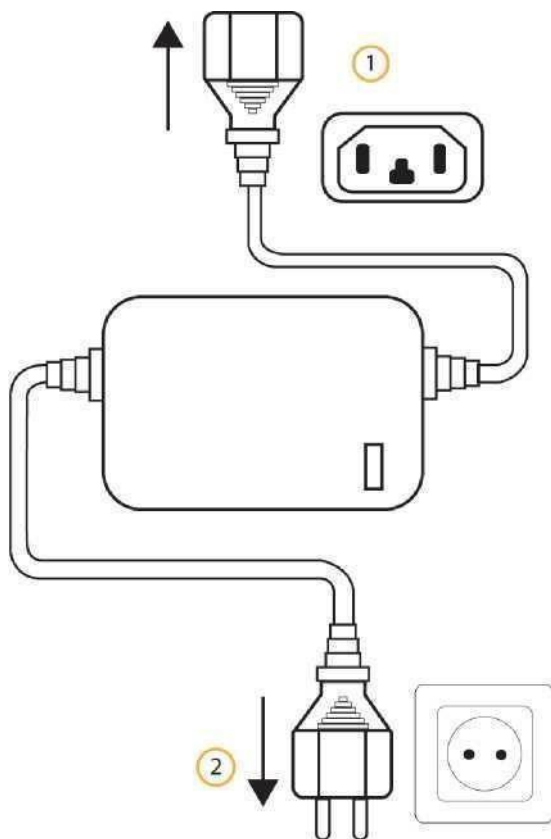

ATENȚIE- Un încărcător deteriorat de diferențele de tensiune în instalația electrică poate dăuna tricicletei dumneavoastră. Astfel de probleme nu sunt luate în considerare în garanție. Prin urmare, vă rugăm să scoateți încărcătorul din triciclu dacă nu este încărcat.

Conectare și Asamblare

Racordarea și asamblarea se fac numai de către serviciile autorizate.

4.1 Verificați piesele de mai jos înainte de a conduce

- 4.1.1** Verificați că anvelopele sunt bune.
- 4.1.2** Verificați starea pieselor în mișcare.
- 4.1.3** Verificați presiunea în anvelope.
- 4.1.4** Verificați claxonul și oglinzile retrovizoare.
- 4.1.5** Asigurați-vă că toate șuruburile și piulițele sunt strânse suficient. De asemenea, verificați ca cablul de frână și alte cabluri să nu fie prinse și să funcționeze corect.
- 4.1.6** Încărcați aluatul în timp ce nu este folosit. În termeni inactiv, încărcați-l la fiecare 30 de zile în timpul verii și la 15 zile în timpul iernii.
- 4.1.7** Verificați toate piesele rotative, dacă nivelul uleiului este scăzut, adăugați.
- 4.1.8** Verificați toate sistemele de iluminat

4.2 Instrucțiuni de conducere

- 4.2.1** Țineți bine ghidonul și echilibrați complet.
- 4.2.2** Porniți demarorul.
- 4.2.3** Pune mâna dreaptă pe maneta de accelerație. Rotiți-l încet pentru a evita supratensiunile. Tricicleta va câștiga viteză pe măsură ce rotiți maneta de accelerație. Scoateți mâna de pe maneta de accelerație pentru a vă opri tricicleta și trageți încet maneta de frână spre dvs. Dacă trageți maneta de frână, accelerația va fi oprită automat.

4.3 Scaun

4.3.1

Blocare scaun: Există o gaură a cheii sub partea stângă a scaunului tău. Dacă introduceți cheia și rotiți-o în sens invers acelor de ceasornic, scaunul dvs. va fi deblocat.

4.3.2 Coborâți-l încet și închideți-l. Acesta va fi blocat automat.

4.4 Frane fata si spate

Pârghiile de frână din stânga și din dreapta sunt slăbite cu 10-20 mm înainte de funcționare. Acesta se numește spațiu liber. Acesta poate fi setat prin strângerea sau slăbirea piulițelor.

AVERTIZARE- Presiunea anvelopelor este foarte importantă pentru durata de viață totală a tricicletei și pentru funcționarea corectă a sistemului.

Presiunea excesivă scăzută/înaltă a anvelopelor vă va dăuna tricicleta.

Presiunea în anvelope recomandată de noi pentru triciclete este de 30 PSI.

AVERTIZARE - Frânele pot fi setate în funcție de sensibilitate. Frânele din față și din spate trebuie utilizate împreună pentru o încetinire mai sigură.

Nu folosiți frâne mult timp. Dacă trageți frâna mult timp, seturile de frână se supraîncălzesc și își pierd performanța. Acest lucru vă extinde distanța de frânare.

Vă rugăm să eliberați maneta de accelerație în timp ce trageți de manetele de frână

4.5 Frână de parcare

În timp ce tricicleta este în modul „P”, frâna de parcare este activă. În timp ce frâna de parcare este activă, tricicleta nu se mișcă atunci când dați benzină. Aceasta este o măsură de precauție pentru siguranța dvs. de pornire.



4.6 Diferențial

Diferențialul permite anvelopelor să se rotească cu viteze diferite, în funcție de colțul pe care îl viraj. Anvelopele interioare ale tricicletei tale se rotesc mai încet, în timp ce cele exterioare mai repede atunci când faci un colț. Călea parcursă de anvelopa exterioară în timp ce luați un viraj este mai lungă decât cea interioară.

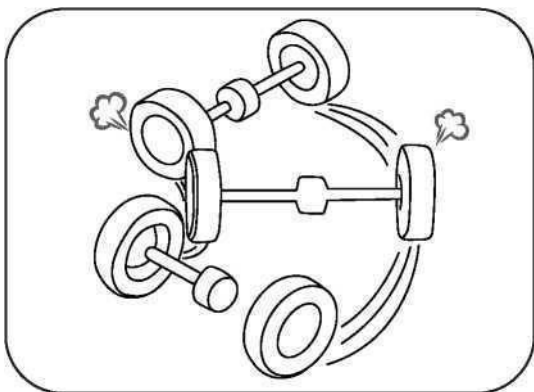

NOTĂ :Uleiul din diferențial trebuie verificat și înlocuit în 180 de zile.

perioada de inchiriere. Dacă nu este înlocuit, pot apărea daune permanente.

INSTRUCȚIUNI PENTRU O CONDUCERE SIGURĂ

1.1 Reguli generale

1.1.1 Purtați întotdeauna casca în timp ce conduceți tricicleta. De asemenea, fii atent ca casca ta este folosita in conformitate cu directivele aferente si se potriveste perfect capului tau.

1.1.2 Urmați toate regulile de circulație, toate celelalte vehicule terestre, cum ar fi oprirea la semaforul roșu, pietonii cedați, radiațiile la viraj etc. în timpul conducerii.

1.1.3 Conduceți tricicleta pe linie dreaptă. Adoptă o atitudine defensivă la volan, având în vedere că va fi dificil pentru alte vehicule terestre să te vadă.

1.1.4 Concentrează-te pe drumul din fața ta. Evitați gropile, bălțile de apă și ulei, rampele, pietrișul și toate celelalte obstacole de pe drum.

1.1.5 Conduceți luând în considerare un lucru neașteptat, cum ar fi deschiderea instantanee a ușilor vehiculului, piese care cad din vehicule etc. Fiți foarte atenți la intersecții și depășiri.

1.1.6 Nu mergeți pe drumuri înainte de a vă obișnui să utilizați funcții precum semnale, frâne, claxon etc.

1.1.7 Nu luați pasageri și pachete pentru a vă îngreuna conducerea triciclului și a vă împiedica vederea. De asemenea, evitați căștile care vă vor bloca auzul în timpul conducerii.

1.1.8 Păstrați distanța de conducere sigură cu vehicule, pietoni și toate celelalte obiecte. Distanța de condus sigură se modifică în funcție de condițiile meteorologice.

1.1.9 Conduceți încet în condiții de drum nefavorabile.

1.1.10 Vă rugăm să nu depășiți capacitatea portantă maximă. Dacă îl depășiți, intervalul indicat va fi mai scurt. Dacă depășiți capacitatea portantă maximă, aceasta poate cauza daune permanente tricicletei.

1.2 Vreme ploioasa

1.2.1 Arătați mai multă atenție pe suprafețele umede.

1.2.2 Frânează mai devreme având în vedere că distanța ta de oprire se va extinde pe suprafețe umede.

- 1.2.3** Încetiniți, evitați frânarea bruscă și acordați mai multă atenție la viraje.
- 1.2.4** Purtați haine pentru a vă face mai vizibil pe drum.
- 1.2.5** Purtați reflectoare și folosiți lumini de siguranță.
- 1.2.6** Găurile, rampele, părțile vopsite și trecerile de cale ferată devin mai periculoase sub ploaie, vă rugăm să fiți atenți.

1.3 Conducerea de noapte

- 1.3.1** Asigurați-vă că luminile sunt aprinse
- 1.3.2** Folosește-ți tricicleta pe timp de noapte numai dacă trebuie. Dacă este posibil, folosiți drumuri iluminate pe care le cunoașteți.

1.4 Sistem de frânare

1.4.1 Sistemul de frânare al tricicletei dumneavoastră este echipat cu frână cu tambur și sistem de căptușeală. Dacă, sistemul de frânare este utilizat cu mâinile, frâna centrală, dacă pe jos, se aplică frânarea roții din spate.

Acest sistem de frânare este vital pentru siguranța dumneavoastră. Aveți controlul și setarea proceselor dvs. în perioadele prevăzute în programul de întreținere periodică efectuată de serviciile autorizate.

Vă rugăm să verificați sistemul de frânare înainte de fiecare utilizare, pe baza următoarelor instrucțiuni:

- Asigurați-vă că nu există nicio deplasare în sistemul de frânare,
- Asigurați-vă că nu există niciun fir de frână rupt sau conexiune îndepărtată,
- Verificați dacă garniturile de frână sunt uzate,
- Verificați dacă maneta de frână și pedala de frână sunt suficient de flexibile.
- Distanța de frânare vă afectează intervalul de oprire sub ploaie.

1.5 Cauciucuri

1.5.1 Pentru siguranța dumneavoastră, aveți grijă de anvelope și verificați presiunea în anvelope pe lângă întreținerile periodice



- Distanța de frânare vă afectează intervalul de oprire sub ploaie.

1.5.2 Anvelopele de pe tricicleta dvs. sunt piese originale ale acesteia, cu condiția ca dimensiunea să fie aceeași, alegeți cea mai bună anvelopă ținând cont de condițiile sezonului și de utilizare.

1.5.3 Abrazarea și manevrarea anvelopelor dumneavoastră se bazează pe condițiile de utilizare. Bazat în special pe stilul de conducere, sarcină, viteză, câmp, structura suprafeței și în special contactul cu drumul.

1.5.4 Problemele anvelopelor bazate pe presiunea în anvelope derivă în principal din cauza presiunilor de umflare defectuoase. Presiunea în anvelope trebuie setată în timp ce anvelopele sunt complet reci. Chiar și 2-3 km de parcurs vor încălzi aerul din anvelope, prin urmare acest lucru poate fi greșit. Presiunile în anvelope trebuie să fie la limitele indicate, iar valorile presiunii în anvelope sunt date ca valori maxime pentru anvelopele față și spate. Presiunea deficitară accelerează uzura anvelopei, slăbește capacitatea de viraj, anvelopa se încălzește rapid, deoarece pereții laterali vor suporta mai multă sarcină, acest lucru provoacă fisuri și crăpături și acest lucru va crește și consumul de combustibil. Suprapresiunea cauzează conducerea bruscă și senzația de impact asupra drumului mai mult, scade contactul cu drumul și pierderea controlului și derapajele. În plus, suprapresiunea nu crește capacitatea portantă.

5. DEPOZITARE

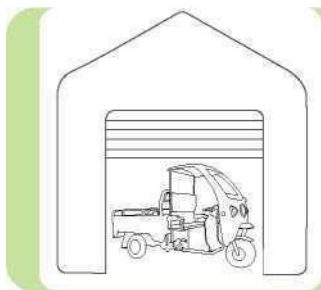

AVERTIZAR

- Păstrați tricicleta departe de frig, dacă este posibil, în garaj. În acest fel, durata de viață a bateriei va fi mai lungă.

5.1 Baterie

5.1.1 Nu scoateți bateriile.

5.1.2 Stai departe de copii.

5.1.3 Nu uniți anodul și catodul încărcărilor în timpul încărcării sau descărcării. Nu utilizați niciun conductor între anod și catod. Acest lucru va provoca un scurtcircuit.

5.1.4 Evitați orice contact de apă cu bateria.

5.1.5 Protejați bateriile de 60oC și temperaturi mai ridicate.

5.1.6 Nu le expuneți niciun impact fizic ca lovire, aruncare, scăpare etc.

5.1.7 Nu modificați instrumentele de perforare și tăiere.

5.1.8 Dacă există vreo scurgere și acest contact cu pielea sau cu ochii, clătiți imediat cu multă apă și consultați cea mai apropiată instituție medicală.

5.1.9 Dacă detectați vreo modificare fizică ca miros, încălzire, schimbare de culoare etc. pe baterie, scoateți-o imediat din tricicletă și îndepărtați-vă.

6.2 Încărcător

6.2.1 Folosiți numai încărcătorul original conceput pentru tricicletă.

6.2.2 Tricicleta trebuie să fie OPRITĂ în timp ce este încărcată.

6.2.3 Nu înclinați tricicleta în timpul încărcării.

6. ÎNTREȚINERE ȘI DEPOZITARE

6.3 Curatenie

- 6.3.1 Este recomandat să curățați tricicleta cu o cârpă umedă.
- 6.3.2 Nu lubrifiați în niciun caz sistemul de frânare și anvelopele.
- 6.3.3 Utilizați lubrifiant pentru curățarea pieselor metalice ale tricicletei dvs.
- 6.3.4 Utilizați întotdeauna materiale de curățare standard în timp ce curățați părțile din plastic vopsite. Uscați cu material textil după curățare.

- Nu folosiți apă sub presiune pentru spălarea tricicletei; acest lucru ar putea cauza pătrunderea apei în unele părți ale tricicletei dvs. Piesele care au scurgeri pot pierde performanța și se pot deteriora.



6. ÎNTREȚINERE ȘI DEPOZITARE

6.4 Test de frânare

6.4.1 Frână cu tambur:

6.4.1.1 Apăsați secțiunea de îmbinare (1), strângeți șurubul de fixare (3), țineți simultan maneta de frână (2) și strângeți frâna (BC) la $1/3-1/2$ din distanța AC proiectată

6.4.1.2 Puneți frâna în tambur și strângeți la cel mai bun ritm pe care îl considerați pentru etanșeitate și performanță.

6.4.1.3 Frânarea optimă este obținută atunci când distanța dintre garnitura de frână și suprafața interioară a tamburului este de 1,5 mm.

6.4.1.4 Înlocuiți căptușeala când este jumătate din forma nefolosită.

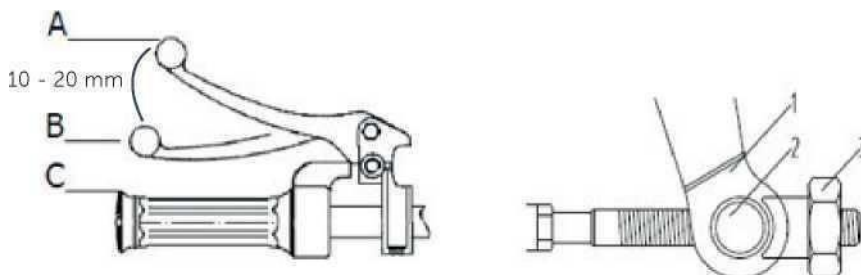

6.4.2 Frână cu disc

6.4.2.1 Levierul de frână din partea dreaptă a ghidonului este pentru frâna cu disc. Există aproximativ 10-20 mm spațiu liber între pozițiile AB.

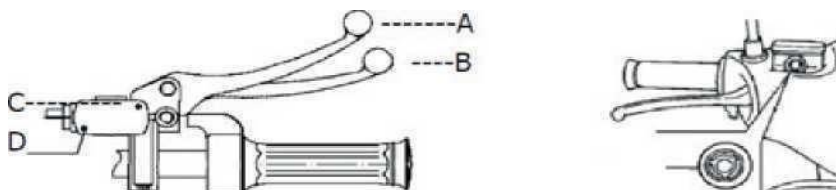

6.4.2.2 Dacă spațiul liber nu este de 10-20 mm, înseamnă că lichidul de frână este scăzut. Scoateți șuruburile C și D și adăugați lichid de frână în secțiunea deschisă.

6. ÎNTREȚINERE ȘI DEPOZITARE

6.5 Întreținerea motorului și a capului de antrenare

6.5.1 Nu lăsați nivelul apei să ajungă la arborele central al motorului sub ploaie. Acest lucru va proteja motorul împotriva defectării.

6.5.2 Pentru a proteja alte piese, nu dați gaz și frâne simultan.

6.5.3 Încetiniți în timp ce suprafața drumului este accidentată. Vibrațiile excesive pot cauza cablurile din motor și ruperea unității.

6.6 Întreținere periodică

ATENȚIE! - Întreținerea periodică de 180 de zile trebuie efectuată numai de către autorizați

Servicii. Întreținerile zilnice și de 60 de zile pot fi efectuate de către consumator.

● Control ◆ Reglare ■ Lubrifiere

	Zilnic	60 de zile	180 de zile
Presiunea cauciucului	•		
corn	•		
Becuri	•		
Încărcați dispozitivul și bateriile	•		
Frână	•		
Rim		•	•
Furca frontală		●	•
Pârghie de gaz și piese rotative		• ■	• ■
Sistem de franare			◆

- Triciclurile care nu sunt întreținute periodic (o dată la 4 luni) vor fi în afara garanției.

6. ÎNTREȚINERE

Prima întreținere a tricicletei dvs. ar trebui făcută la 500 km sau la sfârșitul primei luni. Prima întreținere este în scop de control. Prima ta întreținere după aceasta se va face când va ajunge la 2000 km. După aceasta întreținere, toate întreținerile dumneavoastră vor fi la fiecare 2000 km.

Întreținerile pentru primii 20000 km sunt după cum urmează.

- 500 km întreținere
- 2000 km întreținere
- 4000 km întreținere
- 4000 km întreținere
- 8000 km întreținere
- 10000 km întreținere
- 12000 km întreținere
- 14000 km întreținere
- 16000 km întreținere
- 18000 km întreținere

Termenul dintre două lucrări de întreținere nu trebuie să depășească 4 luni. Consumatorii, care nu pot atinge intervalele de întreținere menționate mai sus în mai mult de 4 luni, trebuie să-și ducă triciclurile la service autorizat pentru întreținere. Triciclurile care nu respectă perioadele de întreținere și km vor fi în afara garanției.

6.7 Manipulare

În timp ce manevrați tricicleta, asigurați-vă că demarorul și siguranța sunt OPRITE. De asemenea, scoateți una dintre conexiunile bateriei. Strângeți frânele față și spate. Pentru a preveni orice deteriorare externă a tricicletei, o puteți transporta în siguranță prin acoperirea cartonului pe o cușcă metalică.

Depozitarea

- Dacă nu veți folosi tricicleta pentru o perioadă lungă de timp, iarna etc., ar trebui să luați câteva măsuri de precauție pentru a o proteja de probleme și abraziune. Este mai bine să faceți câteva reparații înainte de depozitare.
- Spălați, clătiți și uscați tricicleta. Dacă aplicați ulei de protecție pe suprafețele vopsite, durata de viață a vopselei se va prelungi și își va menține strălucirea.
- Setați presiunea în anvelope a tricicletei dvs. la nivelul ideal de presiune în anvelope.
- Acoperiți-l cu un blat fără plastic sau cauciuc. Aveți grijă să păstrați în condiții în care temperatura nu variază mult. Schimbările ridicate de temperatură pot provoca oboseală, ruperea sau crăparea mai multor părți ale tricicletei.

Repunerea în funcțiune a tricicletei

- Scoateți partea superioară a tricicletei dvs. electrice și curățați-o.
- După ce ați îndeplinit toate instrucțiunile de pre-pornire, porniți tricicleta electrică.
- Conduceți-l pentru prima dată într-o zonă închisă traficului. Ieșiți pe drumuri după ce v-ați asigurat că toate piesele tricicletei dvs. electrice funcționează corect și la performanță maximă.

Incarcatura

- Nu transportați încărcături necorespunzătoare pe tricicleta electrică. În caz contrar, piesele aferente vor fi deteriorate

PROBLEMĂ	MOTIV	SOLUȚIE
Lumina de alimentare este aprinsă, dar tricicleta electrică nu se mișcă.	<ol style="list-style-type: none"> 1. Maneta de accelerație nu funcționează. 2. Frâna de parcare ar putea fi reparată. 3. Descărcătoarele de frână pot fi defecte. 	<ol style="list-style-type: none"> 1. Înlocuiți maneta de accelerație. 2. Opritiți frâna de parcare. 3. Consultați service-ul autorizat.
Tricicleta dvs. electrică nu pornește nici măcar demarorul este PORNIT.	<ol style="list-style-type: none"> 1. Siguranța sau priza de siguranță este arsă. 2. Conexiunile bateriei nu sunt corecte. 	<ol style="list-style-type: none"> 1. Înlocuiți siguranța sau priza siguranței. 2. Faceți corect conexiunile bateriei.
Gama este mai mică	<ol style="list-style-type: none"> 1. Presiunea în anvelope este scăzută. 2. Bateria nu este plină. 3. Opriri și plecări frecvente, supraîncărcare, urcare pe dealuri și vânturi expuse 	<ol style="list-style-type: none"> 1. Umflați-vă cauciucurile. 2. Încărcați sau înlocuiți bateriile. 3. Conduceți în condițiile de drum indicate.
Tricicleta electrică nu este încărcată.	<ol style="list-style-type: none"> 1. Siguranța principală poate fi oprită. 2. Încărcătorul poate fi defect. 3. Este posibil ca priza de încărcare să fie scoasă. 	<ol style="list-style-type: none"> 1. Porniți siguranța. 2. Consultați service-ul autorizat. 3. Consultați service-ul autorizat.
Tricicleta electrică decelerează	<ol style="list-style-type: none"> 1. Baterie descarcata. 2. Baterie defectă 	<ol style="list-style-type: none"> 1. Încărcați-vă bateriile complet. 2. Înlocuiți-vă bateriile

NOTĂ

Dacă apare vreo defecțiune, vă rugăm să nu încercați să o reparați singur. Vă rugăm să contactați cel mai apropiat service autorizat.

9. TECHNICAL SPECIFICATIONS

Parametrii	Proprietăți	VM4	VM4+	VM5	VT5
Dimensiuni	[Lungime x Latime x Înălțime] [cm]	1570/710/1080 mm	1960/740/1080 mm	2270/970/1110 mm	3070/1280/1412 mm
Greutate	Birim (kg)	112 kg	130 kg	219 kg	345 kg
Proprietăți principale	Viteza maxima (km/h)	25 km/h	25 km/h	35 km/h	42 km/h
	Raza de acțiune (km)	40 km	35 km	35 km	50 km
Caracteristicile bateriei	Tensiune (V)	60V	60V	60V	72V
	Capacitate (Ah)	22 Ah	22 Ah	22 Ah	60 Ah
	Baterie	VRLA Jel	VRLA Jel	VRLA Jel	Gel VRLA
	Proprietăți încărcător	60V/20A	60V/20A	60V/20A	72V/40A 72V/60A
Proprietățile motorului	Tensiune (V) Putere (W)	60V 1500 W	60V 1500 W	60V 1500 W	72V 3900W
Afișa	Tip de afișare	LCD bilgi ecran	LCD bilgi ecran	LCD bilgi ecran	LCD bilgi ecran



SC ELECTRIC VALCOR SRL

Cod unic de inregistrare: RO17600425

Nr. Reg. Comertului: J16/1069/2005

E-mail: comenzi@bricolaj.ro

Telefon: [0371717171](tel:0371717171)

Program: Luni - Vineri: 08 - 16